



УДК 378.14

МІНІСТЕРСТВО ОСВІТИ І НАУКИ УКРАЇНИ
Відокремлений структурний підрозділ
«Дніпровський фаховий коледж інженерії та педагогіки»
Українського державного університету науки і технологій»

«Студентська молодь та інновації»

Збірник тез доповідей
III Всеукраїнської науково-
практичної онлайн конференції

12 квітня 2024 року



м. Кам'янське, 2024

УДК 378.14

Рецензенти:

Анісімов Микола – доктор пед. наук, професор, член-кореспондент Аерокосмічної академії України, заслужений раціоналізатор профтехосвіти СРСР

Пухальська Галина – кандидат педагогічних наук, завідувач аспірантури Льотної академії Національного авіаційного університету

Рекомендовано до друку рішенням Наукової ради ВСП «Дніпровський фаховий коледж інженерії та педагогіки Українського державного університету науки і технологій»

(протокол № 1 від 11.04.2024 р.)

Головний редактор та відповідальний за збірник:

Соснова Мирослава – канд. пед. наук, голова циклової комісії педагогічних та соціально-гуманітарних дисциплін ВСП «Дніпровський фаховий коледж інженерії та педагогіки Українського державного університету науки і технологій»

Технічний редактор:

Глянєнко Катерина – канд. пед. наук, викладач педагогічних дисциплін ВСП «Дніпровський фаховий коледж інженерії та педагогіки Українського державного університету науки і технологій»

Редакційна колегія:

Бажан Сергій – канд. пед. наук, в.о. директора ВСП «Дніпровський фаховий коледж інженерії та педагогіки Українського державного університету науки і технологій»

Багрій Ганна – доктор філософії, заступник директора з навчально-виховної роботи ВСП «Дніпровський фаховий коледж інженерії та педагогіки Українського державного університету науки і технологій»

Глянєнко Катерина – канд. пед. наук, викладач педагогічних дисциплін ВСП «Дніпровський фаховий коледж інженерії та педагогіки Українського державного університету науки і технологій»

Кравченко Сергій – канд. пед. наук, викладач педагогічних дисциплін ВСП «Дніпровський фаховий коледж інженерії та педагогіки Українського державного університету науки і технологій»

Садовенко Світлана – доктор філософії, методист, викладач педагогічних дисциплін ВСП «Дніпровський фаховий коледж інженерії та педагогіки Українського державного університету науки і технологій»

Соснова Мирослава – канд. пед. наук, голова циклової комісії педагогічних та соціально-гуманітарних дисциплін, викладач педагогічних дисциплін ВСП «Дніпровський фаховий коледж інженерії та педагогіки Українського державного університету науки і технологій»

СТУДЕНТСЬКА МОЛОДЬ ТА ІННОВАЦІЇ: збірник тез доповідей III Всеукраїнської науково-практичної онлайн конференції, м. Кам'янське, 12 квітня 2024 р. Кам'янське: ВСП ДФКІП УДУНТ, 2024. 238 с.

До збірника увійшли матеріали доповідей III Всеукраїнської науково-практичної онлайн конференції, яка відбулася 12 квітня 2024 року у м. Кам'янське, Україна. Тематика доповідей відповідає напрямам роботи конференції.

Сучасне місто Кам'янське виросло на території колишніх козацьких зимівників першої половини XVIII ст. – Романкового, Тритузного, Кам'янського та Карнаухівки



Перша письмова згадка про с. Кам'янське датується 1750. На думку Д.І.Яворницького, топонім породжений особливістю рельєфа.



Хата у селі Кам'янському. Фото XIX ст.









Кам'янський фаховий медичний коледж

ІННОВАЦІЙНИЙ ПІДХІД ДО ЗАХИСТУ: МАСКИ ТА АНТИСЕПТИКИ ЯК МОДНІ АКСЕСУАРИ

Автор: Олександр РУДЮК, здобувач освіти II курсу, ОПП Лікувальна справа
 Керівник: Світлана КЛИМЕНКОВА, викладач вищої кваліфікаційної категорії, викладач-методист



Благодійність під час війни. Великі та малі підприємства виділяють свої ресурси на допомогу ЗСУ та переселенцям з зон бойових дій

1 ЕТАП

Проектування і конструювання вантажопідйомного крана

ТРЕНД СЕЗОНУ – ЗАХИСНІ МАСКИ для хлопців

маска камуфляжна мілітарі-стиль

маска примари з неоновим підсвічуванням у темряві

маска із зображенням черепа для екстремалів

Світлана Валеріївна ...	Мирослава Соснова
В	Карина Приходько
Ганна Багрий	Дмитрій Вармс-Бехер
Ще 42 особи	Катерина Гляненко
Микола ТЕРЕЩЕНКО	Дмитрій Вармс-Бехер
Світлана Валеріївна Кл...	Мирослава Соснова
В	Карина Приходько
Ще 42 особи	Катерина Гляненко
Світлана Валеріївна Кл...	Світлана Садовенко
В	Карина Приходько
Ганна Багрий	LeKo
Ще 42 особи	Катерина Гляненко

The screenshot displays a Zoom meeting interface. At the top, a grid of 32 participant tiles is visible, each with a name and a small video thumbnail. The names include: Катерина Гляненко, LeKo, Світлана Валері..., Валентина Марч..., Карина Приходь..., Ганна Багрі..., Світлана Садова..., Роман Чернявсь..., Елена Міг, Микола ТЕРЕЩЕ..., Ілurii Korzhavir..., Анна Костица, Владислав Хвас..., Игорь Рыжко, Роман Ткалик, Олена Дмитрюк, Дмитрій Вармс..., Анна Приходько, Олександра Се..., Катерина Криво..., Дар'я Пухальська, Вероніка Михай..., Новомосковськи..., Ірина Смолякова, Наташа Ніколай..., Дар'я Федорук, Александр Бара..., Жанна Гладких, Валентина Сос..., Тетяна Заваль..., Ещє 18 чел., and мiрослава Сос... Below the grid, a toolbar shows the current speaker as Дмитрій Вармс-Бехер (Показ). Two presentation slides are shown in the main window. The first slide, titled 'Все починається з вибору', discusses 'ІННОВАЦІЙНІ ЗАВДАННЯ І ПРОБЛЕМИ ТЕХНІЧНОГО ОБСЛУГОВУВАННЯ УСТАТКУВАННЯ ПІДПРИЄМСТВ МАШИНОБУДУВАННЯ' and is presented by Вармс-Бехер Дмитрій. The second slide, titled 'ТЕХНОЛОГІЇ МОДЕРНІЗАЦІЇ ТА ПРОГНОЗУВАННЯ СУЧАСНОГО МАШИНОБУДУВАННЯ', is presented by Барабаш Олександр Юрійович. To the right of the slides, a smaller grid of participants is visible, including Катерина Гляненко, Світлана Валері..., Валентина Марченко, Карина Приходько, Ганна Багрі, Дмитрій Вармс-Бехер, Ещє 42 чел., and Мiрослава Соснова. At the bottom right, another grid shows Александр Барабаш, Катерина Гляненко, Микола ТЕРЕЩЕНКО, Світлана Валері..., Валентина Марченко, Карина Приходько, Ещє 41 чел., and Мiрослава Соснова.

Катерина Гляненко (Показ)





Відокремлений структурний підрозділ
«Дніпровський фаховий коледж інженерії та педагогіки
Державного вищого навчального закладу
«Український державний хіміко-технологічний університет»
Технологічно-механічне відділення

Презентаційний матеріал до доповіді

ШВИДКІСТЬ І БЕЗПЕКА АВТОМОБІЛЯ

Олег СРІБНИЙ, здобувач освіти І курсу 275
Транспортні технології (на автомобільному транспорті),
керівник Юрій КОРЖАВІН,
викладач вищої кваліфікаційної категорії / кандидат технічних наук

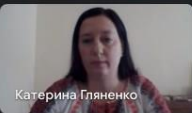
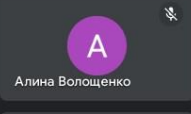
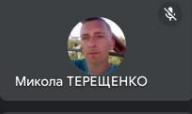
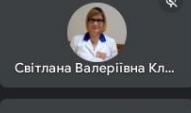
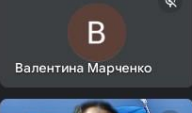
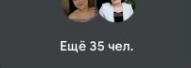
м. Кам'янське - 2024 рік











Elena Mir (Показ)



МІНІСТЕРСТВО ОСВІТИ І НАУКИ УКРАЇНИ ВІДОКРЕМЛЕНИЙ
СТРУКТУРНИЙ ПІДРОЗДІЛ «НОВОМОСКОВСЬКИЙ ФАХОВИЙ КОЛЕДЖ УКРАЇНСЬКОГО ДЕРЖАВНОГО УНІВЕРСИТЕТУ
НАУКИ І ТЕХНОЛОГІЙ»

III Всеукраїнської науково-практичної онлайн конференції
"Студентська молодь та інновації"

ІНФОРМАЦІЙНА ВІЙНА ТА ЇЇ ВПЛИВ НА МОЛОДЬ

Кондратинська М.М., здобувач освіти (металургія)
керівник Люлька О.С.,
викладач першої категорії

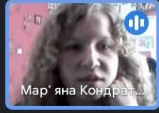
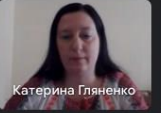
Презентація pdf

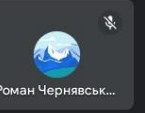
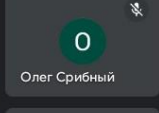
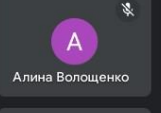
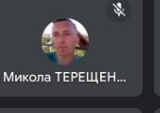
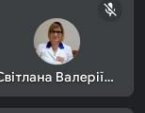
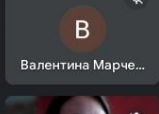
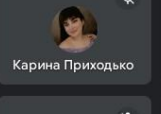
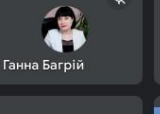
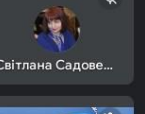
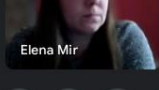
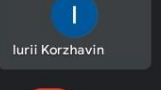
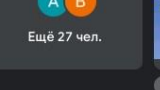
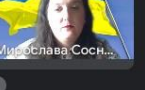
Значення творчості для особистості

Самовираження

Творчість допомагає людині не лише самовиражатися, а й вирішувати різноманітні завдання та проблеми, з якими вона зіштовхується в сучасному світі. Такий підхід дозволяє розвивати креативне мислення, здібності до інновацій та сприяє позитивній взаємодії з оточуючим середовищем.

Розвиток творчих здібностей

У зв'язку з постійним розвитком технологій та змінами в суспільстві, важливо акцентувати увагу на розвитку творчих здібностей в освітніх та виховних процесах. Сучасна освіта повинна сприяти не лише навчанню фактам та навичкам, але й стимулювати розвиток креативності, самовираження та ініціативи.

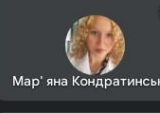
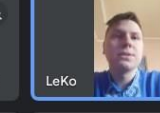
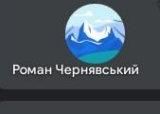
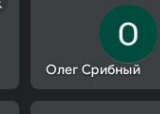
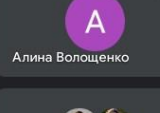
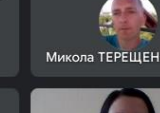
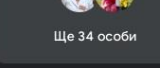
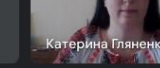

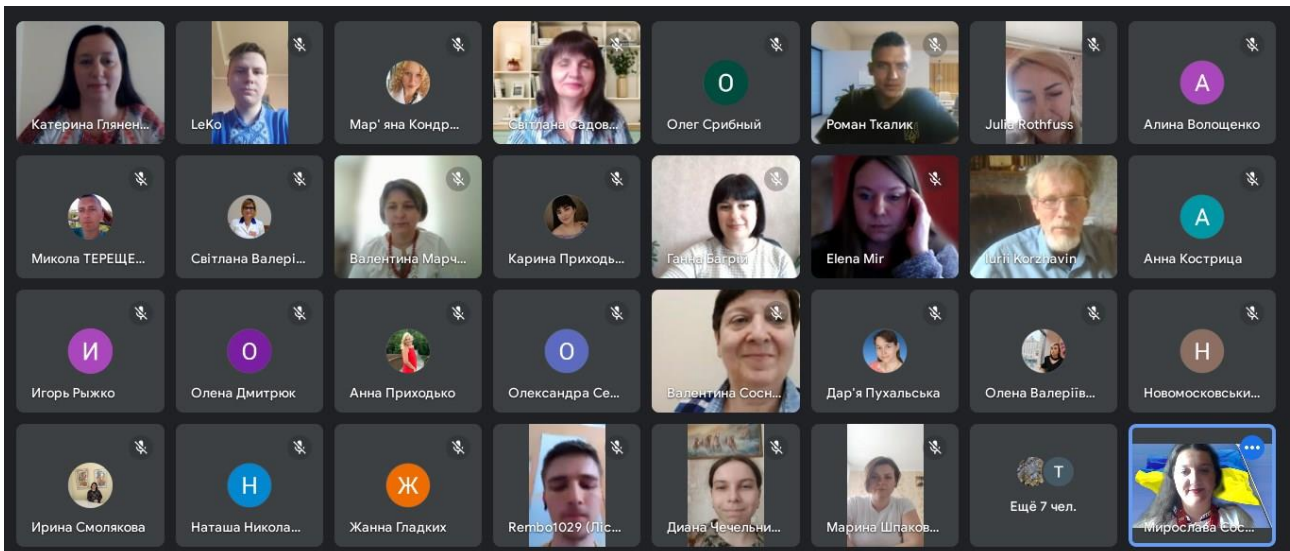







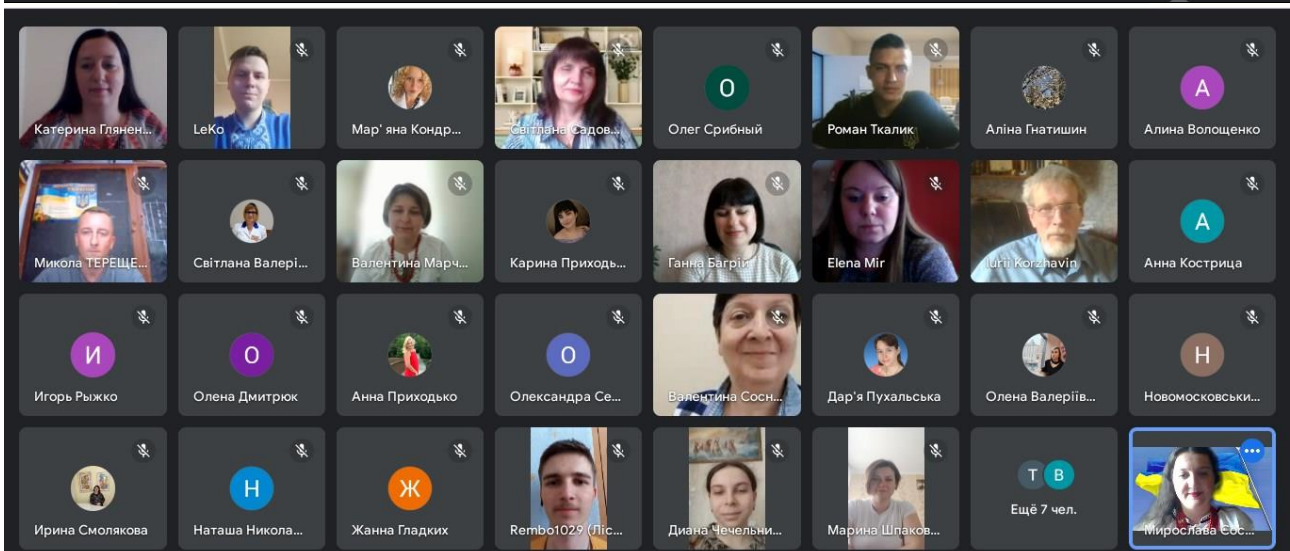
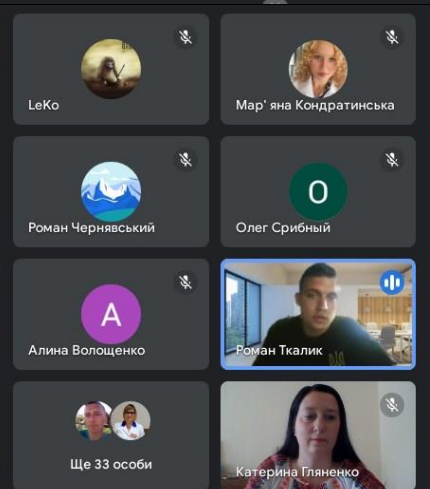

Досвід та перспективи використання особистого сайту педагога як засобу персонального брендингу та освітньої діяльності

*Ткалик Р. В.
Студент групи ПМ-22/1-11*

*Кравченко С. О.
Викладач вищої категорії,
кандидат педагогічних наук*



ЗМІСТ

Марченко В. О. КРОКУСМО КАМ'ЯНСЬКИМ.....	15
--	----

1. Електрична інженерія

Арбсйтман Д. В., Чуфещук К. І. ПРОБЛЕМИ І ПЕРСПЕКТИВИ РОЗВИТКУ ЕЛЕКТРОЕНЕРГЕТИКИ В УКРАЇНІ.....	17
--	----

Дворніков А. А., Багрій Г. В. МОДЕРНІЗАЦІЯ МЕРЕЖ ЕЛЕКТРОПОСТАЧАННЯ: ВИКЛИКИ ТА ПЕРСПЕКТИВИ SMART GRID.....	20
---	----

Лісний О. В., Свир Є. М. АНАЛІЗ МОЖЛИВОСТЕЙ РЕГУЛЮВАННЯ ШВИДКОСТІ ОБЕРТАННЯ ЕЛЕКТРОДВИГУНІВ КВАДРОКОПТЕРА.....	23
---	----

Селехман А. М., Василенко О. М. СТВОРЕННЯ ЗВАРЮВАЛЬНОГО АПАРАТУ.....	26
--	----

Хохля Ю. В., Рижко І. О. ВИКОРИСТАННЯ ЯВИЩ ЕЛЕКТРОМАГНЕТИЗМУ В СУЧАСНІЙ ТЕХНІЦІ.....	29
---	----

2. Галузеве машинобудування

Барабаш О. Ю., Завальнюк Т. П. ТЕХНОЛОГІЇ МОДЕРНІЗАЦІЇ ТА ПРОГНОЗУВАННЯ СУЧАСНОГО МАШИНОБУДУВАННЯ.....	34
---	----

Вармс-Бехер Д., Завальнюк Т. П. ІННОВАЦІЙНІ ЗАВДАННЯ І ПРОБЛЕМИ ТЕХНІЧНОГО ОБСЛУГОВУВАННЯ УСТАТКУВАННЯ ПІДПРИЄМСТВ МАШИНОБУДУВАННЯ.....	39
---	----

Волощенко А. С., Хвастік В. І. ФОРМУВАННЯ ІНТЕРЕСУ У ЗДОБУВАЧІВ ОСВІТИ ДО ОБРАНОЇ ПРОФЕСІЇ.....	42
--	----

Дубина К. А., Гриценко Т. В., МОДЕРНІЗАЦІЇ ОБЛАДНАННЯ МАШИНОБУДІВНОЇ ГАЛУЗІ.....	45
--	----

Худяков Д. Ю., Терещенко М. М. РОЗРОБКА НАВЧАЛЬНОЇ МОДЕЛІ ВАНТАЖОПІДНІМАЛЬНОГО КРАНА: ІННОВАЦІЙНІ ПІДХОДИ ТА МОЖЛИВОСТІ.....	47
---	----

Чечельницька Д. Д., Яценюк Л. В.
ІННОВАЦІЙНІ ПІДХОДИ ДО ВИРОБНИЦТВА МЕТАЛОРІЗАЛЬНИХ
ІНСТРУМЕНТІВ З ВИКОРИСТАННЯМ ШТУЧНОГО ІНТЕЛЕКТУ.....50

3. Автомобільний транспорт

Срібний О. В., Коржавін Ю. А.
ШВИДКІСТЬ І БЕЗПЕКА АВТОМОБІЛЯ.....53

4. Автоматизація, комп'ютерно-інтегровані технології та робототехніка

Безсмертний Д. О., Тарнавська І. О.
ЕВОЛЮЦІЯ ХМАРНИХ ТЕХНОЛОГІЙ.....56

Білецька К. М., Жур В. М.
ВИКОРИСТАННЯ АДИТИВНИХ ТЕХНОЛОГІЙ У STEM-ОСВІТІ,
ВДОСКОНАЛЕННЯ ТА РОЗВИТОК В СУЧАСНИХ УМОВАХ.....58

Булі Г. І.
ПІДГОТОВКА УПРАВЛЯЮЧИХ ПРОГРАМ ДЛЯ ВЕРСТАТІВ З ЧПУ З
ВИКОРИСТАННЯМ СУЧАСНИХ КОМП'ЮТЕРНИХ ТЕХНОЛОГІЙ.....61

Лозинський О., Васишин М.
СТУДЕНТСЬКІ ІНІЦІАТИВИ ТА ІННОВАЦІЇ В СФЕРІ
РОБОТОТЕХНІКИ.....63

Місний А. А., Петренко Ю. О.
АВТОМАТИЗОВАНА СИСТЕМА ПОЛИВУ ДЛЯ КІМНАТНИХ РОСЛИН...66

Семенюк О. І, Петренко Ю. О.
СИСТЕМА КЕРУВАННЯ СВІТОВИМИ ЕФЕКТАМИ НА ARDUINO.....68

5. Хімічні технології та інженерія

Мамасуєв Д. О., Дмитрюк О. М.
ДОТРИМАННЯ ПРИНЦИПІВ АКАДЕМІЧНОЇ ДОБРОЧЕСНОСТІ ПІД ЧАС
ПІДГОТОВКИ КВАЛІФІКАЦІЙНИХ РОБІТ ЗДОБУВАЧАМИ ОСВІТИ, ЩО
НАВЧАЮТЬСЯ ЗА ОСВІТНЬО-ПРОФЕСІЙНОЮ ПРОГРАМОЮ
«НАФТОГАЗОВА ІНЖЕНЕРІЯ ТА ТЕХНОЛОГІЇ».....71

Шатохіна Р. С., Періжок Н. В.
ПРИРОДООХОРОННІ ЗАХОДИ ПРИ ВИГОТОВЛЕНІ ГУМОТЕХНІЧНИХ
ВИРОБІВ.....73

6. Охорона праці та безпека життєдіяльності

Байдуж О. Ю., Пономаренко С. М.
ЗАСОБИ ФОРМУВАННЯ КОМПЕТЕНТНОСТЕЙ БЕЗПЕКИ З ПИТАНЬ
ДОМЕДИЧНОЇ ДОПОМОГИ В УЧАСНИКІВ ОСВІТНЬОГО ПРОЦЕСУ.....76

Компанієць М. І., Люлька О. С. ІНФОРМАЦІЙНА ВІЙНА ТА ЇЇ ВПЛИВ НА МОЛОДЬ.....	80
Редька В. Е., Дуліченко О. П., МЕДИЧНІ МАСКИ: НОВА ЕКОЛОГІЧНА ЗАГРОЗА.....	83
Федько С. О., Яценюк Л. В. ШЛЯХИ РОЗВИТКУ ІНФОРМАЦІЙНОЇ СИСТЕМИ УПРАВЛІННЯ ОХОРОНОЮ ПРАЦІ ПІДПРИЄМСТВА.....	85
<i>7. Економіка, менеджмент, маркетинг</i>	
Білозор Д. І., Чорна Н. О. ОСОБЛИВОСТІ ФОРМУВАННЯ ТА ВИКОРИСТАННЯ ФІНАНСОВИХ РЕСУРСІВ КРЕДИТНИХ СПІЛОК.....	90
Білозор Д. І., Кухарєва О. О. РЕЗУЛЬТАТИ ОПЕРАЦІЙ БАНКІВ УКРАЇНИ З ЦІННИМИ ПАПЕРАМИ.....	93
Гуньоко А. С., Чорна Н. О. СУЧАСНІ ІНСТРУМЕНТИ ТА ТЕНДЕНЦІЇ МАРКЕТИНГУ В МЕРЕЖІ ІНТЕРНЕТ ТА СОЦМЕРЕЖАХ В УКРАЇНІ.....	95
Дриганець Я. Р., Чорна Н. О. ОСОБЛИВОСТІ ФОРМУВАННЯ ВАЛЮТНОГО КУРСУ В УКРАЇНІ. ТЕНДЕНЦІЇ ТА ПЕРСПЕКТИВИ.....	99
Лісоводський Д. В., Федус Д. Г. ЦИФРОВІ ІННОВАЦІЇ В УПРАВЛІННІ БІЗНЕСОМ.....	103
Рудюк О. М., Клименкова С. В. ІННОВАЦІЙНИЙ ПІДХІД ДО ЗАХИСТУ: МАСКИ ТА АНТИСЕПТИКИ ЯК МОДНІ АКСЕСУАРИ.....	105
Сарнавська В. В., Матусевич К. М. ФІНАНСУВАННЯ ІННОВАЦІЙНИХ ПРОЄКТІВ: МОЖЛИВОСТІ І ПЕРСПЕКТИВИ.....	111
Школа К. С., Кухарєва О. О. ХАРАКТЕРИСТИКА БАНКІВСЬКОЇ СИСТЕМИ УКРАЇНИ ЗА СКЛАДОМ ТА ФІНАНСОВИМИ РЕЗУЛЬТАТАМИ.....	114
Шняк О. З. СУЧАСНІ МЕТОДИ ПРОСУВАННЯ ГОТЕЛЬНО-РЕСТОРАННИХ ПОСЛУГ.....	116

8. Гуманітарні науки

- Buzazhy A. S., Kozlova O. V.**
IMPACT OF INTERCULTURAL ASPECTS ON LANGUAGE LEARNING
PROCESS AND DEVELOPMENT OF STUDENTS' INTERCULTURAL
COMPETENCE.....120
- Барановська В. В., Хомутовська І. І.**
ЄВГЕН ПЕТРУШЕВИЧ ПРЕЗИДЕНТ УКРАЇНСЬКОЇ НАЦІОНАЛЬНОЇ РАДИ
ЗУНР.....122
- Власюк О. І., Пухальська Д. Л.**
ОСОБЛИВОСТІ ПЕРЕДАЧІ СЛОВА ЯК ЛЕКСИЧНОЇ ОДИНИЦІ ПРИ
ПЕРЕКЛАДІ З АНГЛІЙСЬКОЇ МОВИ НА УКРАЇНСЬКУ.....126
- Воробей Є. О., Чичков А. Г.**
ФЕНОМЕН ЛЮДСЬКОГО СНОВИДІННЯ В НАУЦІ.....129
- Даницький Т., Марченко В. О.**
СТЕПАН ХМАРА – БОРЕЦЬ ЗА УКРАЇНСЬКУ ДЕРЖАВУ.....133
- Добровольська Є. К., Хомутовська І. І.**
РІЗНОПЛАНОВА ТВОРЧА СПАДЩИНА ВОЛОДИМИРА ІВАНОВИЧА
ВЕРНАДСЬКОГО.....135
- Козянчук Ю. О., Мартинюк Л. В.**
ОСОБЛИВОСТІ ПРОЯВУ ЕМПАТІЇ ПРАЦІВНИКІВ ДОШКІЛЬНИХ
ОСВІТНЬО-ВИХОВНИХ ЗАКЛАДІВ.....138
- Костюк О. С., Садовенко С. Г.**
ТВОРЧИСТЬ ЯК ПРЕДМЕТ САМОРЕАЛІЗАЦІЇ ТА САМОРОЗВИТКУ.....143
- Купрін А. В., Марченко В. О.**
ЗНАЧЕННЯ РЕФОРМ ВОЛОДИМИРА ВЕЛИКОГО У ЗМІЦНЕННІ
ДЕРЖАВИ.....145
- Маланіна А. Р., Какуріна І. І.**
А. ШОПЕНГАУЕР: ЛЮДИНА, ЯК ТВОРЕЦЬ ЩАСТЯ.....147
- Небосенко В. Б., Гляненко К. А.**
СУЧАСНІ ПОГЛЯДИ НА ОСНОВИ КУЛЬТУРИ МОВИ.....150
- Приходько К. С., Соснова М. А.**
ПОЕТИКА ІМПРЕСІОНІЗМУ У ПРОЗІ М. КОЦЮБИНСЬКОГО.....152
- Разум Є. Д., Решетняк С. А., Соснова В. А.**
ФОРМУВАННЯ НАВИЧОК ФАХОВОГО СПІЛКУВАННЯ В РОБОТІ ЗУБНОГО
ТЕХНІКА.....155

Романюха А. В., Соснова М. А. ДО ПИТАННЯ ТИПОЛОГІЇ ЖІНОЧИХ ОБРАЗІВ У ПРОЗІ МАРІЇ МАТІОС.....	157
Соловей Д. І., Хомутовська І. І. ГЕОРГІЙ НАРБУТ – НАЩАДОК КОЗАЦЬКОГО РОДУ.....	160
Тарасенко А., Костриця О. М. ПОЕТИЧНІСТЬ ОБРАЗІВ В ПОЕЗІЇ РОБЕРТА БЕРНСА.....	164
Чернявський Р. К., Марченко В. О. УКРАЇНСЬКІ ПАМ'ЯТКИ КУЛЬТУРИ – ОБ'ЄКТИ СПАДЩИНИ ЮНЕСКО.....	167
Шворак О. І., Приходько Г. В. РОЗВИТОК ЦИФРОВОЇ ТРАНСФОРМАЦІЇ ТА ЗАСТОСУВАННЯ ЇЇ В ОСВІТІ.....	170
Шемчук Н. К. ГУМАНІТАРНА ЕКОЛОГІЯ В КОЛЕДЖІ.....	173

9. Освітні, педагогічні науки

Білоцька Д. С., Бляхарський О. В. ВИКОРИСТАННЯ СТРАТЕГІЙ КРИТИЧНОГО МИСЛЕННЯ НА УРОКАХ МУЗИЧНОГО МИСТЕЦТВА В ПОЧАТКОВИХ КЛАСАХ.....	176
Гордієнко М. Ю., Циганок В. О. ПЕРЕВАГИ ТА НЕДОЛІКИ СТОРИТЕЛІНГУ У ПРОЦЕСІ ВИВЧЕННЯ ІСТОРІЇ.....	181
Грудік М. О., Гляненко К. А. ЗАСТОСУВАННЯ ІННОВАЦІЙНИХ ТЕХНОЛОГІЙ В ЕЛЕКТРОМЕХАНІЦІ.....	184
Гулицька А. А., Горобець О. А., МЕТОДИКА ЗАСТОСУВАННЯ ТРЕНІНГОВИХ ТЕХНОЛОГІЙ НА УРОКАХ ОСНОВ ЗДОРОВ'Я У 5-9 КЛАСАХ.....	185
Комаров І. С., Гляненко К. А. ВІЗУАЛІЗАЦІЯ У ПРОЦЕСІ ВИВЧЕННЯ КУРСУ УКРАЇНСЬКОЇ МОВИ.....	190
Корнійчук М., Левченко С. В. ПРОТИДІЇ ТА ПОПЕРЕДЖЕННЯ БУЛІНГУ В ЗАКЛАДАХ ОСВІТИ.....	191
Кравець Д., Левченко С. В. МЕТОДИКА ФОРМУВАННЯ ІНШОМОВНОЇ КОМПЕТЕНЦІЇ У ПИСЬМІ.....	193

Крауз К. А., Гляненко К. А., ФОРМУВАННЯ "SOFT SKILLS" НА ЗАНЯТТЯХ З УКРАЇНСЬКОЇ МОВИ ТА В ЕЛЕКТРОМЕХАНІЦІ.....	197
Куркін В. Ю., Соснова М. А. ІНДИВІДУАЛЬНЕ НАВЧАННЯ У ПТЗО.....	199
Кухар Б. Р., Красовська Л. В. РОЗВИТОК ТВОРЧИХ ЗДІБНОСТЕЙ МОЛОДШИХ ШКОЛЯРІВ НА УРОКАХ ДИЗАЙНУ І ТЕХНОЛОГІЙ.....	202
Перепелиця В. А., Соснова М. А. ПРОФЕСІЙНА КОМПЕТЕНТНІСТЬ ВИКЛАДАЧА ПРОФЕСІЙНО- ТЕХНІЧНОГО ЗАКЛАДУ ОСВІТИ.....	206
Рябокоть М. С., Багрій Г. В. ВИКОРИСТАННЯ ІНТЕРАКТИВНИХ МЕТОДІВ НАВЧАННЯ ДЛЯ ПОПУЛЯРИЗАЦІЇ АЛЬТЕРНАТИВНОЇ ЕНЕРГЕТИКИ СЕРЕД МОЛОДІ.....	208
Сав'юк І. В. ПІДГОТОВКА ВИКЛАДАЧІВ КОЛЕДЖУ ДО ЗАСТОСУВАННЯ ТЕСТОВИХ ТЕХНОЛОГІЙ У ПРОФЕСІЙНІЙ ДІЯЛЬНОСТІ.....	211
Садовенко С. Г. ВИКОРИСТАННЯ ЕФЕКТИВНИХ ФОРМ ТА МЕТОДІВ ВИКЛАДАННЯ В УМОВАХ ДИСТАНЦІЙНОГО ТА ЗМІШАНОГО НАВЧАННЯ.....	214
Сачевічік В., Гладких Ж. Г. ФОРМУВАННЯ МОТИВАЦІЇ ЯК ФАКТОР УСПІХУ НАВЧАЛЬНОЇ ТА ПРОФЕСІЙНОЇ ДІЯЛЬНОСТІ.....	216
Слинчук А. В., Красовська Л. В. АКТИВІЗАЦІЯ ТВОРЧОЇ АКТИВНОСТІ МОЛОДШИХ ШКОЛЯРІВ ПІД ЧАС ПРОВЕДЕННЯ УРОКІВ ДИЗАЙНУ Й ТЕХНОЛОГІЙ.....	220
Стельмах О., Левченко С. В. ОСОБЛИВОСТІ НАЦІОНАЛЬНО-ПАТРІОТИЧНОГО ВИХОВАННЯ МОЛОДШИХ ШКОЛЯРІВ В УМОВАХ ВОЄННОГО СТАНУ.....	224
Ткалик Р. В., Кравченко С. О. ДОСВІД ТА ПЕРСПЕКТИВИ ВИКОРИСТАННЯ ОСОБИСТОГО САЙТУ ПЕДАГОГА ЯК ЗАСОБУ ПЕРСОНАЛЬНОГО БРЕНДИНГУ ТА ОСВІТНЬОЇ ДІЯЛЬНОСТІ.....	227
Харитонова А. З., Бажан С. П. ВИКЛИКИ ТА ПЕРСПЕКТИВИ ОСВІТИ В УКРАЇНІ.....	232

Харченко С. Є. ПРАВИЛА ЯКІСНОЇ ПІДГОТОВКИ ЗДОБУВАЧІВ ОСВІТИ ДО ВИКОНАННЯ ЗАВДАНЬ БЛОКУ НМТ З ІСТОРІЇ УКРАЇНИ.....	234
Циганок В. О. ПЕРЕВАГИ ТА НЕДОЛІКИ ВИКОРИСТАННЯ СТОРІТЕЛІНГУ НА ЗАНЯТТЯХ З ІСТОРІЇ.....	236

Марченко В. О., кандидат історичних наук,
Відокремлений структурний підрозділ
«Дніпровський фаховий коледж інженерії та педагогіки Українського
державного університету науки і технологій»

КРОКУЄМО КАМ'ЯНСЬКИМ

Сучасне місто Кам'янське об'єднує території сіл Романкового, Тритузного, Кам'янського та Карнаухівки – колишніх козацьких зимівників.

Перша письмова згадка про село Кам'янське датується 1750 р., коли тут почала будуватися церква [5]. Існує декілька припущень щодо походження назви с. Кам'янського. За однією із версій поселення названо іменем козака Камиона. У книзі «По Екатерининской железной дороге» (Катеринослав, 1903 р.) знаходимо: «Село Каменское возникло из зимовника запорожца Камиона» [5]. Проте існування його письмові джерела не підтверджують. Іншу думку висловив Д. І. Яворницький, який назву прив'язує до особливості місцевості, скелястою берега р.Дніпро.

Ще одне поселення, що в подальшому стало частиною міста – с.Романкове. Його назва походить від Романового пагорба, Романова острова та переправи, зафіксованих у 30-ті рр. XVII ст. французьким інженером Г. Л. де Бопланом. В його праці знаходимо: «Спускаючись ще нижче, ви натрапляєте на Романів [Romanow], великий пагорб, де козаки зустрічаються, збираючи військо і проводячи раду. Це місце було б дуже гарним і зручним для спорудження міста»[1].

Село Тритузне назване іменем запорізького військового старшини Кодацької паланки Данила Семененка, прозваному Трейтузом (Тритузом). Його прізвисько з'явилося за те, що любив похвалитися своїми трьома синами, як «трьома тузами». Єпископ Катеринославський і Таганрозький, краєзнавець, історик Федосій Макаревський у праці «Материалы для историко-статистического описания Екатеринославской епархии. Церкви и приходы прошедшего XVIII столетия» згадує це поселення: «...в 1740 р., славних дачах запорізького козацтва, між багатьма зимівниками Кодацької паланки, зимівник відставного запорожця, військового старшини Данила Трейтузного, Тритузного - широкий, багатий і цілком упорядкований, з безліччю землянок та мазанок»[3].

Своїм виникненням та розвитком місто завдячує Дніпровському металургійному заводу (нині – комбінат «Каметсталь»), який збудовано наприкінці XIX ст. У 1917 р. населення Кам'янського мало вже 60 тисяч. У цьому ж році постановою Тимчасового уряду воно нарешті отримало статус міста. У 1923 р. змінено назву – Дніпродзержинськ. Історичну назву місту Кам'янському повернули у 2016 р. [4].

Активний розвиток міста залишив по собі багату архітектурну спадщину. Кам'янське особливо цінне тим, що тут можна натрапити на комплексну забудову заводського поселення як радянської, так і царської епохи.

Збереження архітектури дозволяє побачити різні стилістичні нашарування: цегляний стиль та класицизм, неоготику та псевдоруський стиль, неоренесанс та елементи українського модерну, конструктивізм, постконструктивізм, сталінський ампір та модернізм.

Костьол Святого Миколая побудовано за проектом архітектора Станіслава Харманського у стилі неоготика. У 1898 р. в храмі відбулося перше богослужіння. Костьол, більшовики закрили в 1929 р. У радянський час тут були: клуб, планетарій, військкомат, склади та майстерні. У 1990-ті рр. проведено реставрацію будівлі. Сьогодні костьол Святого Миколая є справжньою окрасою міста [2].

Свято-Миколаївська церква побудована в 1894 р. за проектом Леоніда Бродницького. Вона витримана у «неоруському» стилі. Увесь багатий декор будівлі виконано з цегли, ліплення тут не застосовувалось. За радянських часів тут знаходився музей, що і вберегло будівлю від знищення. У 1980-х рр. було проведено реставрацію. У 2010 р. храм став кафедральним собором новоствореної єпархії [3].

Пам'ятник «Прометей» є одним із найкращих зразків ранньої радянської монументалістики. Він був відкритий у 1922 р. за проектом скульптора Олексія Сокола. Пам'ятник, висотою 3,82 м, виконано в стилі модерн. Цей монумент став справжнім символом Кам'янського-Дніпродзержинська. Його зображення є і на радянському, і на сучасному гербі міста [3].

Отже, місто Кам'янське своїм походженням можна сміливо називати козацьким містом. Воно своїм корінням тісно пов'язане із козацькою добою. Проте його розбудова завдячує Дніпровському металургійному заводу. Кам'янське має багату архітектуру, яка містить різні стилістичні нашарування ХХ століття, що робить його одним із найцікавіших в архітектурному плані промислових міст України.

Список використаних джерел

1. Боплан Г. Опис України. URL: <http://litopys.org.ua/boplan/opys.htm> (дата звернення: 01.04.2024).
2. Денисова Г. Чарівна неоготика: історія знаменитого костелу в Кам'янському. URL: <https://nashreporter.com/suspilstvo/charivna-neogotyka-istoriya-znamenytogo-kostelu-v-kamyanskomu-143165>. (дата звернення: 01.04.2024).
3. Кам'янське: із чого починалось місто. URL: https://bonum-urbis.blogspot.com/2019/05/blog-post_74.html (дата звернення: 01.04.2024).
4. Ревко Л. Кам'янське: від козацького зимівника до індустріального міста. URL: <https://lib.kam.gov.ua/istorychna-dovidka-0>. (дата звернення: 01.04.2024).
5. Ревко Л. Серед степових просторів України. URL: https://www.dnipro.lib.dp.ua/index.php?route=information/project&prj_id=633. (дата звернення: 01.04.2024).

1. Електрична інженерія

**Арбсйтман Д. В., здобувач освіти III курсу
(141 «Електроенергетика, електротехніка та електромеханіка»),
керівник Чуфешук К. І.,
викладач вищої кваліфікаційної категорії
Відокремлений структурний підрозділ
«Дніпровський фаховий коледж інженерії та педагогіки
Українського державного університету науки і технологій»**

ПРОБЛЕМИ І ПЕРСПЕКТИВИ РОЗВИТКУ ЕЛЕКТРОЕНЕРГЕТИКИ В УКРАЇНІ

Ситуація, що склалась у світі з енергетичними джерелами, показує, що з екологічної, економічної та політичної точок зору вже давно усім країнам світу потрібно переходити з традиційних джерел отримання енергії на так звані відновлювані, або інноваційні, які взагалі не нові, а використовувались нашими предками ще багато сотень років тому.

Деякі розвинуті країни світу, такі як США, Німеччина, Данія, Швеція, Ізраїль та інші, вже багато років використовують види альтернативної енергетики, які є у цих країнах, і тим самим заощаджують великі кошти для економіки своїх країн, знижують вартість світла та опалення для своїх підприємств та громадян, а також знижують негативне навантаження на навколишнє середовище, пов'язане із забрудненням від використання традиційних джерел енергії.

Деякі країни, природно багаті на газ, нафту, вугілля, починають шантажувати весь світ тим, що безпідставно суттєво піднімають ціни, вимагають особливого до них ставлення. Прив'язка до російського вугілля, газу, нафти та інших корисних копалин, призвів до того, що почались погрози та шантаж інших країн. Така поведінка стала причиною безкарної агресії Росії, яка призвела до кривавої війни на території України.

Енергетична незалежність або зменшення такої залежності кожної країни від країн-донорів традиційної енергетики – одне з важливих завдань для нормального розвитку країн, використання прогресивних технологій, розвитку науки, техніки. Серед альтернативних джерел енергії найбільш ефективним стало використання сонячної, вітрової, водної, геотермальної та біоенергії. Звісно, не всі країни однаково мають ті чи інші джерела. Але там, де багато сонячних днів, ефективно використовувати сонячну енергію. У країнах з рівною місцевістю, там, де спостерігаються потужні і часті вітри, ефективна вітрова енергетика. В таких країнах як Ісландія дуже ефективна геотермальна енергетика. [1]

Українська енергосистема складається з магістральних ліній електропередачі та потужностей з генерації. При цьому, лінії знаходяться у власності держави та не підлягають приватизації. Потужності з генерації —

здебільшого також знаходяться в державній власності, в тому числі ГЕС та АЕС, частка ТЕС та ТЕЦ. Тим не менш, в приватній власності є велика кількість ТЕС та ТЕЦ, джерел відновлюваної енергії — вітрових та сонячних електростанцій, а також існують декілька ТЕЦ, що знаходяться в комунальній формі власності.

Основним органом управління в секторі електроенергетики є Національна енергетична компанія «Укренерго», яка має статус приватного акціонерного товариства, при цьому весь пакет акцій є державною власністю. Компанія знаходиться в сфері управління Міністерства енергетики України, та забезпечує транспортування енергії до розподільчих компаній.

Останніми роками в Україні стрімко розвивається альтернативна енергетика. До цієї сфери відносять наступні підгалузі:

вітрова енергетика;

геліоенергетика (сонячні станції);

геотермальна енергетика;

гідроенергетику з альтернативними джерелами;

космічна енергетика, як перспектива розвитку.

Найбільш популярними в Україні є сонячні та вітрові станції. Розвиток сонячної енергетики розпочався ще в 2008 році, при цьому технічне оснащення з кожним роком підвищує свою ефективність та показники енергії, що виробляється. Вітрові станції розміщують в локаціях з постійними вітрами — узбережжя, гірничі місцевості. Крім того, ринок постійно поповнюється інноваційними станціями, що працюють на екологічній сировині.

Електроенергетика України зазнала значних збитків під час широкомасштабного вторгнення. Масовані обстріли по об'єктам енергетики нанесли шкоду та руйнування більше ніж 60% інфраструктури держави в галузі електроенергетики. Постраждали теплові та гідроелектростанції, магістральні та розподільчі мережі, теплоелектроцентралі, підстанції з різними типами напруги та інші об'єкти інфраструктури. В надскладних умовах працюють атомні станції. На окупованій ЗАЕС спостерігається порушення всіх базових компонентів для безпечної експлуатації.

Тим не менш, завдяки професійним діям фахівців енергетичної галузі вдалося запобігти повного блекауту, зберегти та відновити постачання енергії по всім регіонам, та розпочати проведення робіт з відновлення та ремонту.

За звітом Міненерго, станом на серпень 2023 року, проведено ремонт п'яти атомних блоків, при цьому ще чотири зараз ремонтуються. Крім того, проводиться ремонт 24 енергоблоків ТЕС, що складає 62% від загальної кількості. ТЕЦ полагоджено на 70%, інша частина ще перебуває в ремонті. Щодо гідроелектростанцій — відремонтовано, або перебувають в стані ремонту 32 агрегати, що становить 68% від загальної потужності.

Зазнала шкоди і зелена енергетика, частка якої в довоєнний час складала 13%. Станом на осінь 2022 року, з експлуатації було виведено більшість вітрових станцій та приблизно 50% сонячних. Після початку війни, велика кількість об'єктів відновлюваних джерел енергетики опинились в окупованих

регіонах, або місцях проведення бойових дій. Зафіксовано безліч пошкоджень підстанцій та мереж внаслідок обстрілів, розкрадання обладнання ворожими військами. На окупованих територіях відсутній доступ до об'єктів, що призвело до припинення їх роботи. [2]

Нині українська енергосистема працює з мінімальним запасом міцності як енергомереж, так і генерації й потребує відновлення та модернізації. Реформування галузі, крім значних інвестицій, передбачає також залучення широкого кола кваліфікованих фахівців та ретельного дослідження таких проблем енергетики як відбудова та подальший розвиток, диверсифікація енергоресурсів, децентралізація енергомережі, енергоефективність та розвиток відновлювальної енергетики, імплементація європейського законодавства в енергетичній галузі та інтеграція до енергетичного ринку ЄС. Вирішення цих проблем вкрай важливе для посилення власної енергетичної безпеки та енергонезалежності.

Одним з найважливіших завдань є створення інвестиційної привабливості, незважаючи на військові ризики. Для цього необхідно створити та впровадити механізми страхування воєнних ризиків, та погодити їх з партнерами на міжнародному рівні.

Важливим і дуже складним завданням для держави є необхідність в воєнний час створити основи для подальшої поетапної перебудови енергетичної системи в відповідності до Європейського зеленого курсу.

Отже, важливим завданням залишається розвиток зеленої енергетики. Зокрема, Енергетична стратегія України включає в себе можливість досягнути 25% частки відновлюваних джерел, від всього обсягу ринку. Економічна стратегія вказує на потребу в нарощенні потужності накопичення «energy storage», та створення умов для локалізованої генерації з використанням ВДЕ. [2]

Список використаних джерел

1. Калда Г. С., Соколан Ю. С., Рибалка К. А., Боричко К. Перспективи розвитку альтернативної енергетики в Україні. Український журнал будівництва та архітектури. Вип. No 2 (014), 2023. С. 48–54. URL: <http://surl.li/samue> (дата звернення: 27.03.2024).
2. Електроенергетика України: ключ до економічного зростання. URL: <http://surl.li/sancc> (дата звернення: 27.03.2024).

Дворніков А. А., здобувач освіти I курсу
(спеціальність 141 «Електроенергетика,
електротехніка та електромеханіка»),
Багрій Г. В., доктор філософії
Відокремлений структурний підрозділ
«Дніпровський фаховий коледж інженерії та педагогіки
Українського державного університету науки і технологій»

МОДЕРНІЗАЦІЯ МЕРЕЖ ЕЛЕКТРОПОСТАЧАННЯ: ВИКЛИКИ ТА ПЕРСПЕКТИВИ SMART GRID

Енергетичну кризу, а саме попит на енергоносії, проблему модернізації мереж електропостачання, спричинюють різноманітні чинники – як банальні проблеми з логістикою або фізичний дефіцит, так і глобальні енергетичні проблеми, викликані воєнною агресією російської федерації на території України. Сучасна енергетична криза є чи не найголовнішою проблемою не тільки для України, а й для всього світу [1].

Проблема модернізації мереж електропостачання пов'язана з безліччю різних факторів, а саме: фізичне зношування існуючої системи електропостачання, зростаючі потреби енергоспоживання, розвиток альтернативної енергетики та необхідність її впровадження в існуючу систему електропостачання, тощо. Модернізації мереж електропостачання дозволить забезпечити необхідну надійність і працездатність системи та збільшити її здатність протидії різним ушкодженням, викликаним зовнішніми і внутрішніми неполадками.

Одним із потенційних шляхів розвитку мереж електропостачання, який може вирішити ці проблеми, є впровадження інтелектуальних мереж, більш відомих як Smart Grid. На сьогоднішній день у світі не існує єдиного погляду на те, як можна описати технологію Smart Grid. Розглянемо деякі з її особливостей. До "Смарт-мереж" можна віднести такі характеристики:

Здатність до автоматичного відновлення після виникнення збоїв у електропостачанні;

- активна участь споживачів у роботі мережі;
- стійкість мережі до фізичних та кібернетичних атак з боку зловмисників;
- забезпечення потрібного рівня якості постачання електроенергії;
- синхронна робота джерел генерації та систем зберігання енергії;
- поява нових високотехнологічних продуктів та ринків;
- ефективне функціонування енергосистеми в цілому.

Провідні організації, які працюють у сфері розвитку електроенергетики, відзначають такі переваги Smart Grid:

- Гнучкість. Мережа повинна відповідати потребам споживачів і здатна пристосовуватися до них.

– Доступність. Мережа повинна бути доступною для нових користувачів, причому нові підключення до глобальної мережі можуть служити як джерела енергії, включаючи відновлювані джерела.

– Надійність. Мережа повинна відповідати сучасним вимогам безпеки та якості постачання електроенергії.

– Економічність. Особливу цінність мають інноваційні технології в побудові Smart Grid разом з ефективним управлінням та регулюванням їх функціонування."

Розвиток інтелектуальних Smart Grid технологій в електричних мережах, оснащення споживачів інтелектуальним обліком дозволить реалізовувати право, передбачене Законом України «Про ринок електричної енергії»[2], на управління своїм попитом та впливу на власні рахунки за спожиту електричну енергію.

Також розглянемо кілька визначень, які дають Smart Grid.

Термін «Smart Grid» став широко відомий після публікації «Reliability demands drive automation investments»[3]. Наразі в зарубіжній енергетичній практиці на державному рівні прийняті і успішно реалізуються Національні Концепції розвитку і фінансування «інтелектуальних» мереж у електроенергетиці та інших галузях.

Smart Grid (розумна мережа) — набір технологій, що перетворюють енергетичну інфраструктуру старого типу на сучасну цифрову систему. Тільки на основі розумних мереж можливий розвиток сучасної енергетики. Фактично, це дуже модернізовані мережі з використанням останніх ІТ-рішень. У мережі інтегровані комунікаційні технології, а також технології для збору інформації про виробництво, передачу та споживання електроенергії, ефективного контролю і управління мережею.

Технологія Smart grid має вирішити більшу частину проблем, пов'язаних з інтеграцією альтернативних джерел у мережу електропостачання. Завдяки великій кількості інтелектуальних пристроїв, що входять до складу Smart grid, можна реалізувати динамічне керування навантаженнями, відстежувати споживання електроенергії на певній ділянці мережі та, за необхідності, спрямовувати до мережі енергію, накопичену за допомогою нетрадиційних джерел живлення. Це не лише дозволить знизити втрати на передачу електроенергії, що існують при класичній односторонній системі електропостачання, але й зробить систему децентралізованішою, що у свою чергу дозволить мінімізувати відключення електроенергії у разі аварійних ситуацій на ділянках мережі електропостачання.

Крім того, із застосуванням технології попереджувального планування, що застосовується у Smart grid, можна впоратися з нестійким виробленням енергії в мережу від джерел альтернативної енергії. Наприклад, система може автоматично регулювати роботу енергоємних пристроїв у періоди пікового навантаження, або починати накопичувати надмірну енергію, щоб витратити її за необхідності підтримки необхідної якості електропостачання.

Впровадження технології Smart Grid дозволить не тільки модернізувати існуючу систему електропостачання, але й забезпечити її відповідність потребам споживачів, що зростають. Крім того, завдяки впровадженню альтернативних джерел електроенергії можна буде домогтися децентралізації системи, але різноспрямованого розподілу енергії, а також знизити вплив на навколишнє середовище за рахунок використання екологічно чистих методів вироблення електроенергії.

Список використаних джерел

1. Багрій Г. В. Формування професійної компетентності майбутніх фахівців в сфері енергозбереження та енергоефективних технологій: дис. доктора філософії : 011 / Багрій Ганна Вікторівна. Кропивницький: ЛА НАУ, 2023. 295 с.
2. Закон України «Про ринок електричної енергії» № 2628-VIII від 23.11.2018. [URL:https://zakon.rada.gov.ua/laws/show/2019-19](https://zakon.rada.gov.ua/laws/show/2019-19) (дата звернення: 27.03.2024).
3. Michael T. Burr, "Reliability demands drive automation investments, " Public Utilities Fortnightly, Technology Corridor department, Nov. 1, 2003. URL: <http://www.fortnightly.com/fortnightly/2003/11/technology-corridor> (дата звернення: 27.03.2024).

**Лісний О.В., здобувач освіти II курсу, спеціальність
141 «Електроенергетика, електротехніка та електромеханіка»,
Свир Є.М.,
викладач вищої кваліфікаційної категорії
Відокремлений структурний підрозділ
«Дніпровський фаховий коледж інженерії та педагогіки
Українського державного університету науки і технологій»**

АНАЛІЗ МОЖЛИВОСТЕЙ РЕГУЛЮВАННЯ ШВИДКОСТІ ОБЕРТАННЯ ЕЛЕКТРОДВИГУНІВ КВАДРОКОПТЕРА

Роль дронів у сучасному житті, особливо у військовий час, складно переоцінити. Тому потрібно мати уявлення про шляхи забезпечення якісного функціонування режиму польоту. В загальному випадку, дрон має декілька двигунів з пропелерами, тому він називається мультикоптером. Квадрокоптер, *quattro* (італ. *чотири*) має у своєму складі чотири двигуна.

Квадрокоптер (FPV коптер) складається з таких основних частин [1].

1. **Польотний контролер (FC)** на базі процесора F3, F4 або F7. Контролер є «мозковою» частиною квадрокоптера, від якого залежить обробка сигналів керування польотом від акселерометра та гіроскопа.

2. **Регулятор обертів (ESC)**, який перетворює сигнали від польотного контролера у сигнали, необхідні для роботи електродвигунів.

3. **Електродвигуни (мотори)**, які забезпечують тягу квадрокоптера під час польоту, забезпечують виконавчу роботу для зміни напрямку курсування.

4. **Приймач (RX)** та пульт дистанційного керування.

5. Цифрова відеокамера.

6. **Відео-передавач (VTX)** і антена.

7. **Пропелери.**

8. **Рама.**

9. **GPS-модуль.**

Від того, з якими швидкостями обертаються пропелери (а точніше – від співвідношення їх швидкостей), залежить режим польоту квадрокоптера. Розрізняють чотири основні режими руху [2].

1. *Тяговий режим.* У даному режимі виникає тягова сила, яка виробляється електродвигунами, штовхає об'єкт крізь повітряне середовище і відповідає за швидкість набору висоти квадрокоптером.

2. *Крен* – це поворот об'єкту навколо поздовжньої осі (ліворуч або праворуч).

3. *Тангаж* – це кутовий рух об'єкту відносно головної (горизонтальної) поперечної осі інерції. У FPV коптерів це так званий нахил «з носу на хвіст» або навпаки.

4. *Рискання* – кутові рухи об'єкту відносно вертикальної осі, а також невеликі зміни курсу ліворуч або праворуч.

Взаємне розташування двигунів з пропелерами на рамі квадрокоптера, а також умовні їх позначення зображено на рисунку 1.



Рисунок 1 – Розташування двигунів з пропелерами на квадрокоптері:

LFW – left front clockwise rotation (лівий передній, обертання за годинниковою стрілкою);

RFC – right front counter clockwise rotation (правий передній, обертання проти годинникової стрілки);

LBC – left back counter clockwise rotation (лівий задній, обертання проти годинникової стрілки);

RBW – right back clockwise rotation (правий задній, обертання за годинниковою стрілкою).

Більшість сучасних квадрокоптерів мають електродвигуни з трифазними робочими обмотками статора. Усі електродвигуни квадрокоптера повинні бути абсолютно однаковими. Обертання роторів двигунів (за годинниковою або проти годинникової стрілки) повинно визначатися порядком підключення кінців фаз обмоток до регулятора обертів. Однакові двигуни повинні мати абсолютно ідентичні характеристики, в тому числі величину kV – кількість обертів на один вольт напруги на обмотці статора. Швидкість обертання електродвигунів залежить від величини напруги, який видає регулятор обертів ESC до обмоток кожного двигуна. Наприклад, величина $kV = 4000$ означає, що електродвигун матиме швидкість обертання 4000 об/хв при подачі одного вольту напруги до його обмотки статора.

Як описується у [3], в залежності від конструкції та виробника коптера, політ вперед / назад і повороти здійснюються завдяки різним способам регулювання швидкості. Наприклад, для руху вперед більшу швидкість обертання набирають задні мотори або ж меншу швидкість – передні. Можливий варіант одночасного збільшення швидкості задніх і зменшення швидкості передніх гвинтів. При цьому відбувається невеликий підйом задньої частини дрону.

Подібна схема витримується при польоті в бік або повороті. При нахилу ліворуч з більшою кількістю обертів працюють двигуни, які знаходяться праворуч, і навпаки. Для повороту достатньо, аби сильніше або слабше оберталася пара діагонально розташованих двигунів.

Кожен тип електродвигуна має базову (номінальну) швидкість обертання. Не становлять виключення й двигуни квадрокоптерів. Прийmemo величину

базової швидкості за одиницю. Тоді у таблиці 1 дамо порівняння швидкостей обертання для кожного з чотирьох моторів згідно прийнятого на рисунку 1 їх умовного позначення.

Таблиця 1 – Зміна обертів двигунів при різних режимах руху

Електро двигун	зліт / зниження	рух вперед / назад	танга ж ліворуч / праворуч	крен уперед / назад	поворот ліворуч / праворуч
LFW	>1 / <1	1 / >1	1 / >1	<1 / >1	1 / >1
RFC	>1 / <1	1 / >1	>1 / 1	<1 / >1	>1 / 1
LBC	>1 / <1	>1 / 1	1 / >1	>1 / <1	>1 / 1
RBW	>1 / <1	>1 / 1	>1 / 1	>1 / <1	1 / >1

У таблиці 1 – базова (номінальна) швидкість обертання.

З теорії електричних машин відомо, що існують наступні способи регулювання швидкості обертання трифазних двигунів:

- введенням додаткових опорів у коло обмотки ротора;
- зміною частоти напруги живлення;
- зміною кількості полюсів;
- зміною напруги на статорі.

Як з'ясовано вище, для електродвигунів квадрокоптерів доцільним і єдино практично здійсненним є останній з перерахованих способів. До того ж, цей спосіб є максимально економічно виправданим, тому що інші способи передбачають або надмірну витрату енергії, що буде додатковим навантаженням на акумулятор, або передбачають зміну конструкції електродвигуна чи вимушені переключення в обмотках, що в даних умовах не є здійсненним.

Список використаних джерел

1. Є-Дрон (20 лип. 2023 р.). Анатомія дрона. З чого зроблений FPV коптер. [Video]. YouTube. <https://www.youtube.com/watch?v=hLtEWlq-7uY&t=16s>
2. FPV дрон: що це таке і з чого почати новачку. 21.07.2021: URL: <https://blog.wazza.com.ua/drony/fpv-dron-chto-eto-takoe-i-s-chego-nachat-novichku/> (дата звернення: 25.03.2024).
3. Катерина Помазан. Як працює квадрокоптер? URL: <https://modelistam.com.ua/kak-rabotaet-kvadrokopter-a-217/> (дата звернення: 25.03.2024).

**Селехман А. М., здобувач освіти II курсу
(141 «Електроенергетика, електротехніка та електромеханіка»),
керівник Василенко О. М.,
викладач вищої кваліфікаційної категорії
Відокремлений структурний підрозділ
«Технологічно-економічний фаховий коледж Миколаївського
національного аграрного університету»**

СТВОРЕННЯ ЗВАРЮВАЛЬНОГО АПАРАТУ

У сучасному світі існує дуже багато електроприладів – найбільш важливим вважають зварювальний апарат. Ні для кого не є секретом, що саме зварювальний апарат використовують для з'єднання різних виробів з металу. Невід'ємною частиною під час прокладання електропроводки у приміщенні є безпосередньо з'єднання провідників у розподільчих коробках, як варіант це зварювання скруток за допомогою зварювального апарату.

В наш час є популярним і найбільш ефективним з'єднанням - зварювання мідних або алюмінієвих скруток. Оскільки мідь і особливо алюміній є вразливими до окиснення. Із-за цього виникає поганий контакт, який може викликати пожежу. Тому за рахунок зварювання металу підвищується надійність з'єднання та час експлуатації електропроводки.

Виходячи із своїх знань, я побудував свій зварювальний апарат «АРТЕМОН-100». Завдяки своїй простоті, відносно невеликої вартості та кількості електродеталей, може дозволити собі побудувати свій прилад, практично кожний починаючий електрик.

Прилад було побудовано на основі трансформаторів МОТ (microwave oven transformer) – тобто на трансформаторах від мікрохвильових печей. Всього використано три трансформатори. Від початку трансформатори за призначенням були підвищуючі але вони були перероблені на знижуючі. Спочатку було видалено вторинні обмотки з усіх трьох трансформаторів та намотано дротом з поперечним перерізом 6мм^2 .

Вторинні обмотки трансформаторів підключено послідовно – первинні паралельно (Рис. 1). Після пророблених дій кожен з трансформаторів почав видавати по 7 Вольт і трохи більше 30 Ампер. Прилад є невеликої потужності (сумарна вихідна сила струму до 100 Ампер і сумарна напруга 21 Вольт) та є більш надійним в експлуатації [3].



Рис. 1. Підключення трансформаторів

Не менш важливим стало виготовлення корпусу приладу. Для цього було здійснено обробку майбутнього корпусу до чистого металу, пророблено отвори та вирізи для усіх комплектуючих. Після усіх цих робіт, корпус було пофарбовано.

Для безпечного користування приладу в мережі, було встановлено автоматичні вимикачі. Всього їх два, один двополюсний (16А) і один однополюсний (6А). Двополюсний автоматичний вимикач керує двома основними трансформаторами, а однополюсний автоматичний вимикач керує третім додатковим трансформатором (який буде використовуватись рідко – для повної потужності) [1]. Таке підключення, дає змогу використовувати потрібний струм для роботи. Адже при монтажних роботах з електропроводкою, зустрічаються безліч кабелів з різними поперечними перерізами. При зварюванні скруток, щоб це дійсно було якісно виконано – потрібно правильно підібрати силу струму.

Для естетичного вигляду та захисту провідників приладу, я зробив підсвітку корпусу у вигляді захисної пластини, підсвітка живиться від імпульсного блока живлення та вмикається за потреби окремою кнопкою.

Фінальним етапом було складання усіх комплектуючих в єдине ціле. Після установки трансформатора, автоматичних вимикачів, силових роз'ємів, підсвітки та кнопки. Для підключення усіх комплектуючих, використав провід 1,5 мм² та 2,5 мм². (Рис. 2). Усі провідники обтиснуті наконечниками НШВІ та

силові дроти опресовані клемми під болтове з'єднання, силові дроти підключені між собою через клемну колодку(100Ампер) [2].



Рис. 2. Підключення усіх комплектуючих

Отже, в домашніх умовах можливо побудувати прилад, який допоможе вам під час виконання роботи де необхідне зварювання мідних провідників. Доцільно використовувати зварювальний апарат у ремонті та монтажі проводки, це підвищить якість з'єднань та термін служби. Головне, що цей прилад може зробити кожен і навіть удосконалити його, зробити прилад для своїх потреб з більш підходящими характеристиками.

Список використаних джерел

1. Автоматичний вимикач, як розрахувати який потрібен? URL: <https://elektrovoz.com.ua/ua/blog/avtomatichnij-vimikach-jak-rozrahuvati-jakij-potriben.html> (дата звернення: 01.04.2024).
2. НШВИ для опресування проводів, прес кліщі. URL: <http://poradu24.com/remontu/opalennya/nshvi-dlya-opresuvannya-provodiv-pres-klisshi.html> (дата звернення: 01.04.2024).
3. Принципи роботи трансформаторів струму та їх класифікація. URL: <https://elmisto.com.ua/ua/a166701-printsipy-raboty-transformatorov.html> (дата звернення: 01.04.2024).

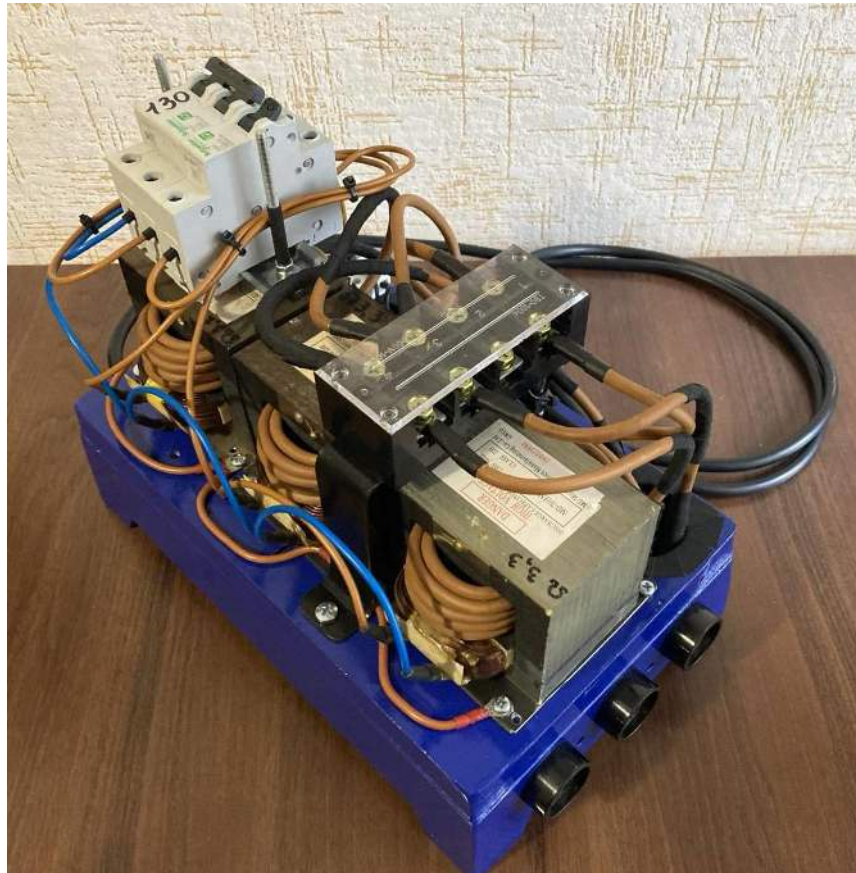
Хохля Ю. В., здобувач освіти II курсу
(спеціальність 141 Електроенергетика,
електротехніка та електромеханіка)
керівник Рижко І. О., викладач вищої
категорії, викладач-методист
Відокремлений структурний підрозділ
«Дніпровський фаховий коледж інженерії та
педагогіки Українського державного
університету науки і технологій»

ВИКОРИСТАННЯ ЯВИЩ ЕЛЕКТРОМАГНЕТИЗМУ В СУЧАСНІЙ ТЕХНІЦІ

Використання електромагнетизму відіграє провідну роль у багатьох галузях науки і техніки.

З електромагнетизмом пов'язують розвиток енергетики, транспорту, обчислювальної техніки, фізики плазми, термоядерного синтезу тощо.

Магнітна розвідка, дефектоскопія, магнітні лінзи і магнітний запис інформації, магнітна обробка води, поїзди на магнітній подушці, комп'ютерні томографи, без яких неможлива сучасна медична діагностика – ось далеко не повний перелік перспективних галузей промислового застосування явищ електромагнетизму.

Електромагнетизм – це фізична сукупність явищ, що визначають нерозривний зв'язок між електричним і магнітним полями.

Інколи можна почути висловлювання «Будь, яке електричне поле породжує магнітне і навпаки».

З курсу фізики ми знаємо, що електричний струм протікаючи по провіднику завжди створює навколо себе магнітне поле, а в провіднику, що потрапив під дію магнітного поля починають рухатися заряди (протікає струм).

Зважаючи на те, що Земля має власне магнітне поле, а верхній шар атмосфери являє собою іоносферу (шар атмосфери, який має велику кількість вільних зарядів), то все, що знаходиться на планеті потрапляє під дію електричних та магнітних полів сукупність яких можна розглядати, як електромагнітне поле.

Розглянемо основні принципи створення електромагнітних полів:

- електромагнітні поля створюються зарядами (нерухомі заряди створюють електричні поля, рухомі заряди створюють електричні й магнітні поля);

- магнітні поля постійних магнітів створюються узгодженим рухом електронів у атомах, тобто мікроскопічними електричними струмами.

Основні закони та правила, що пояснюють електромагнітні явища:

Закон Ампера. «Якщо розташувати поруч паралельно два провідника, якими проходять струми в одному напрямку, провідники будуть притягуватися, якщо ж напрямки струмів у провідниках різні – то вони відштовхуються».

Також Ампер з'ясував, що на розташований в магнітному полі провідник довжиною l , по якому проходить струм I , буде діяти електромагнітна сила, яку можна визначити за формулою:

$$F = BIl \sin \alpha$$

де α – це кут між напрямками струму I та силовими лініями вектора індукції магнітного поля B . [2, с. 61]

Силу, що з боку магнітного поля діє на провідник зі струмом названо силою Ампера.

Закон Фарадея. «Для будь-якого замкнутого контуру індуквана електрорушійна сила дорівнює швидкості зміни магнітного потоку, що проходить через цілий контур, взятого зі знаком "мінус"». [2, с. 68]

Основні причини виникнення електромагнітної індукції:

- провідний контур рухається в магнітному полі (якщо провідний контур перетинає силові лінії магнітного поля, то в контурі виникає електромагнітна індукція (протікає індукційний струм), при цьому вільні заряди в контурі рухаються під дією сили з боку магнітного поля);

- нерухомий провідний контур розташований у змінному магнітному полі (виникнення електромагнітної індукції (індукційного струму) пов'язане з тим, що змінне магнітне поле породжує електричне поле, яке діє на вільні заряджені частки і змушує їх рухатися).

Закон Ленца. «Індукційний струм, що створюється у замкнутому контурі, завжди спрямований так, що створюване ним магнітне поле перешкоджає зміні магнітного потоку, яким він викликаний». [1, с. 56]

Тобто, якщо у якості замкнутого контуру розглянути котушку і спочатку ввести в неї магніт північним полюсом, то в ній буде наводитись індукційний струм, який матиме позитивний напрям, а під час виймання магніту з котушки напрям індукційного струму зміниться на негативний.

Причини зміни магнітного потоку, що пронизує замкнений контур;

- магнітний потік змінюється внаслідок переміщення контуру або його частин у постійному в часі магнітному полі (це випадок, коли провідники, а разом з ними й вільні носії заряду, рухаються в магнітному полі і виникнення ЕРС електромагнітної індукції пояснюється дією сили Лоренца на вільні заряди в провідниках, що рухаються);

- змінюється в часі магнітне поле при нерухомому контурі (так як електрони в нерухомому провіднику приводяться в рух електричним полем, яке породжується змінним магнітним полем то робота цього поля при переміщенні одиничного позитивного заряду по замкнутому контуру рівна ЕРС електромагнітної індукції в нерухомому провіднику).

Розглянувши основні закони електромагнетизму можна стверджувати, що явища індукції в нерухомих провідниках, та провідниках, що рухаються протікають однаково, але фізична причина виникнення індукційного струму виявляється в цих двох випадках різною: у випадку провідників, що рухаються, ЕРС електромагнітної індукції обумовлена силою Лоренца; у випадку

нерухливих провідників ЕРС електромагнітної індукції є наслідком дії на вільні заряди вихрового електричного поля, що виникає при зміні магнітного поля.

Величину ЕРС електромагнітної індукції можна визначити за наступним виразом [1, с. 56]

$$E = B \omega l \sin \alpha$$

Всі вище наведені закони та правила використовуються в сучасному промисловому, побутовому, медичному та іншому обладнанні.

Приклади використання електромагнітних явищ в сучасній техніці:

- електромеханічні пристрої (генератори, двигуни, реле, механізми вимірювальних приладів);
- детектори металу;
- електромагнітні підйомні механізми;
- магнітно-резонансні томографи (МРТ).
- магнітні сепаратори.

Розглянемо коротко роботу деяких з цих пристроїв.

Магнітний сепаратор – це вид технологічного обладнання. Його завдання – очистити сипучий матеріал від металевих домішок. Останні можуть бути як з чорного металу, так і з кольорового. Тому в кожному конкретному випадку застосовуються різні технології очищення із застосуванням магнітів певної модифікації.



Рисунок 1 – Магнітний сепаратор.

Всі магнітні сепаратори працюють за одним принципом – створюють магнітне поле, яке впливає на метал, притягаючи до себе металеві частинки. Залежно від сили дії магніту формуються основні технологічні завдання.

Одні застосовуються, коли необхідно витягти з сипучої маси металеві домішки великих розмірів. Другі дорожчі, і вони є більш потужніші, застосовуються у випадках коли необхідно виділити як великі фракції металів, так і дуже дрібні.

Існує класифікація магнітних сепараторів. Чисто конструктивно вони поділяються на: барабанного типу; підвісного; вихрового.

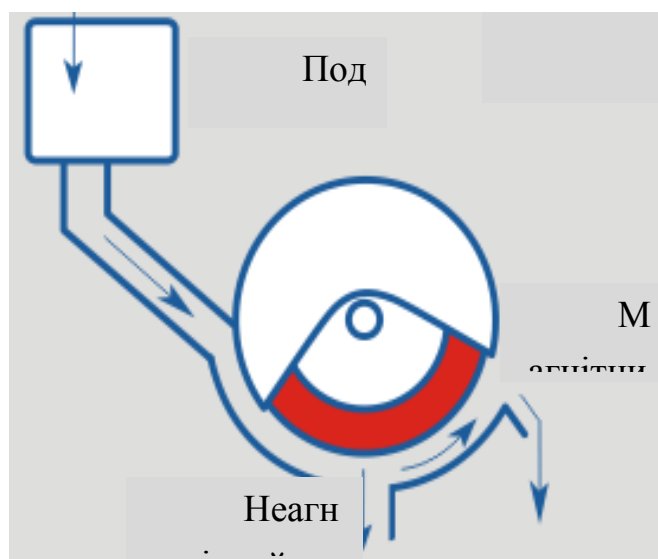
За типом очищуваного матеріалу на: мокрі; сухі.

За потужністю магнітів на: слабкі; сильні; регульовані.

У напрямку руху очищуваного матеріалу або продукту: прямоточні; протиточні.

Пластинчасті свою назву отримали за рахунок пластини, яка покриває магнітний пристрій. Пластина призначена для створення можливості очищення поверхні від залізних частинок. [6]

На сьогоднішній день усі підприємства, які працюють з сипучими матеріалами, використовують магнітні сепаратори.

Потяги на магнітній подушці. Maglev (від слів «magnetic levitation») – найшвидший вид наземного громадського транспорту. І хоча в комерційну експлуатацію поки введено всього декілька таких систем, дослідження і випробування прототипів магнітних поїздів проводяться в різних країнах.

В основі роботи таких поїздів лежить дві технології:

1. Технологія електромагнітного підвісу (EMS) (рисунок 2,а), яка складається з трьох основних підсистем: левітації, стабілізації і прискорення.

Для левітації використовують регульовані електромагніти постійного струму. При цьому практична реалізація даної системи схожа на роботу звичайного залізничного транспорту, але замість колісних пар використовується система електромагнітів – опорних і напрямних. Опорні та напрямні магніти при цьому взаємодіють з магнітопроводами, розміщеним на краях T-подібного шляху. Головний недолік технології EMS – невелика відстань між опорним магнітом і статором, яка становить 15 міліметрів і має контролюватися спеціальними швидкодіючими автоматичними системами регулювання повітряного зазору. На базі технології EMS побудовані поїзда Transrapid і, зокрема, шанхайський Maglev.

2. Технологія електродинамічного підвісу (EDS) (рисунок 2,б), при якій левітація здійснюється при взаємодії магнітного поля, створюваного надпровідними магнітами на борту потягу з електропровідним полотном.



Рисунок 2 - Розташування магнітних систем а) для технології EMS, б) для технології EDS.

Головною перевагою системи EDS є висока стабільність – при скороченні відстані між полотном і магнітами виникає сила відштовхування, яка повертає магніти в початкове положення, в той же час збільшення відстані знижує силу відштовхування, що веде до стабілізації системи. У цьому випадку ніякої електроніки для контролю і коригування відстані між поїздом і полотном не потрібно.

В той же час, достатня для левітації сила виникає тільки на великих швидкостях. З цієї причини поїзд на системі EDS повинен бути оснащений колесами, які забезпечують рух при низьких швидкостях (до 100 км/год). [4]

На даний момент перший рядок у списку найшвидших поїздів на магнітній подушці утримує японське рішення JR-Maglev MLX01, якому 2 грудня 2003 року на випробувальній трасі в Яманасі вдалося розвинути рекордну швидкість – 581 км / ч. Варто відзначити, що JR-Maglev MLX01 належить ще кілька рекордів, встановлених у період з 1997 по 1999 рік – 531, 550, 552 км/год. [5]

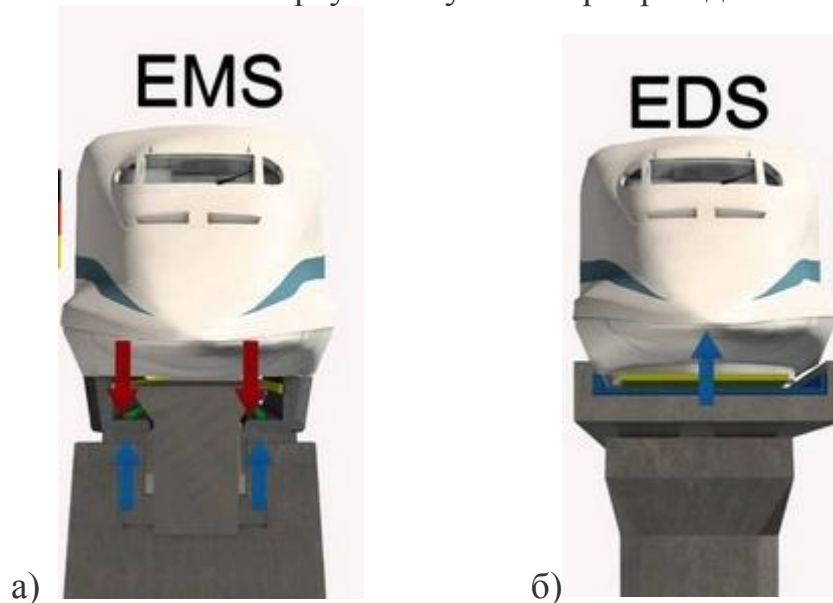
Список використаних джерел

1. Гуржій А. М. Електротехніка та основи електроніки : підручник / А. М. Гуржій, С. К. Мещанінов, В. М. Співак. Київ: Літера ЛТД, 2020. 288 с.
2. Малинівський С. М. Загальна електротехніка Львів: "Львівська політехніка", 2001. С. 71.
3. Міліх В.І. Електротехніка та електромеханіка: навч. посіб. Каравела, 2006. 376 с.
4. Скрипін В. Поезда на магнитной подушке – транспорт, способный изменить мир. URL: <https://itc.ua/articles/poezda-na-magnitnoy-podushke-transport-sposobnyiy-izmenit-mir/> (дата звернення: 15.03.2024).
5. Теряев В.І, Ліберт Н.Є. Монорейки КПП: історія магнітного польоту. Київський політехнік. Газета НТУУ КПП ім. Ігоря Сікорського. 2018. Вип. № 3 (3219). С. 6-7. URL: <https://kpi.ua/monorail> (дата звернення: 15.03.2024).
6. Поліанна М. Що таке магнітний сепаратор і для чого він призначений. URL: <https://probapera.org/publication/13/56580/scho-take-mahnitnyj-separator.html> (дата звернення: 15.03.2024).

2. Галузеве машинобудування

Барабаш Олександр Юрійович, здобувач освіти 1 курсу,
спеціальність 131 «Прикладна механіка»,
керівник Завальнюк Т.П., викладач вищої кваліфікаційної категорії,
викладач-методист Відокремлений структурний підрозділ
«Маріупольський машинобудівний фаховий коледж
Державного вищого навчального закладу
«Приазовський державний технічний університет»

ТЕХНОЛОГІЇ МОДЕРНІЗАЦІЇ ТА ПРОГНОЗУВАННЯ СУЧАСНОГО МАШИНОБУДУВАННЯ

Тенденції розвитку сучасного машинобудування все більше вимагають від промислових підприємств швидкого реагування на зміну кон'юнктури ринку – а тому й скорочення термінів підготовки виробництва, максимально використовуючи вже наявне обладнання, підвищуючи якість продукції. Для збереження конкурентної спроможності кожне підприємство розробляє та впроваджує певні заходи, одним з яких є модернізація виробництва, зокрема, модернізація технологічного обладнання, що дозволяє збільшити продуктивність праці, зробити більш зручним його обслуговування, збільшити міжремонтний ресурс. Усе це дасть змогу скоротити витрати виробництва на простій обладнання, підвищити його точність тощо.

На сьогодні в промисловості склалася ситуація, коли обладнання, яке використовується, морально та фізично застаріло, а закупівля нового потребує значних капіталовкладень. Експлуатація та ремонт унаслідок фізичного зношування та відсутності запасних частин стають дорожчими. Переважно обладнання не відповідає технічним вимогам з причин зношування механічних та гідравлічних вузлів, а також електричної та електронної частин: електричних двигунів і систем управління. Модернізація діючого обладнання – це внесення в конструкцію машини змін та вдосконалень, які підвищують її технічний рівень та експлуатаційні параметри – продуктивність, довговічність і точність, безпечність роботи, легкість обслуговування.

Модернізацію технологічного обладнання проводять для усунення його морального або фізичного зношування. Причиною модернізації може бути низька ефективність використання технологічного обладнання та високі витрати на виробництво. До основних напрямків модернізації належать: підвищення швидкодійності, потужності, жорсткості, вібростійкості, надійності, скорочення допоміжного часу, автоматизація робочого циклу, концентрація операцій, покращення експлуатаційних якостей, збільшення кількості керуючих координат.

Вступ людства в еру четвертої промислової революції (Industry 4.0) характеризується всебічною диджиталізацією промислового виробництва, яка виявляється в широкій автоматизації і роботизації виробничих процесів,

необхідності обробки безпрецедентних обсягів інформації, використанні інтернету, штучного інтелекту, підвищенні екологічності виробництва, продуктивності праці тощо.

1. Використання методів обробки даних і штучного інтелекту для прогнозування поведінки конструкцій в умовах навантажень.

Для прогнозування поведінки конструкцій і визначення їхньої надійності можна використовувати різноманітні методи. Ось деякі з них:

Елементний аналіз: Цей метод передбачає розгляд окремих елементів конструкції, таких як балки, стовпи, фундаменти тощо. Використовуючи різні математичні моделі, можна прогнозувати напруження, деформації та інші параметри.

Метод скінченних елементів (МСЕ): МСЕ є потужним інструментом для моделювання поведінки конструкцій. Він розбиває конструкцію на скінченну кількість елементів, обчислює їхні взаємодії та передбачає поведінку всієї системи.

Методи машинного навчання: Використання алгоритмів машинного навчання дозволяє аналізувати великі обсяги даних, виявляти закономірності та прогнозувати навантаження на конструкції. Наприклад, регресійний аналіз може допомогти передбачити знос матеріалів.

Методи неруйнівного контролю: Вони дозволяють виявляти дефекти в конструкціях без їх руйнування. Ультразвуковий контроль, рентгенівська томографія та інші методи можуть допомогти визначити стан матеріалів.

Моделювання зносу і тривалості служби: Враховуючи фактори, такі як навантаження, середовище та властивості матеріалів, можна прогнозувати тривалість служби конструкцій та їхній знос.

1. Роль комп'ютерного моделювання й симуляції в прогнозуванні деформацій та міцності матеріалів.

Комп'ютерне моделювання і симуляція відіграють важливу роль у прогнозуванні деформацій та міцності матеріалів. *Розгляньмо це детальніше:*

МОДЕЛЮВАННЯ ДЕФОРМАЦІЙ:

Метод скінченних елементів (МСЕ): МСЕ дозволяє розбити об'єкт на скінченну кількість елементів, обчислити їхні взаємодії та передбачити деформації. Це дозволяє інженерам вивчати поведінку матеріалів під навантаженням.

Моделі матеріалів: Комп'ютерні моделі можуть враховувати різні матеріальні властивості, такі як пружність, пластичність, в'язкість тощо. Це допомагає передбачити деформації при різних умовах.

ПРОГНОЗУВАННЯ МІЦНОСТІ МАТЕРІАЛІВ:

Міцність матеріалів: Комп'ютерні симуляції дозволяють визначити міцність матеріалів під різними навантаженнями. Це важливо для проектування безпечних конструкцій.

Вплив дефектів: Моделювання може враховувати дефекти, тріщини та інші недоліки матеріалів, що допомагає передбачити їхні наслідки щодо міцності.

Оптимізація конструкцій:

Комп'ютерні методи дозволяють визначити оптимальні форми та розміри конструкцій, забезпечуючи максимальну міцність при мінімальній ваговій та матеріальній витраті.

Валідація й експерименти:

Комп'ютерні моделі можна порівнювати з реальними експериментами для валідації. Це допомагає підтвердити точність прогнозів.

Загалом, комп'ютерне моделювання й симуляція дозволяють інженерам та дослідникам краще розуміти поведінку матеріалів та конструкцій, що сприяє розвитку безпечних та ефективних технологій.

2. Вплив розвитку сенсорної технології на точність прогнозування динамічних процесів у механіці.

Розвиток сенсорної технології має значний вплив на точність прогнозування динамічних процесів у механіці. *Розгляньмо, як це відбувається:*

Збір даних: Сенсори дозволяють збирати велику кількість даних про фізичні процеси. Наприклад, акселерометри вимірюють прискорення, гіроскопи – кутову швидкість, а деформаційні датчики – деформацію матеріалів. Ці дані можуть бути використані для побудови математичних моделей.

Моделювання і симуляція: Сенсорні дані дозволяють покращити точність математичних моделей. Моделі можуть бути калібровані на основі реальних вимірювань, що дозволяє передбачати динамічні процеси з вищою точністю.

Аналіз в реальному часі: Сенсори дозволяють відстежувати динамічні процеси в реальному часі. Це важливо для контролю за структурами, машинами та іншими системами. Наприклад, в авіації сенсори відстежують вібрації, що допомагає виявляти можливі поломки.

Прогнозування втоми матеріалів: Сенсори дозволяють відстежувати навантаження на матеріали та виявляти ознаки втоми. Це допомагає передбачити момент, коли матеріал може вийти з ладу.

Автоматичне регулювання: Сенсори можуть використовувати для автоматичного регулювання систем. Наприклад, в автомобілях сенсори контролюють стабілізацію, гальмування та інші параметри.

3. Інноваційні методи прогнозування руйнівних явищ, таких як тріщини та втома матеріалів.

Зважаючи на важливість прогнозування руйнівних явищ, таких як тріщини та втома матеріалів, дослідники розробляють і впроваджують інноваційні методи. *Ось деякі з них:*

Моніторинг за допомогою сенсорів:

Використання сенсорів дозволяє відстежувати деформації, напруження та інші параметри матеріалів в реальному часі. Це допомагає виявляти попереджувальні ознаки руйнування.

Моделювання деформацій та тріщин:

Метод скінченних елементів (МСЕ): МСЕ дозволяє передбачити деформації та розповсюдження тріщин у матеріалах.

Моделі енергетичного руйнування: Вони враховують взаємодію енергії та деформацій при руйнуванні.

Машинне навчання та штучний інтелект:

Використання алгоритмів машинного навчання дозволяє аналізувати великі обсяги даних та передбачати руйнування.

Нейронні мережі: Вони можуть виявляти закономірності та залежності в даних, що допомагає передбачати тріщини та втому.

Використання візуалізації та аналізу зображень:

Мікроскопія: Дослідження мікроструктури матеріалів дозволяє виявляти мікротріщини та дефекти.

3D-сканування: Воно допомагає точно виміряти розміри тріщин та втомних зон.

Моделювання руйнування на молекулярному рівні:

Використання квантових методів дозволяє досліджувати взаємодію атомів та молекул у матеріалах.

Ці інноваційні методи сприяють покращенню точності прогнозування руйнівних явищ і забезпечують безпеку та надійність матеріалів і конструкцій.

4. Застосування машинного навчання для автоматизованого аналізу даних та прогнозування деформаційних процесів.

Застосування машинного навчання в галузі машинобудування може бути дуже корисним для автоматизованого аналізу даних та прогнозування деформаційних процесів. *Ось деякі можливі напрямки в цій сфері:*

ПРОГНОЗУВАННЯ ДЕФОРМАЦІЙ ТА ВИТРИВАЛОСТІ МАТЕРІАЛІВ:

Машинне навчання може допомогти визначити, які матеріали піддаються деформації під певними навантаженнями.

Прогнозування терміну служби конструкцій на основі даних про деформації.

Виявлення дефектів та контроль якості:

Моделі машинного навчання можуть виявляти дефекти на виробничій лінії, такі як тріщини, нерівності, зморшки тощо.

Автоматизований контроль якості виробів на основі аналізу деформацій.

Оптимізація дизайну та параметрів:

Машинне навчання може допомогти вибрати оптимальні параметри конструкцій, щоб зменшити деформацію.

Автоматичний пошук оптимальних рішень для певних завдань машинобудування.

ПРОГНОЗУВАННЯ ЗНОСУ ТА РЕМОНТІВ:

Моделі машинного навчання можуть передбачити, коли потрібно провести обслуговування або ремонт обладнання на основі деформаційних процесів.

Автоматизоване управління виробництвом:

Машинне навчання допомагає виробникам визначити оптимальний режим роботи обладнання, щоб уникнути надмірної деформації.

Отже, комплектація машинобудівного обладнання може бути найрізноманітнішою, але найбільш вдалою треба вважати компоновку верстата,

на основі якої можна створити велику різноманітність верстатів різного технологічного призначення з великою кількістю запозичених вузлів згідно з розглянутими технологіями прогнозування та модернізації.

Список використаних джерел

1. Кузнецов Ю. Н. Виклики четвертої промислової революції «Індустрія 4.0» перед вченими. Вісник ХНТУ. 2017. Вип. №2 (61). С. 67–75.
2. Обладнання для новітніх технологій: навч. посіб. / В.В. Солоха, Л.Й. Івченко, І.А. Бойко та ін. Запоріжжя : Мотор Січ, 2021. 209 с.

Дмитрій Вармс-Бехер, здобувач освіти 1 курсу,
спеціальність 131 «Прикладна механіка»,
керівник Завальнюк Т.П., викладач вищої кваліфікаційної категорії,
викладач-методист, Відокремлений структурний підрозділ
«Маріупольський машинобудівний фаховий коледж
Державного вищого навчального закладу
«Приазовський державний технічний університет»

ІННОВАЦІЙНІ ЗАВДАННЯ І ПРОБЛЕМИ ТЕХНІЧНОГО ОБСЛУГОВУВАННЯ УСТАТКУВАННЯ ПІДПРИЄМСТВ МАШИНОБУДУВАННЯ

Все починається з вибору

Кожна людина має цінний дар – життя. Але кожен використовує його по-різному, кожен має різні побажання, кожен робить свій власний вибір, як він проживе своє життя.

Кожна людина має свої потреби, які хоче задовільнити. Через це й сформувалося поняття економіки.

Економіка (англ. есопому) – це людська діяльність, яка складається з виробництва, торгівлі, розподілу та споживання, імпорту та експорту товарів і послуг. Вона включає всі види діяльності, що здійснюються для задоволення потреб людини.

Без такої діяльності особа не може забезпечувати власні потреби і мати гідне життя. Економіка – особлива сфера життя людей, що охоплює процеси виробництва благ, розподілу доходів, обмін благами та їх споживання. Саме потреби є основним джерелом і спонукає до різних форм активності людей.

Економіка в державі це складний механізм, де робота одних складових напряму залежить від роботи інших. Важливими є всі види діяльності.

Технічне обслуговування та ремонт устаткування підприємств машинобудування

Для того щоб держава жила, процвітала і розвивалася, мусить бути багато підприємств, які працюють для задоволення потреб людей та для постійної підтримки економіки. Існують підприємства різного виду, але дуже важливою частиною є машинобудівні.

Машинобудування – комплексна галузь обробної промисловості України, до якої входять: приладобудування, верстатобудування, хімічне, металургійне, енергетичне, сільськогосподарське, важке й транспортне машинобудування, машинобудування для легкої та харчової промисловості, електротехнічна, електронна промисловість і обчислювальна техніка.

Потреба у воєнний час

Ми живемо в час війни. Зараз, як ніколи, нам потрібно не здаватися, а ще більше працювати для того, аби здобути перемогу. Хоч результати війни залежать найбільше від військової спроможності держави, але не менш важливим лишається продовження і функціонування решти підприємств. Під

час війни не просто залишилася, а й збільшилася потреба в ефективній роботі підприємств харчової промисловості, транспортного, сільськогосподарського, енергетичного будівництва.

Кожне з цих підприємств має різне обладнання та верстати. Кожна механічна частина або вузол мають свій певний ресурс. Усе з часом зношується. Тому з'явилася потреба у фахівцях, які можуть якісно виконати технічне обслуговування або ремонт устаткування підприємств машинобудування.

Що собою представляє ця професія?

Метою навчання є підготовка фахівців, здатних до розв'язання складних задач у спеціалізованих сферах професійної діяльності та навчанні в галузі прикладної механіки.

Щоб стати фахівцем такої сфери, потрібно вивчати загальні закони теоретичної механіки та їх прикладне застосування, принципи роботи устаткування, технічні умови виробництва, монтажу, експлуатації та його ремонту.

Потреба в таких фахівцях завжди була, є і буде. Адже будь-яке устаткування на підприємствах треба вчасно обслуговувати та, при потребі, ремонтувати.

В умовах війни дана спеціальність, на мою думку, стала ще більш потрібною. Багато видів промисловості спрямовано на виготовлення зброї, засобів захисту для військових, на виготовлення військової техніки та переобладнання цивільних транспортних засобів для потреб збройних сил.

Наприклад, майже одразу після повномасштабного вторгнення Ніколоз Мачарашвілі (українець грузинського походження) започаткував власне виробництво бронежилетів та шоломів. Це приклад підприємства малого масштабу. Також є приклади великих підприємств. В Україні виготовляють бронежилети та плити до них ТОВ "Балістика", ТОВ "Велмет" та ТОВ "Харківський завод засобів індивідуального захисту"

Одразу можна запитати, яке відношення до цього мають фахівці з технічного обслуговування та ремонту устаткування підприємств машинобудування? Наприклад, ТОВ «Балістика» для виготовлення бронежилетів використовує швейний верстат з ЧПУ. Для створення, обслуговування та ремонту подібного верстата потрібні фахівці з відповідною кваліфікацією.

Кожне підприємство, аби прискорювати розробку виробів у цих сферах діяльності, використовують різного виду машини та устаткування. Потреба є у всьому: банально, від токарних верстатів до складних машин автоматизованого виробництва. Усе це – устаткування, яке буквально слугує для потреб ЗСУ; його треба обслуговувати, а при потребі – ремонтувати, а цим повинні займатися кваліфіковані фахівці.

Потреба в післявоєнний час

Сьогодні, напевно, кожен українець мріє про перемогу і закінчення війни. Для всіх і кожного ця подія буде великим святом. Життя буде продовжуватися.

І постає питання: чи потрібні будуть тоді механіки та відповідні фахівці? Чи потрібна буде ця професія? Відповідь очевидна – Так!

Це буде час повоєнної відбудови країни. Велика частина підприємств просто продовжить свою роботу, частина змінить сферу діяльності, безумовно, будуть утворюватися безліч нових підприємств, зокрема й тих, що будуть конкретно спрямовані на відбудову країни. Факт залишається фактом: де є підприємства, там є і верстати, устаткування та обладнання для відповідної роботи, що в свою чергу створює велику потребу у фахівцях, які б якісно обслуговували все це обладнання.

Отже, зазначу, що в наш час будь-яка професія є важливою. Але в міру осучаснення світу деякі з них стають більш затребуваними. Всюди відбуваються зміни, що стосуються комп'ютеризації, інформатизації та механізації всіх можливих видів діяльності. Тому така професія, як механіки з обслуговування та ремонту устаткування підприємств машинобудування, завжди буде потрібна для розвитку нашої України.

**Волощенко А.С., здобувач освіти III курсу (133 Галузеве
машинобудування),
керівник Хвастік В.І., викладач другої кваліфікаційної категорії
Відокремлений структурний підрозділ
«Новомосковський фаховий коледж
Українського державного університету науки і технологій»**

ФОРМУВАННЯ ІНТЕРЕСУ У ЗДОБУВАЧІВ ОСВІТИ ДО ОБРАНОЇ ПРОФЕСІЇ

У сучасних соціально-економічних умовах розвитку нашої країни зростають вимоги до якості підготовки фахівців. Випускники коледжів повинні не тільки володіти професійними знаннями та вміннями, а й бути готовими до постійного підвищення кваліфікації і проявляти інтерес в галузі своєї професійної діяльності: активність, ініціативність, самостійність, здатність до запозичення ідей та до розробки власних, здатність до опанування нового, креативність. Запорукою успіху майбутньої професійної діяльності виступає зацікавленість до обраного фаху. Позитивне ставлення та інтерес до обраної професії виступають чинниками, що забезпечують високий рівень розвитку пізнавальної активності [1, с.318]. Адже бажання стати висококваліфікованим спеціалістом спонукає самостійно шукати та активно здобувати знання, необхідні для майбутньої професії.

У сучасних дослідженнях в області педагогіки акцент робиться на підготовку фахівця з високим рівнем професійної зацікавленості, орієнтованого на ініціативність, ефективно вирішення виробничих завдань. Саме тому одним із завдань фахової передвищої освіти є підготовка компетентних фахівців, що мають високий рівень сформованості інтересу до професії.

Практика показує, що деякі здобувачі освіти вступають до коледжу з нейтральним або навіть негативним ставленням до спеціальності, яку обирають і таке ставлення може зберегтися й до завершення навчання за обраним фахом. Аналіз змісту навчальних планів і робочих програм спеціальних навчальних дисциплін показує, що освітній процес не націлений належним чином на формування у здобувачів освіти інтересу до обраної професії. Крім того, інтерес до предметного змісту, який проявляється або може проявитися в процесі навчання, не гарантує такого ж стійкого інтересу до практичної професійної діяльності. У зв'язку з цим виникає необхідність вдосконалення процесу навчання, спрямованого на створення умов щодо ефективного формування інтересу здобувачів освіти до обраного фаху.

Викладачі спеціальних дисциплін не тільки повідомляють здобувачам освіти певну навчальну інформацію та визначають при цьому шляхи, форми, засоби та методи отримання знань. Перш за все, вони направляють здобувачів освіти на науковий і творчий пошук, і в той же час є активними учасниками їх професійного формування. В освітньому процесі закладів фахової передвищої освіти має місце поєднання навчальних робіт з певною свободою пізнавального

творчого пошуку, набуттям якостей майбутнього фахівця [2]. Саме з цією метою у нашому коледжі щорічно проводиться тиждень спеціальності «Галузеве машинобудування». У цьому навчальному році в рамках тижня спеціальності було проведено олімпіаду з технічної механіки «Механік», метою якої було узагальнення знань з дисципліни «Технічна механіка» в нетрадиційній ігровій формі; розвиток пізнавальної активності і творчості здобувачів освіти, їхньої кмітливості, спостережливості і розширення технічного кругозору; підвищення якості підготовки випускників, які навчаються за спеціальністю «Галузеве машинобудування», формування у здобувачів освіти інтересу до обраної професії, виявлення обдарованої молоді та формування дослідницького, проєктного та виробничого потенціалу. Учасниками олімпіади були здобувачі освіти, які вивчають технічну механіку у поточному навчальному році. Олімпіада проводилась в індивідуальному заліку. Завдання олімпіади включали теоретичні та практичні аспекти дисципліни «Технічна механіка». Здобувачі освіти нашого коледжу проявили неабиякий інтерес до цього заходу. В олімпіаді брали участь понад 20 осіб. Переможці були нагороджені грамотами та корисними подарунками.

Курс технічної механіки, як прикладна дисципліна, має на меті практичну орієнтацію. У результаті вивчення цього курсу здобувачі освіти повинні набути практичних навичок вибору, монтажу та експлуатації механічного обладнання в умовах своєї майбутньої роботи. Саме тому, здобувачі освіти нашого коледжу щорічно відвідують провідні компанії та підприємства галузі. Метою таких екскурсій є підвищення якості професійного навчання, розвиток інтересу до обраної спеціальності, мотивація здобувачів освіти до поглибленого вивчення спеціальних дисциплін за фахом. Провідні фахівці розповідають нам про сферу діяльності та структуру підприємств. Здобувачі освіти відвідують виробничі цехи, де спостерігають процес виробництва і технічного обслуговування апаратів і комплексів. Здобувачі освіти охоче слухають про історію підприємства, його продукцію, успіхи колективу, про домінуючі спеціальності і попит ринку праці на фахівців. У той же час знайомляться із правилами техніки безпеки на підприємстві, з головними технологічними лініями виробництва, новою технікою, спостерігають за діяльністю робітників безпосередньо у виробничих умовах. У ході екскурсії майбутні випускники завжди задають питання, що їх цікавлять. Подібні заходи завжди проходять цікаво і продуктивно.

З метою підвищення професійного інтересу здобувачі освіти нашого коледжу разом з викладачами спеціальних дисциплін відвідують заклади вищої освіти, у яких можуть продовжити своє навчання після закінчення коледжу. Також у межах тижня спеціальності щорічно проводяться конкурси стіннівок, ребусів, кросвордів що є також активним засобом підвищення зацікавленості до обраної спеціальності.

Тож можна зробити висновок, що формування у здобувачів освіти стійкого професійного інтересу є важливим компонентом навчання у коледжі. Зацікавлення до обраного фаху сприяє розвитку здібностей самостійно

набувати нові знання, виробляти професійні навички і вміння, що дуже важливо. Усвідомлений професійний інтерес є гарантією сумлінної праці. Тому формування у здобувачів освіти стійкого інтересу до обраної професії, готовності по закінченні коледжу працювати за обраною спеціальністю – це один із найважливіших напрямів педагогічного процесу. А проведення тижня спеціальності, екскурсії в заклади вищої освіти та на провідні підприємства є одним із важливих кроків до успішного оволодіння обраним фахом.

Список використаних джерел

1. Алексєєнко Т. А. Пізнавальна активність студентів. Психолого-педагогічні проблеми професійної освіти: науково-метод. зб. Київ, 1994. С. 317– 320.

2. Токарський Ю. М., Янків В.В., Сірик З.О. та ін. Механічні передачі. Розрахунок та конструювання: навч. посіб. Львів: «Новий світ-2000», 2004. 152 с.

**Дубина К.А., здобувач освіти III курсу (ОПП «Комп'ютерні технології в машинобудуванні»),
керівник Гриценко Т.В., викладач першої кваліфікаційної категорії
Відокремлений структурний підрозділ
«Дніпровський фаховий коледж інженерії та педагогіки
Українського державного університету науки і технологій»**

МОДЕРНІЗАЦІЇ ОБЛАДНАННЯ МАШИНОБУДІВНОЇ ГАЛУЗІ

Одним з можливих методів вирішення питання модернізації та автоматизації обладнання машинобудівельної галузі є використання елементів пневматики та пневмоавтоматики, які з кожним роком набувають все більшої популярності [1, с. 12]. Пневматичні приводи і системи керування знайшли широке застосування в системах автоматизації і механізації виробничих процесів у різних галузях:

- деревообробка;
- металообробка;
- упаковка;
- металургія;
- автомобіле - та верстатобудування;
- кондитерське і харчове виробництво;
- текстильна, взуттєва промисловість;
- ливарне виробництво;
- зварювальні підрозділи;
- ковальськопресові цеха тощо.

Вони оптимальні для областей, в яких роботи проводяться в умовах підвищеної запиленості, високих температур, підвищеної пожежної небезпеки. Також їх ефективно використовують для транспортування, затиску, завантаження, в якості приводів як окремих вузлів так і обладнання в цілому. Іноді використання елементів пневматики залишається єдиним можливим варіантом завдяки компактності при високій продуктивності та відносно меншій вартості. Так, наприклад, використання безштокового пневмоциліндра може забезпечити лінійне переміщення вузла або деталі обладнання в досить широкому діапазоні, а в поєднанні з іншими елементами пневматики як то поворотні пневмоциліндри, пневмозахвати, тримачі з вакуумними присосками тощо, утворює пневмомеханічну систему, здатну вирішувати великий перелік задач. Безумовною перевагою таких систем є можливість створення окремих вузлів, які відносно легко інтегруються у вже існуючий виробничий процес чи обладнання [2, с. 86].

Елементи пневматики та пневмоавтоматики успішно конкурують з іншими видами систем автоматизації виробничих процесів і обладнання, а інколи є єдиним варіантом. Але, поряд з усіма цими перевагами у пневматичних систем є і недоліки, які слід обов'язково враховувати у процесі вибору оптимального варіанту приводу. І один з найбільш вагомих з них

пов'язаний з підвищеною стисливістю повітря. В процесі стискання він накопичує енергію, яка в будь-який момент часу може перейти в кінетичну (енергія рухомої повітряної маси) і стати причиною ударних навантажень. Щоб усунути такі потенційні проблеми в конструкцію систем пневматичного управління включаються додаткові механізми, що забезпечують плавність і точність ходу.

Серед великого різноманіття технічних рішень з питань модернізації та автоматизації виробничих процесів та обладнання пневматика займає особливе місце і з кожним днем все більша кількість фахівців використовує її в своїй діяльності.

Список використаних джерел

1. Конструкція елементів пневмоагрегатів. URL: https://essuir.sumdu.edu.ua/bitstream-download/123456789/79500/3/Prokopov_konstruktiii.pdf;jsessionid=EBF4B5B1A8AAACE17AFF243D863286A00 (дата звернення: 02.03.2024).
2. Гідравліка, пневматика, термодинаміка : навч. посіб. (для студентів спеціальності 015-професійна освіта) / М. С. Корець. Київ : Вид-во НПУ імені М. П. Драгоманова, 2020. 323 с.

Худяков Д.Ю., здобувач освіти 3 курсу (спеціальність 133 Галузеве машинобудування), керівник Терещенко М.М., викладач вищої кваліфікаційної категорії Відокремлений структурний підрозділ «Вільногірський фаховий коледж Українського державного університету науки і технологій»

РОЗРОБКА НАВЧАЛЬНОЇ МОДЕЛІ ВАНТАЖОПІДНІМАЛЬНОГО КРАНА: ІННОВАЦІЙНІ ПІДХОДИ ТА МОЖЛИВОСТІ

У сучасному світі вивчення підйомно-транспортних машин, зокрема вантажопіднімальних кранів, вимагає використання новітніх технологій для покращення навчального процесу. Одним із ефективних підходів є створення навчальної моделі вантажопіднімального крана, яка дозволить студентам отримати практичний досвід та розуміння роботи цих машин.

Діюча модель крана дозволяє студентам поглибити знання при вивченні дисципліни «Підйомно-транспортні машини». Кожен студент може отримати індивідуальний підхід до навчання, отримуючи зворотний зв'язок та рекомендації для покращення своїх навичок.

Під час розробки навчальної моделі вантажопіднімального крана, були враховані основні принципи роботи крана, його конструкція та функціональні можливості [1, с. 46].

Створення моделі відбувалось в 4 етапи. На першому етапі проводились розрахунки в програмі EXCEL та виконувались креслення основних деталей та вузлів крана в програмі AutoCAD.

За результатами розрахунків визначили частоту обертання барабана лебідки, яка склала 8,8 об/хв, швидкість підйому вантажу – 25 мм/с, вантажопідйомність крана – 35 кг. Також визначили кутові швидкості та крутні моменти на валах, найбільший натяг вітки каната, мінімальне розривне зусилля, провели розрахунок стінки барабана на міцність [1, с. 56].

Були виконані креслення наступних деталей та вузлів крана:

- приводного валу лебідки;
- барабану лебідки;
- рами привода;
- складальне креслення лебідки;
- гакової підвіски;
- загальний вид вантажопідйомного крана.

Також на цьому етапі була складена кінематична схема приводу лебідки [2, с. 167].

На другому етапі вибирались матеріали та виготовлялись необхідні деталі. На токарно-гвинторізному верстаті в майстерні коледжу за кресленням виготовлений приводний вал лебідки. Був складений перелік необхідних покупних виробів.

Коли всі необхідні деталі та матеріали були готові – ми перейшли до третього етапу, а саме до складання вузлів крана. Перед складанням гакової підвіски були пофарбовані необхідні деталі, проводилось мащення вузлів тертя приводу механізму підйому.

Після складання опорної конструкції крана був змонтований привод механізму підйому крана, запасований канат та встановлена гакова підвіска. Також на кран встановлено сигналізуючий пристрій.



Рисунок 1 – Гакова підвіска крана.

На четвертому етапі проводилось випробовування вантажопідйомного крана, в процесі якого піднімались різні вантажі.



Рисунок 2 – Навчальна модель вантажопідйомного крана.

Проаналізувавши результати тестування для виявлення слабких місць у розумінні студентами матеріалу про вантажопіднімальні крани, було визначено які аспекти навчальної моделі можуть бути покращені або додатково вивчені студентами.

Основні переваги навчальної моделі включають:

1. Візуалізація процесу роботи крана: Студенти можуть спостерігати за рухом крана, підйомом та переміщенням вантажу, що допомагає їм краще зрозуміти принципи роботи машини.

2. Інтерактивність: Модель надає можливість студентам взаємодіяти з краном, виконувати різні завдання та вирішувати проблеми, що допомагає покращити їхні навички та знання.

3. Практичний досвід: Використання навчальної моделі дозволяє студентам отримати практичний досвід без реального ризику, що сприяє їхньому професійному розвитку.

Ця модель є відмінним інструментом для навчання та демонстрації принципів роботи вантажопідйомних кранів на дисципліні «Підйомно-транспортні машини», а також при проведенні лабораторних та практичних робіт на дисципліні «Технічне обслуговування, ремонт і монтаж машин та агрегатів металургійних підприємств».

Завдяки створенню навчальної моделі вантажопіднімального крана, студенти отримують можливість поглибленого вивчення цієї теми, підвищуючи якість навчання та підготовки фахівців у галузі машинобудування.

Діючі моделі можуть адаптувати навчальний матеріал до потреб кожного студента, враховуючи їхні індивідуальні здібності та рівень знань.

Застосування навчальних моделей обладнання на лекціях дозволить студентам бачити та розуміти роботу реальних пристроїв або систем. Це допомагає відтворити процеси та явища, які можуть бути складними для уявлення лише на папері.

За допомогою навчальних моделей студенти можуть брати участь у взаємодії з обладнанням, виконувати експерименти та спостерігати за результатами. Це робить лекції цікавішими, сприяє активному навчанню та збільшує залученість студентів. Також можна ефективно демонструвати складні концепції та процеси, що допомагає студентам краще їх зрозуміти.

Отже, застосування діючих моделей обладнання на лекціях може покращити якість навчання, зробити процес більш ефективним та захоплюючим для студентів.

Список використаних джерел

1. Жигулін О. А. Підйомно-транспортні машини: навч. посіб. / О. А. Жигулін, І. І. Махмудов, Н. О. Жигуліна. Ніжин, 2020. 150 с.
2. Григоров О. В. Вантажопідйомні машини: навч. посіб. / О. В. Григоров, Н. О. Петренко. Харків: НТУ «ХПІ», 2005. 305 с.

**Чечельницька Д. Д. здобувач освіти 3 курсу
(ОПП «Комп'ютерні технології в машинобудуванні»),
керівник Яценюк Л. В.,
викладач першої кваліфікаційної категорії
Відокремлений структурний підрозділ
«Дніпровський фаховий коледж інженерії та педагогіки
Українського державного університету науки і технологій»**

ІННОВАЦІЙНІ ПІДХОДИ ДО ВИРОБНИЦТВА МЕТАЛОРІЗАЛЬНИХ ІНСТРУМЕНТІВ З ВИКОРИСТАННЯМ ШТУЧНОГО ІНТЕЛЕКТУ

Штучний інтелект (ШІ) - це галузь науки, яка займається розробкою і застосуванням комп'ютерних систем, здатних виконати завдання, які вимагають людського інтелекту. Вплив штучного інтелекту на сучасне машинобудівне виробництво:

По-перше, ШІ може бути ефективним впровадженням на різних етапах машинобудування, дозволяючи автоматизувати та оптимізувати цілісний виробничий процес.

По-друге, ШІ дозволяє аналізувати великий обсяг даних та знаходити оптимальні рішення щодо використання ресурсів, виробничих процесів, розкладу виробництва та управління ланцюгом постачання.

По-третє, ШІ може допомогти виявити ознаки зношування обладнання, що дозволяє планувати профілактичні ремонти та зменшувати негативні наслідки від аварій.

По-четверте застосування ШІ в машинобудівному виробництві дозволяє підвищити якість оброблювальних деталей, шляхом виявлення дефектів, контролю та оптимізації процесів виробництва.

По-п'яте ШІ дозволяє виробникам металорізального обладнання та інструменту впроваджувати нові технології та інноваційні рішення, які сприяють підвищенню продуктивності, надійності та функціональності продукції.

Компанія Dormer Pramet є світовим виробником і постачальником ріжучого інструменту для машинобудівної промисловості, почала інтенсивно вивчати можливість використання штучного інтелекту для виробництва металорізальних інструментів.

Перший пілотний проект який здійснила компанія Dormer Pramet з використання ШІ, це перевірка на пресовому відділенні контролю якості та оптимізації процесів виробництва ріжучих пластин.

Автономна станція розташована безпосередньо в пресовій машині, нова програма може самостійно виявляти візуальні дефекти й оцінити неякісні ріжучі пластини під час процесу пресування [1].

Станція контролю розпізнає запресовані пластини за допомогою системи камер, освітлення та рухомих механічних елементів (рис. 1). Перевірка якості

ріжучої пластини, здійснюється в процесі пресування, поки машина працює (рис. 2). Автоматичне машинне розпізнавання виконується за зображеннями вкладишів, знятими станцією контролю. Унікальний алгоритм на основі штучного інтелекту виявляє та ідентифікує візуальні дефекти, а оператор машини (рис. 3) може побачити дефект і негайно відреагувати на ситуацію. Оператор машини надає зворотний зв'язок, щоб допомогти станції перевірки вдосконалити свої навички [1].



Рисунок 1 - Станція контролю здатна самостійно контролювати та оцінювати візуальні дефекти, що виникають у процесі виробництва ріжучих пластин [2]



Рисунок 2 - Процес перевірки відбувається під час пресування поки машина працює [2]



Рисунок 3 - Дефекти відображаються оператору в режимі реального часу [2]

Шляхом аналізу виявлених дефектів можна встановити причину їх виникнення та вжити заходи для попередження подібних проблем у майбутньому. Це сприяє постійному підвищенню якості продукції та ефективності виробничого процесу (рис. 4).

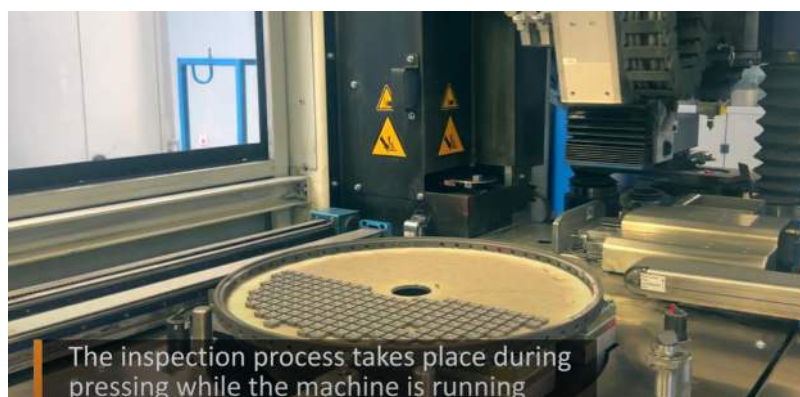

Рисунок 4 - Аналітичний огляд панелі приладів [2]

Застосування штучного інтелекту в машинобудуванні, зокрема у виробництві металорізальних інструментів, виявляється дуже перспективним та інноваційним підходом. Використання штучного інтелекту дозволяє автоматизувати процеси виробництва, аналізувати великі обсяги даних, підвищувати якість і оптимізувати процеси виробництва.

Компанія Dormer Pramet провела успішний пілотний проєкт, впровадивши систему контролю якості з використанням штучного інтелекту. Ця система дозволяє автоматично розпізнавати видимі дефекти на ріжучих пластинах під час процесу пресування. Оператор машини отримує в реальному часі візуалізацію дефектів і може негайно реагувати на них. Аналіз виявлених дефектів допоможе встановити причину їх виникнення і попередити подібні проблеми в майбутньому.

Такі інноваційні підходи до виробництва металорізальних інструментів з використанням штучного інтелекту, сприяють підвищенню якості продукції, надійності та функціональності інструментів. Вони також допомагають виробникам впроваджувати нові технології та стимулюють постійне вдосконалення виробничого процесу.

Список використаних джерел

1. Artificial intelligence assists in tool production. Cutting Tool Engineering URL: <https://www.ctemag.com/news/artificial-intelligence-assists-tool-production> (дата звернення: 01.04.2024).
2. AI based visual inspection Dormer Pramet Sumperk. URL: <https://youtu.be/or-C-6klCOg?si=dsIQ5xOjzp6W2JBv> (дата звернення: 01.04.2024).

3. Автомобільний транспорт

**Срібний О. В., здобувач освіти 1 курсу
275 Транспортні технології (на автомобільному транспорті),
керівник Коржавін Ю.А.,
кандидат технічних наук
Відокремлений структурний підрозділ
«Дніпровський фаховий коледж інженерії та педагогіки
Українського державного університету науки і технологій»**

ШВИДКІСТЬ І БЕЗПЕКА АВТОМОБІЛЯ

У 2024, році згідно зі статистикою [1], майже половина всіх аварій сталася через перевищення безпечної швидкості на дорозі – це вражаюча і одночасно тривожна цифра. Найпоширеніші причини ДТП в Україні. Перевищення дозволеної швидкості (41,8%). Перевищення швидкості є однією з основних причин дорожньо-транспортних пригод. Водії, які порушують обмеження швидкості, піддають ризику не лише себе, а й інших учасників дорожнього руху.

У Британії, за статистикою, на дорогах щороку гине близько 1700 людей. За даними добродійної організації Brake, приблизно до кожної четвертої смерті призводить перевищення швидкості [2].

За новими правилами, європейські автомобілі зобов'язують мати систему "розумної" корекції швидкості (ISA), вдосконалені екстрені гальма та технологію, яка перешкоджатиме виїзду авто за межі смуги [2].

З 6 липня 2022 року всі нові автомобілі в Європейському Союзі повинні бути оснащені інтелектуальною системою ISA (Intelligent speed assistance). Вона обмежує швидкість з урахуванням встановленого швидкісного режиму. При включеному адаптивному круїз-контролі автомобіль автоматично сповільнюється до мінімальної швидкості при в'їзді до міської зони та прискорюється, виїжджаючи з міста.

У США постійно зростає кількість людей, які гинуть на дорогах через перевищення максимально допустимої швидкості руху. Наприклад, лише у Каліфорнії 2020 року дорожній патруль виписав понад 3000 штрафів за це порушення. [3]

Сенатор від Каліфорнії Скотт Вінер подав законопроект, який передбачає запровадження у 2027 році примусового обмеження швидкості у нових автомобілях.

Активуватиметься нова функція за допомогою GPS. [3] Максимально допустиме відхилення від встановлених показників швидкісного режиму становитиме 16 км/год. Хоча у Євросоюзі такого люфту немає. Навпаки, діють жорсткі обмеження.

У нас в країні в населених пунктах більше року тому встановлена максимальна швидкість 50 км/год. Але зараз, тих хто їде з такою швидкістю,

обганяють усі, навіть водіїв автобусів, в часи пік. І це тому, що штраф у нас запроваджують за перевищення швидкості на 20 км/год. І тому швидкість в населених пунктах досягає 70 км/год, що на 40% перевищує дозволу. Втім більше половини українців (56,6%) підтримали запровадження штрафів за перевищення швидкості на 10 км/год замість 20 км/год, що діють зараз. За даними дослідження [4], особливо чутливим це питання виявилось для молоді й людей віком понад 65 років. Таке рішення підтримали 72% молоді й 62% людей старше 65 років.

В країнах західної Європи, де швидкість в містах 30, або 40, а між містами 80 км/год цих швидкостей строго дотримуються, водії толерантно відносяться один до одного. [5]

І тут впливає така особливість. Коли наші люди опиняються в ЄС, то починають їздити, як заведено там, а не вдома. Бо там є не тільки закон, а є і контроль, та невідворотність покарання за порушення. [5]

Відеокамери відстежують, аналізують, заносять в базу даних. Це дозволяє не лишати порушників покарання. Тому порушників майже немає.

Але це не єдине рішення проблеми.

Швидкість, з якою їде 85% водіїв у вільному потоці, - це комфортна швидкість. І ця комфортна швидкість має бути максимально близькою до тієї, яка є безпечною де-факто. Тож якщо, наприклад, у межах села максимальна дозволена швидкість - 50 км/год, а 85% водіїв їде зі швидкістю 95 км/год, то це значить, що дорога спроектована неправильно, проектувальники не впоралися із завданням, яке перед ними поставила держава. У Польщі або Німеччині суб'єктивно комфортна швидкість і швидкість на обмежувальному знаку максимально збігаються.

Для цього використовують такі способи зменшення швидкості: «Вертикальні засоби зменшення швидкості» це «лежачий поліцейський», припіднятий, та/або бруківковий пішохідний перехід і «горизонтальні»: коли ламається пряма лінія руху, і автомобіль змушений робити маневри, аби щось об'їхати. Висока швидкість неможлива на поворотах або там, де є відчуття вузької дороги, відчуття того, що ось-ось відбудеться контакт. Тому будують острівці безпеки посередині дороги, з бордюрами та знаками. Дуже добре діють кільцеві перехрестя малого радіусу.

Перед активною фазою війни у нас активно перебудовували автодороги. Але при цьому майже завжди клали шар, рівного нового покриття без виконання заходів забезпечення співпадіння комфортної і безпечної швидкості руху. Пряма дорога з гарним, якісним покриттям провокує водіїв до перевищення швидкості і аварійності на дорогах.

Капітальний ремонт автомобільний доріг з застосуванням заходів забезпечення не тільки комфортної, а і безпечної швидкості руху потребує дещо більших матеріальних витрат, але людське життя дорожче. А заощаджувати на ньому це злочин.

Список використаних джерел

1. Названо основні причини ДТП в Україні: через що водії частіше стають жертвами аварій. URL: <https://vnedorozhnik.net.ua/statti/nazvano-osnovni-prychyny-dtp-v-ukrayini-cherez-shho-vodiyi-chastishe-stayut-zhertvamy-avariyi> (дата звернення: 01.04.2024).
2. Усі авто – з обмежувачами швидкості з 2022 року. Як ЄС пильнує безпеку на дорогах. URL: <https://www.bbc.com/ukrainian/news-47716584> (дата звернення: 01.04.2024).
3. Каліфорнія планує використати європейські технології обмеження швидкості. URL: <https://news.infocar.ua/kaliforniya-planue-vykorystaty-evropeyski-tekhnologiyi-ob-mezhennya-shvydkosti-165823.html> (дата звернення: 01.04.2024).
4. Водіїв в Україні хочуть змусити їздити повільніше. URL: <https://autotheme.info/news/223638-vodiyiv-v-ukrayini-hochut-zmusiti-yizditi-povilnishe.html> (дата звернення: 01.04.2024).
5. Після ЄС автомобільний рух у Києві нагадує фільм «Скажений Макс» – і війна тут ні до чого. Чому так? URL: <https://texty.org.ua/articles/107425/pislya-yes-avtomobilnyj-ruh-u-kyyevi-nahaduye-film-skazhenyj-maks-i-vijna-tut-na-do-choho-chomu-tak/> (дата звернення: 01.04.2024).

4. Автоматизація, комп'ютерно-інтегровані технології та робототехніка

**Безсмертний Д. О., здобувач освіти 3 курсу
(Інженерія програмного забезпечення),
керівник Тарнавська І. О.,
викладач I кваліфікаційної категорії
Відокремлений структурний підрозділ
«Маріупольський машинобудівний фаховий коледж
ДВНЗ «Приазовський державний технічний університет»**

ЕВОЛЮЦІЯ ХМАРНИХ ТЕХНОЛОГІЙ

Хмарні технології відіграють важливу роль у сучасному світі, надаючи компаніям та організаціям ефективні інструменти для управління даними та ресурсами. Вони стали невід'ємною частиною цифрової трансформації бізнесу та суспільства, забезпечуючи гнучкість, масштабованість та доступність у роботі з інформацією.

Переваги хмарних технологій

Однією з головних переваг хмарних технологій є економія витрат на інфраструктуру та обладнання. Завдяки моделі оплати використання (pay-as-you-go), компанії можуть значно знизити свої витрати на ІТ. Гнучкість та масштабованість хмарних рішень дозволяють адаптувати ресурси під конкретні потреби бізнесу, що забезпечує ефективне використання ресурсів [3]. Покращення доступності та мобільності при роботі з даними та додатками також є важливою перевагою хмарних технологій, що сприяє підвищенню продуктивності та зручності користувачів. Крім того, хмарні рішення забезпечують підвищений рівень безпеки даних та резервування інформації, що особливо важливо у сучасному цифровому світі.

Типи хмарних технологій

Існує кілька основних типів хмарних технологій [1]. Хмарні обчислення (Cloud Computing) включають моделі інфраструктури як сервіс (IaaS), платформи як сервіс (PaaS) і програмного забезпечення як сервіс (SaaS), які надають різні рівні абстракції та готові рішення для бізнесу. Хмарне сховище даних (Cloud Storage) дозволяє зберігати та керувати даними у хмарі, забезпечуючи високу доступність та надійність. Хмарні сервіси для розробки (Cloud Development Services) надають інструменти та платформи для створення та розгортання додатків у хмарі. Хмарні сервіси для аналітики та штучного інтелекту (Cloud Analytics and AI Services) дозволяють проводити аналіз даних та навчання моделей штучного інтелекту у хмарі.

Розвиток та тенденції

Хмарні технології постійно розвиваються, інтегруючи нові можливості та покращуючи продуктивність. Використання багатопоточності та паралелізму

для оптимізації хмарних обчислень стає все більш поширеним. Розвиток хмарних технологій для інтернету речей (IoT) та розширеної реальності (AR/VR) відкриває нові можливості для створення інноваційних програм та сервісів. Застосування технології контейнеризації (наприклад, Docker) спрощує розгортання додатків у хмарі та забезпечує їх портабельність та масштабованість. Зростання використання хмарних обчислень у різних галузях, таких як медицина, фінанси, освіта та інші свідчить про широке застосування хмарних технологій та їх значимість для сучасного суспільства [3].

Проблеми використання

Незважаючи на численні переваги, хмарні технології також стикаються з низкою викликів та проблем. Проблеми безпеки та конфіденційності даних є одними з основних турбот організацій при використанні хмарних рішень. Необхідність управління та контролю за хмарними ресурсами може стати складним завданням в умовах динамічного та розподіленого середовища. Проблеми сумісності та інтеграції з існуючими ІТ-системами можуть ускладнити впровадження хмарних технологій в організаціях [2].

Хмарні технології відіграють ключову роль у сучасному світі, надаючи компаніям та організаціям ефективні інструменти для управління даними та ресурсами. Розуміння основних переваг, типів та тенденцій у хмарних технологіях дозволяє організаціям успішно впроваджувати та використовувати їх у своїй діяльності. Однак необхідно враховувати виклики та проблеми, з якими можна зіткнутися під час роботи з хмарними рішеннями, та розробляти відповідні стратегії для їх вирішення. Постійний розвиток та інновації у хмарних технологіях обіцяють ще більші можливості та перспективи у майбутньому.

Список використаних джерел

1. Зінченко О. В., Іщоряков С. М., Прокопов С. В., Серих С. О., Василенко В. В. Хмарні технології: навч. посіб. Київ: ФОП Гуляєва В. М., 2020.
2. Смірнова Т., Поліщук Л, Смірнов О. та інші Дослідження Хмарних технологій як сервісів Кібербезпека: освіта, наука, техніка. Т. 3. Вип. № 7, 2020. С. 43–62.
3. Що таке хмарні технології? Переваги та недоліки хмарних сервісів URL: <https://edin.ua/shho-take-xmarni-texnologii%D1%97-i-navishho-voni-potribni/> (дата звернення: 01.04.2024).

**Білецька К. М., здобувач освіти I курсу
(спеціальність 131 Прикладна механіка),
керівник Жур В. М.,
викладач першої кваліфікаційної категорії
Відокремлений структурний підрозділ
«Маріупольський машинобудівний фаховий коледж
Державного вищого навчального закладу
«Приазовський державний технічний університет»**

ВИКОРИСТАННЯ АДИТИВНИХ ТЕХНОЛОГІЙ У STEM-ОСВІТІ, ВДОСКОНАЛЕННЯ ТА РОЗВИТОК В СУЧАСНИХ УМОВАХ

STEM-освіта: швидкий шлях розвитку творчого та критичного мислення здобувачів освіти. Адитивні технології (3D-друк) – одна з форм адитивного виробництва, процес створення тривимірних об'єктів шляхом нанесення матеріалу шар за шаром на основі цифрового моделювання.

Технологія 3D-друку з'явилася лише кілька десятків років тому, але розвиток її йде дуже швидко і відразу за декількома напрямками. Перший пристрій для 3D-друку з'явився у 1984 році, але термін «3D-друк» почав використовуватися тільки в 1996 році. Піонером у цій області була компанія 3D Systems [1]. Протягом багатьох років технологія все більше удосконалювалася і ставала дешевше. У 2006 році з'явився перший домашній принтер (RepRap), а три роки по тому був розроблений принтер для самостійного складання. Такі пристрої почали масово продаватися з 2013 року. У тому підході, який використовують зараз у промисловості, існує безліч недоліків, головні з яких – великі часові витрати і висока частка відходів, які просто йдуть на смітник. Адже деталь виготовляється методом відсікання надлишків різними способами – наприклад, на токарному верстаті. Тому першу область використання тривимірний друк знайшов саме в промисловості. З тривимірними принтерами ця операція виявилася набагато швидшою, дешевшою і наочнішою.

Зараз технології 3D-друку стають все більш популярними саме в освітньому процесі. Тому використання 3D-друку в STEM-освіті революціонує освітній процес, перетворюючи абстрактні концепції на конкретні об'єкти.

Розглянемо основні технології 3D-друку:

- FDM (Fused Deposition Modeling) – одна з найпоширеніших технологій 3D-друку, що базується на нагрітому термопластичному матеріалі, який витісняється через насадку і твердне шляхом охолодження. Ця технологія дозволяє створювати деталі шляхом нанесення шарів матеріалу один на один. Приклади використання FDM в STEM освіті: створення геометричних моделей, розробка прототипів для наукових проєктів тощо;

- SLA (Stereolithography) – одна з передових технологій 3D-друку, що використовує ультрафіолетове світло для затвердіння рідинного смолоподібного матеріалу шар за шаром. Ця технологія дозволяє отримати

високодеталізовані та дуже точні моделі (наприклад, створення деталей машин та пристроїв з високою точністю);

- Selective Laser Sintering (SLS) – це технологія 3D-друку, що використовується для створення об'єктів шляхом сплавлення порошкового матеріалу за допомогою лазерного променя. Цей метод відрізняється високою точністю та можливістю виготовлення складних геометричних форм без необхідності використання опорних структур;

- DLP (Digital Light Processing) - використовується спеціальне світло, яке відбивається від дзеркал і формує шари матеріалу (виробництво точних і дрібних деталей, мікросхем);

- LDM (Laser Direct Metal Deposition) - використовується лазер для розплавлення металевого порошку, що наноситься шар за шаром (виготовлення геометрично складних металевих деталей);

- MJF (Multi Jet Fusion) - використовує технологію рідинного зв'язуючого агента та пігментів для швидкого та точного створення шарів (виробництво прототипів у великих кількостях за короткий час, наприклад, для автомобільної промисловості);

- CLIP (Continuous Liquid Interface Production) - комбінує використання світла та кисню для полімеризації смоли, що дозволяє швидко створювати об'єкти без видимих шарів (виробництво високодеталізованих медичних моделей для попереднього планування операцій);

- EBM (Electron Beam Melting) - використовує потік електронів для плавлення металевого порошку та створення об'єктів шар за шаром (виробництво деталей для авіаційної індустрії, де потрібна висока міцність та легкість);

- SLM (Selective Laser Melting) - використовується лазер для розплавлення порошку металу на платформі, шар за шаром (виробництво кастомізованих металевих інструментів для хірургічних операцій).

Ці технології не лише дозволяють створювати складні об'єкти, а й відкривають нові можливості в різних галузях, від медицини до авіації, забезпечуючи швидке та ефективне виробництво різноманітних деталей та моделей.

Які ж матеріали можна застосовувати при 3D-друку? Сучасні 3D-принтери здатні друкувати багатьма матеріалами, починаючи з пластика і металевого порошку, і закінчуючи шоколадом.

Розглянемо основні найпопулярніші матеріали для 3D-друку, що існують на сучасному ринку філаментів [2]:

- ABS пластик (акрилонітрилбутадієнстирол) – це найпопулярніший матеріал для 3D-друку за технологією FDM. Перший матеріал, з якого почали виготовляти пластикову нитку для домашніх настільних адитивних принтерів. Його недоліком вважають стійкий пластмасовий запах, що виділяється під час друку. Відрізняється міцністю і зносостійкістю. Основна перевага цього пластику - низька вартість. Поставляється у вигляді мотків нитки діаметром 1,75 і 3 мм. Температура друку пластиком – 220-260 °С. Виділяє неприємний

запах, схильний до термічної деформації та деламінації. Легко шліфується. Витримує температуру до 80-90 градусів.

- PLA пластик (полілактид) – є найбільш екологічно чистим і вдалим витратним матеріалом для 3D-друку. Даний вид пластику є термопластичним поліефіром, який створюється з біологічних відходів (цукровий буряк або силос кукурудзи). Це основний матеріал для 3D-друку за технологією FDM. Гарно передає геометрію деталі. Може друкуватись на принтерах майже усіх видів.

- PETG пластик – це харчовий, нетоксичний, простий матеріал для FDM 3D-друку. Удароміцний, твердий пластик. Підходить для друку шестерень, кріплень, елементів корпусу тощо. Більшість деталей інженерного призначення можна друкувати саме з цього матеріалу. Розчиняється в чистому ацетоні, дихлорметані;

- NYLON (Нейлон) – це стійкий до високих температур поліамід. Харчовий, нетоксичний, широко використовується як в побуті, так і в медицині. Стійкий до масел, бензинів, спиртів, розчинів слабких кислот та деяких розчинників. Швидко вбирає вологу, потребує сушки перед друком. Складний та примхливий у роботі пластик. В основному використовується для виготовлення дуже навантажених деталей – шестерень, втулок, муфт;

- Flex/Elastan/TPU – це гнучкі матеріали для FDM друку різного ступеню жорсткості/гнучкості. Від майже не гнучкого Elastan D70 до гумоподібного TPU90A та Flex – для найрізноманітніших задач;

- Металевий порошок - використовується в професійних моделях принтерів за технологією SLS. Плавлення порошку забезпечується оптоволоконним лазером потужністю від 200 Вт і відбувається в герметичній камері, заповненій інертним газом. Найбільш популярним металом є титан, однак можливе використання міді, золота, срібла, алюмінію.

- Фотополімерні смоли – це матеріали, які здатні змінювати свій агрегатний стан під впливом ультрафіолету. Використовуються в технології SLA-друку або лазерної стереолітографії, а також в принтерах DLP/LCD. Дозволяють друкувати з високою точністю, не вимагають додаткової обробки. Бувають інженерні та модельні (для друку фігурок, прототипів). Недоліки цих матеріалів: запах, необхідність омивати в спирті, ціна витратних матеріалів. Деталі зі смоли більш крихкі, ніж після FDM друку з пластику.

Отже, технології, матеріали та область застосування 3D-друку постійно розширюється, тому що постійно удосконалюються методи друку, використовуються нові матеріали, збільшується якість, точність і міцність одержуваних об'єктів.

Список використаних джерел

1. 3D Systems: 3D Printers, Software, Manufacturing & Digital. URL: <https://www.3dsystems.com/>. (дата звернення: 01.04.2024).

2. Основи 3D-друку. Електронний посібник. URL: https://cpto.dp.ua/public_html/posibnyky/osnovy_3d.pdf/. (дата звернення: 01.04.2024).

ПiДГОТОВКА УПРАВЛЯЮЧИХ ПРОГРАМ ДЛЯ ВЕРСТАТiВ З ЧПУ З ВИКОРИСТАННЯМ СУЧАСНИХ КОМП'ЮТЕРНИХ ТЕХНОЛОГiЙ

У данiй роботi розглянуто методи розробки управляючих програм для верстатiв з ЧПУ. Особисту увагу придiлено автоматизованому методу розробки управляючих програм. Цiй метод базується на використаннi спецiального програмного забезпечення (так званих CAD/CAM–системах). Вiн дуже економiчно та технiчно доцiльний при розробцi управляючих програм для обробки деталей складної геометрiї (конфiгурацiї).

iснують наступнi методи пiдготовки управляючих програм:

- ручний;
- автоматизований, за допомогою пристрою ЧПУ, який дозволяє використовувати рiзнi призначенi для користувача додатки безпосередньо самої системи ЧПУ (ними оснащенi багато сучасних ПЧПУ);
- автоматизований поза верстатом, з використанням систем автоматизованого проектування i програмування (CAD/CAM – системи).

Ручний метод програмування заснований на використаннi креслення деталi i технологiчної iнформацiї, узятi з операцiйних карт. Потiм розробник програми, виконавши необхiднi розрахунки за визначенням координат опорних точок, кодує всю iнформацiю у виглядi готової управляючої програми, яка передається безпосередньо в систему ЧПУ. Цей метод економiчно доцiльний при обробцi деталей з простою геометрiєю.

Автоматизований метод пiдготовки управляючих програм за допомогою системи ЧПУ став можливим з появи i розвитком комп'ютерних систем ЧПУ, що володiють можливостями ЕОМ (електроннi обчислювальнi машини). Цi системи дозволяють працювати при пiдготовцi програм в дiалоговому режимi, використовуючи своє програмне забезпечення, мають значно ширший набiр постiйних циклiв i пiдпрограм. За допомогою таких систем можна швидко обчислювати опорнi точки поверхонь деталей iз складним геометричним профiлем, особливо, коли iх безпосереднi координати вiдсутнi в кресленнi. Управляючу програму в таких випадках складає безпосередньо оператор верстата, який повинен мати вiдповiдну квалiфiкацiю.

Автоматизований поза верстатом, з використанням систем автоматизованого проектування i програмування (CAD/CAM – системи). У автоматизованому виробництвi i при обробцi деталей iз складною конфiгурацiєю (багатокоординатна обробка) використовується, як найбільш економiчний та технiчно доцiльний.

Термiн CAD/CAM системи описує вживання сучасних комп'ютерних технологiй для розробки, впровадження та виробництва виробу. Цi системи

дозволяють комплексно здійснити 2D/3D – розробку продукту і потім підготувати технологічний процес його виготовлення, включаючи підготовку управляючих програм.

CAD (Computer-aided design) – система автоматизації проектних (конструкторських) робіт. Має на увазі використання комп'ютерних технологій в проектуванні. Аналогом цього терміну є термін САПР – система автоматизації проектних робіт.

CAM (Computer-aided manufacturing) – система автоматизації підготовки технологічного процесу виробництва виробів. Під цим терміном розуміються як сам процес комп'ютеризованої підготовки виробництва, так і програмно – обчислювальні комплекси для розробки управляючих програм. Аналогом цього терміну є АСТПВ – автоматизована

Список використаних джерел

1. Доля В. М. Програмування, введення та відпрацювання управляючих програм для верстатів з ЧПУ та РТК. Харків: «НТУ». 2004. 252с.

**Лозинський О., здобувач освіти IV курсу
спеціальність 122 «Комп'ютерні науки»
керівник Васишин М.,
викладач вищої кваліфікаційної категорії, викладач-методист
Відокремлений структурний підрозділ
«Львівський фаховий коледж харчової і переробної промисловості НУХТ»**

СТУДЕНТСЬКІ ІНІЦІАТИВИ ТА ІННОВАЦІЇ В СФЕРІ РОБОТОТЕХНІКИ

Робототехніка – це динамічно розвиваюча галузь, яка поєднує в собі механіку, електроніку, програмування, штучний інтелект та інші дисципліни. Її вплив на суспільство постійно зростає, охоплюючи медицину, освіту, промисловість, транспорт, дослідження космосу та багато інших сфер. Студентські ініціативи є ключовим елементом інноваційного розвитку в сфері робототехніки.

Студенти приносять свіжі ідеї та підходи в робототехніку. Вони активно впроваджують нові технології, такі як штучний інтелект, машинне навчання та інтернет речей, для створення інноваційних робототехнічних систем. Крім того, студентські дослідження у цій галузі часто приводять до відкриття нових можливостей та підходів, які можуть мати великий потенціал для подальшого розвитку.

Проте одним із викликів, з якими стикаються студенти, є нестабільність технологічного ландшафту та швидкі технологічні зміни. Щоб ефективно реагувати на ці зміни, студентам необхідно постійно оновлювати свої знання та навички та виявляти гнучкість у своєму підході до робототехнічних проєктів.

Студенти демонструють вражаючу творчість та інноваційність у своїх проєктах. Вони використовують різноманітні підходи та технології, щоб розв'язувати складні проблеми у робототехніці. Наприклад, деякі студенти зосереджуються на розвитку роботів для автоматизації певних процесів у виробництві, в той час як інші досліджують можливості застосування машинного навчання для покращення роботи автономних систем.

Одним із ключових аспектів інноваційних підходів студентів є їхня здатність до швидкої адаптації до нових технологій та методів. Вони активно використовують відкрите програмне забезпечення та засоби розробки, щоб прискорити процес створення прототипів та тестування нових концепцій.

Студенти мають потенціал стати ключовими драйверами інновацій в робототехніці. Їхня творчість, ентузіазм та здатність до швидкої адаптації дають нові можливості для розвитку галузі. Проте для того, щоб максимально використовувати цей потенціал, необхідно забезпечити студентам доступ до необхідних ресурсів та підтримку з боку навчальних закладів, промислових партнерів та науково-дослідницьких установ. Тільки через спільні зусилля ми зможемо створити сприятливі умови для розвитку молодих талантів у сфері робототехніки та забезпечити більш ефективне використання їхнього

потенціалу для створення інноваційних рішень, забезпечуючи яскраве майбутнє для цієї галузі.

Усе більше та більше студентів виявляють інтерес до робототехніки, і це створює потужний потенціал для інноваційного розвитку галузі. Важливо підтримувати та стимулювати цей інтерес, надаючи студентам доступ до необхідних ресурсів та платформ для їхнього розвитку.

Студентська молодь, завдяки своїй енергії, креативності та знанням, відіграє ключову роль у розвитку інновацій в робототехніці. Її внесок може бути значним у таких аспектах:

1. Розробка нових робототехнічних систем:

- Медичні роботи: роботи-хірурги, роботи-медсестри, роботи-екзоскелети для реабілітації.
- Освітні роботи: роботи-педагоги, роботи-тьютори, інтерактивні робототехнічні платформи для навчання.
- Промислові роботи: роботи-маніпулятори, роботи-зварювальники, роботи-складачі, роботи для логістики.
- Сільськогосподарські роботи: роботи-фермери, роботи для збирання врожаю, роботи для обробки ґрунту.
- Дослідницькі роботи: роботи для дослідження космосу, роботи для дослідження океану, роботи для дослідження небезпечних середовищ.

2. Вдосконалення існуючих робототехнічних систем:

- Збільшення автономності та інтелекту роботів.
- Підвищення ефективності та надійності роботів.
- Зниження вартості роботів.
- Розширення можливостей взаємодії роботів з людьми.

3. Розробка нових алгоритмів та програмного забезпечення:

- Алгоритми машинного навчання та штучного інтелекту для управління роботами.
- Алгоритми планування та навігації роботів.
- Алгоритми комп'ютерного бачення та обробки зображень для роботів.
- Програмні середовища для розробки робототехнічних систем.

4. Проведення досліджень:

- Дослідження нових матеріалів та компонентів для робототехніки.
- Дослідження нових методів управління роботами.
- Дослідження нових алгоритмів для робототехніки.
- Дослідження етичних аспектів робототехніки.

5. Інновації у робототехніці, розроблені студентами:

- Роботи-хірурги, які можуть проводити операції з більшою точністю, ніж люди.
- Роботи-доглядальники, які допомагають людям похилого віку та людям з обмеженими можливостями.
- Роботи-рятувальники, які використовуються для пошуку та рятування людей у надзвичайних ситуаціях.

- Роботи-фермери, які автоматизують різні завдання в сільському господарстві.
- Роботи-експедитори, які досліджують небезпечні або важкодоступні місця.
- Роботи-екзоскелети, які допомагають людям з обмеженими можливостями ходити.
- Роботи-соціальні агенти, які спілкуються з людьми та надають їм допомогу.
- Роботи-наставники, які допомагають дітям у навчанні.

Отож, студентська молодь є потужним рушієм інновацій у робототехніці. Її ентузіазм, творчість, креативність та свіжий погляд на проблеми дозволяють їй розробляти нові рішення, які можуть змінити наше життя на краще. Забезпечення підтримки та створення сприятливих умов для розвитку студентського потенціалу в робототехніці є важливим завданням для суспільства, оскільки це дозволить нам рухатися вперед до майбутнього, де роботи відіграватимуть значну роль у багатьох сферах нашої діяльності.

Студентські ініціативи є ключовим елементом інноваційного розвитку в сфері робототехніки. Вони демонструють високий рівень творчості, ентузіазму та професійної компетентності студентів. Проте для того, щоб максимізувати вплив цих ініціатив, необхідно забезпечити студентам доступ до необхідних ресурсів та підтримку з боку навчальних закладів та промислових партнерів. Тільки через спільні зусилля ми зможемо забезпечити успішний розвиток інновацій у робототехніці та досягнення значних результатів.

Список використаних джерел

1. Засорнов О. С., Засорнова І. О. Програмування мікроконтролерних та робототехнічних систем. Київ: Кондор, 2023. С. 280.
2. Предко М. 123 експерименти по робототехніці. Книжкова Майстерня. 2021. 271 с.
3. Могильний С. Б. Мікрокомп'ютер Raspberry Pi - інструмент дослідника. Університет «Україна». 2014. С. 340.

**Місний А. А., здобувач освіти II курсу (123 Комп'ютерна інженерія),
керівник Петренко Ю. О.,
викладач вищої кваліфікаційної категорії, викладач-методист
Кам'янський енергетичний фаховий коледж**

АВТОМАТИЗОВАНА СИСТЕМА ПОЛИВУ ДЛЯ КІМНАТНИХ РОСЛИН

Проект «Автоматизована система поливу для кімнатних рослин» на базі Arduino є інтелектуальним рішенням для автоматизації процесу поливу в домашніх умовах. Цей інноваційний проект використовує мікроконтролер Arduino, який здатен аналізувати дані від датчиків вологості ґрунту та вести розумний управлінський процес.

У складі проекту використовуються датчики вологості ґрунту, що дозволяють моніторити рівень вологості у субстраті рослин. Ці дані піддаються аналізу мікроконтролером, що дозволяє визначити оптимальний момент для автоматичного включення або вимкнення поливної системи.

За допомогою вбудованих алгоритмів інтелектуального управління, Arduino може оптимізувати час і кількість води, яка потрібна для кожної рослини, забезпечуючи оптимальні умови для їх зростання та розвитку.

Крім того, проект може бути доповнений інтерфейсом користувача, що дозволяє віддалено керувати параметрами поливу через мобільний додаток або веб-інтерфейс.

Загалом, цей проект поєднує в собі передові технології в області мікроконтролерів та інтелектуального управління, створюючи ефективну та економічну систему автоматизованого поливу кімнатних рослин.

Компоненти

- 1) Arduino (наприклад, Arduino Uno або Arduino Nano) – мікроконтролер, що керує всією системою.
- 2) Датчики вологості ґрунту – для вимірювання рівня вологості ґрунту навколо рослин.
- 3) Транзистор – для керування поливальним насосом або клапаном з водою.
- 4) Насос (або клапан) – для подачі води до рослин.
- 5) Живлення (наприклад, батарейки або адаптер живлення) – для живлення Arduino та інших компонентів.

Опис роботи

- 1) Arduino зчитує дані з датчиків вологості ґрунту для визначення потреби рослин у воді.
- 2) На основі отриманих даних Arduino приймає рішення про включення або вимкнення поливальної системи через реле (або транзистори).
- 3) Поливальна система (наприклад, насос або клапан) активується для надання води рослинам у випадку необхідності.

Висновок: Такий проєкт дозволяє створити просту, ефективну і економічну систему автоматичного поливу кімнатних рослин з використанням Arduino та різноманітних компонентів.

Схема з'єднання компонентів представлена на рис. 1.



Рисунок 1

Код для Arduino представлений на рис. 2.

```
1 //
2 const int moistureSensorPin = A0; //
3 const int relayPin = 7; //
4
5 //
6 const int moistureThreshold = 500; //
7
8 void setup() {
9   pinMode(relayPin, OUTPUT);
10  digitalWrite(relayPin, LOW); //
11  Serial.begin(9600);
12 }
13
14 void loop() {
15   int moistureValue = analogRead(moistureSensorPin);
16
17   Serial.print("Влажность почвы: ");
18   Serial.println(moistureValue);
19
20   if (moistureValue < moistureThreshold) {
21     //
22     digitalWrite(relayPin, HIGH);
23     delay(5000); //
24     digitalWrite(relayPin, LOW);
25     delay(10000); //
26   }
27
28   delay(10); //
29 }
30
```

Рисунок 2

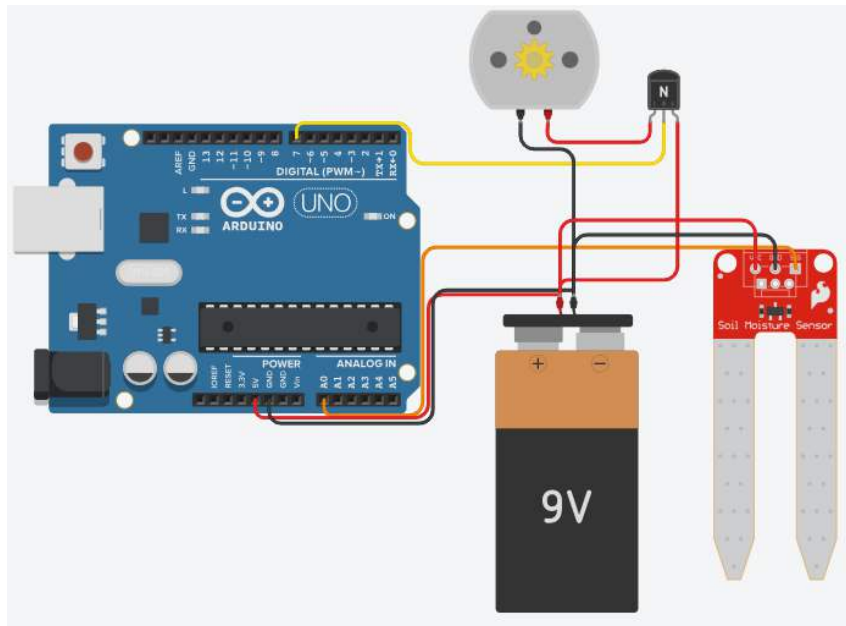
Список використаних джерел

1. Проєкт «Автоматизована система поливу для кімнатних рослин»
URL: https://www.tinkercad.com/things/11JgpNIWmQj-ingenious-amur-bombul?sharecode=k_Q6Uvk2DJzFjzgKel_Lbs_V8n0on4INmdj5tI4jZZg (дата звернення: 21.03.2024).

Семенюк О.І, здобувач освіти III курсу (123 Комп'ютерна інженерія),
керівник Петренко Ю. О.,
викладач вищої кваліфікаційної категорії, викладач-методист
Кам'янський енергетичний фаховий коледж

СИСТЕМА КЕРУВАННЯ СВІТОВИМИ ЕФЕКТАМИ НА ARDUINO

Об'єктом дослідження є платформа Arduino та системи освітлення для створення сучасної системи керування світловими ефектами та їх відтворення. Даний прилад можна застосовувати для більшої зручності та ефективності використання світломузики.

Модуль ARDUINO дуже популярний. Він виявився настільки вдалою розробкою і набув настільки широкого поширення у світі, що сьогодні визнаний ідеальною основою для вивчення можливостей мікроконтролерної техніки.

Пропонуємо пристрій для відтворення світломузики. Спочатку розробляється схема, створюється алгоритм і пишеться програма. Паралельно на цьому прикладі йде вивчення мови програмування Ардуїно.

Візьмемо, наприклад, LED-діоди та запрограмуємо їх в онлайн-сервісі Tinkercad, щоб вони миготіли у випадковому порядку. Світлодіод має маленький опір, а значить з ним потрібно використовувати додатковий опір. Візьмемо мікроконтролер з монтажною платою та додамо світлодіоди та резистори. Всі компоненти з'єднаємо між собою і задамо колір LED та з'єднань (рис. 1). Запрограмуємо плату, а для цього відкриваємо розділ Code. Створимо дві змінні, а для цього в блоці Variables натискаємо Create variable. Назвемо їх «randomPin» та «animationScore». В одній з них зберігатимемо випадковий номер піна, який буде спалахувати. В іншій зберігатиметься час, який горітиме світлодіод. Випадковий номер піна отримаємо за допомогою блоку pick random, а тривалість анімації вкажемо самі (рис. 2).



Рисунок 1



Рисунок 2

Потім вибираємо блок if.. then – це умова. Якщо випаде випадкове число 9, то загориться світлодіод, який підключений до пін 9 (рис. 3).

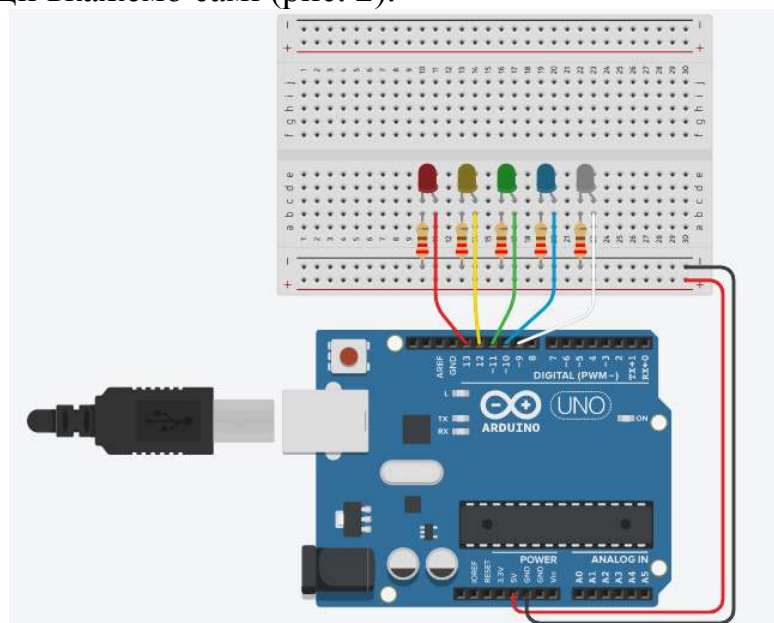

Рисунок 3

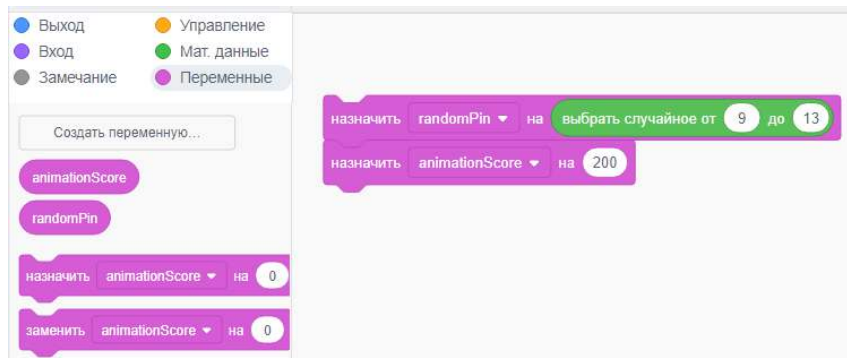
Повторюємо інструкцію для решти пінів та об'єднуємо їх між собою, потім запускаємо емуляцію (рис. 4).

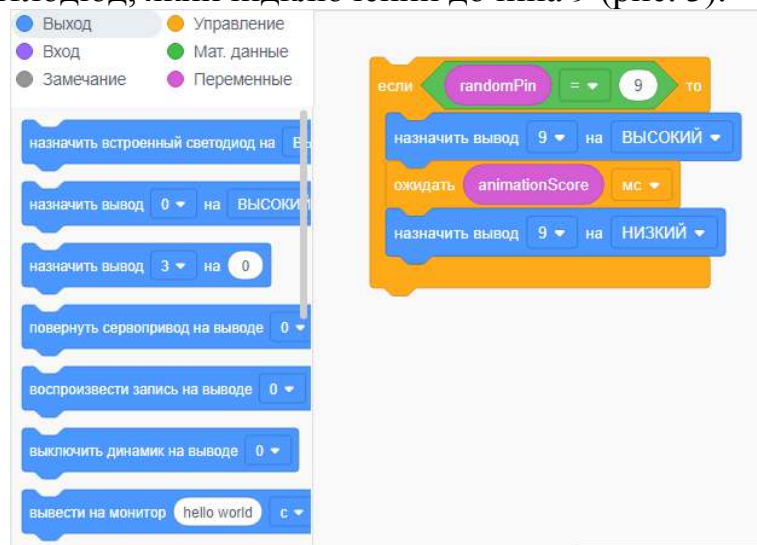

Рисунок 4

На рис. 5 показані різні моменти світіння світлодіодів

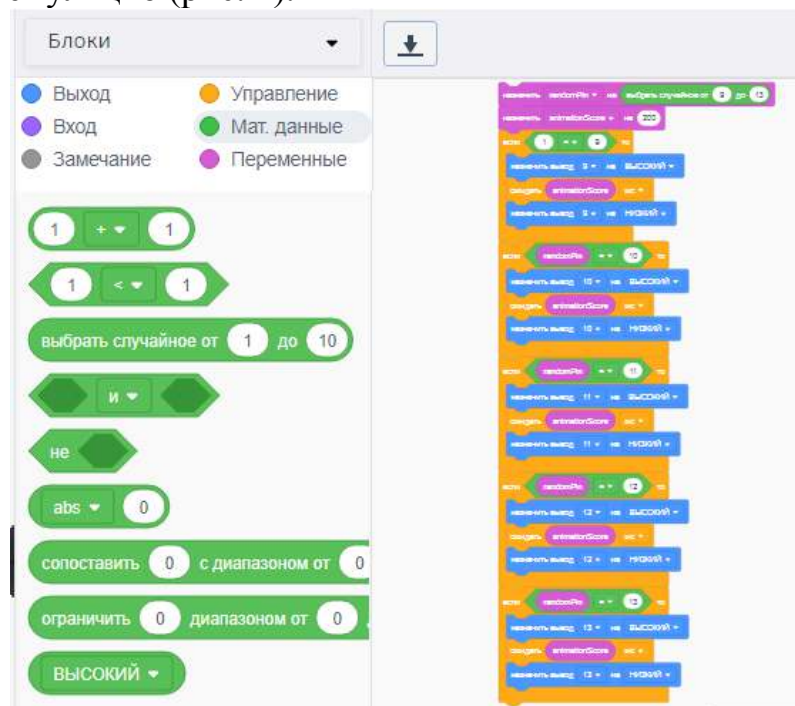

Рисунок 5

У результаті ми показали, як користуватися емулятором Arduino в Tinkercad і створили невелику програму. Це лише один із прикладів того, що можна створити за допомогою Arduino [1].

Список використаних джерел

1. Проект «Система керування світловими ефектами на Arduino». URL: <https://www.tinkercad.com/things/74Jdx2Y0Gly-bodacious-jarv/editel?sharecode=dL3AkkKaYrv12uzjgrsMM3WCgadLjfWreCTpo489rml> (дата звернення: 01.04.2024).

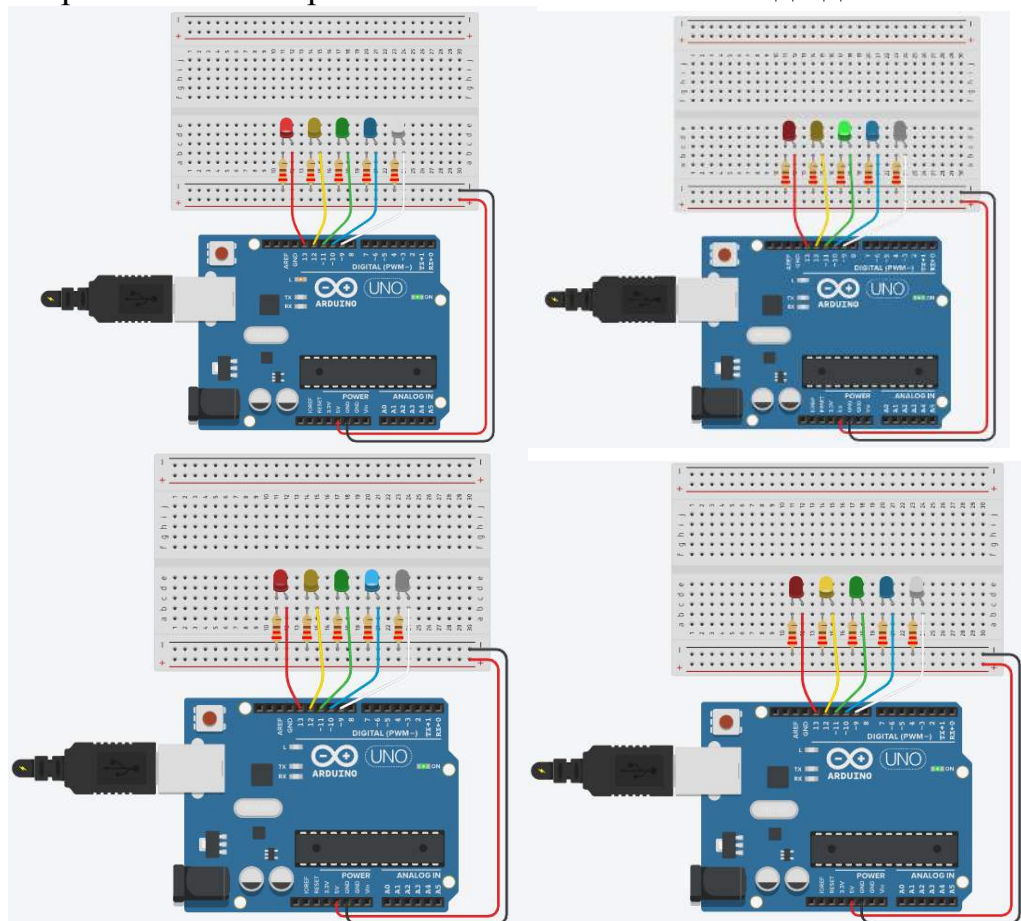
5. Хімічні технології та інженерія

**Мамасуєв Д. О., здобувач освіти IV курсу
(185 Нафтогазова інженерія та технології),
керівник Дмитрюк О. М., викладач вищої категорії**

Відокремлений структурний підрозділ
«Роменський фаховий коледж Київського національного
економічного університету імені Вадима Гетьмана»

ДОТРИМАННЯ ПРИНЦИПІВ АКАДЕМІЧНОЇ ДОБРОЧЕСНОСТІ ПІД ЧАС ПІДГОТОВКИ КВАЛІФІКАЦІЙНИХ РОБІТ ЗДОБУВАЧАМИ ОСВІТИ, ЩО НАВЧАЮТЬСЯ ЗА ОСВІТНЬО-ПРОФЕСІЙНОЮ ПРОГРАМОЮ «НАФТОГАЗОВА ІНЖЕНЕРІЯ ТА ТЕХНОЛОГІЇ»

Відповідно до Статті 42 Закону України «Про освіту» академічна доброчесність — це сукупність етичних принципів та визначених законом правил, якими мають керуватися учасники освітнього процесу під час навчання,

викладання та провадження наукової (творчої) діяльності з метою забезпечення довіри до результатів навчання та/або наукових (творчих) досягнень [2].

Основними принципами та фундаментальними цінностями академічної доброчесності та етики академічних взаємовідносин надавачів освіти є: довіра, відповідальність, повага, справедливість (об'єктивність), сміливість (принциповість), чесність. Основними принципами академічної доброчесності здобувачів освіти є: чесність при виконанні різних форм завдань, відповідальність за власні вчинки і чесне здобуття оцінок, толерування думок інших, взаємоповага та підтримка, гідна та моральна поведінка під час освітнього процесу та поза ним.

Політика формування, забезпечення та популяризації академічної доброчесності у ВСП «Роменський фаховий коледж Київського національного економічного університету» – це система принципів, цінностей та правил, що встановлені та реалізуються в коледжі з метою забезпечення високих етичних стандартів поведінки усіх членів академічної спільноти, збереження інтегритету (цілісності, чесності та сталості) освітнього процесу, створення справедливого та надійного середовища для навчання та педагогічної діяльності [1, с. 4].

Протягом навчання здобувачі освіти, що навчаються за освітньо-професійною програмою «Нафтогазова інженерія та технології» стикаються з низкою викликів щодо академічної недоброчесності, але для їх подолання в коледжі постійно проводяться різного роду заходи: бесіди, семінари, інформаційні години, відверті розмови, тематичні виховні години, флешмоби, години спілкування, лекторії, тренінги, опитування тощо. Такі заходи є дієвими і під час підготовки кваліфікаційних робіт (дипломних проєктів).

Підготовка дипломних проєктів здобувачів освіти ОПП «Нафтогазова інженерія та технології» розпочинається зі збору інформації під час проходження виробничої технологічної та переддипломної практик, а також під час підготовки курсового проєкту з дисципліни «Технічне обслуговування, ремонт і монтаж бурового і нафтопромислового устаткування». Здобувачі освіти опрацьовують велику кількість інформації з підручників, навчальних посібників, монографій, фахових періодичних видань, нормативно - технічної документації. При цьому несуть повну відповідальність за прийняті у дипломному проєкті рішення, достовірність усіх даних, якість виконання та оформлення, а також за представлення роботи до захисту у встановлений термін.

Здобувачі освіти при поданні дипломних проєктів для перевірки на академічний плагіат власноруч пишуть заяви щодо самостійності виконання дипломних проєктів, якими підтверджують факт відсутності у проєктах запозичень з оприлюднених джерел (на паперових та електронних носіях, у тому числі опублікованих у мережі Інтернет) без відповідного оформлення цитувань і посилань, а також засвідчують інформованість про відповідальність у разі виявлення факту академічного плагіату.

На кінцевий результат впливатимуть ряд факторів, а саме: тема дипломного проєкту має бути актуальною, цікавою для здобувача освіти та відповідати його майбутній професійній діяльності; регулярні консультації з керівником кваліфікаційної роботи; чітка та лаконічна презентація проєкту.

Враховуючи вищезазначене, важливо вживати всіх необхідних заходів для забезпечення дотримання принципів академічної доброчесності під час підготовки кваліфікаційних робіт здобувачами освіти за ОПП «Нафтогазова інженерія та технології». Це допоможе гарантувати якість освіти, сформувати у здобувачів освіти необхідні професійні та етичні якості, а також підвищити авторитет освітньо-професійної програми «Нафтогазова інженерія та технології» та закладу освіти в цілому.

Список використаних джерел

1. Положення про систему забезпечення академічної доброчесності у Відокремленому структурному підрозділі «Роменський фаховий коледж Київського національного економічного університету імені Вадима Гетьмана»: Затверджене педагогічною радою ВСП «РФК КНЕУ ім. В. Гетьмана» 22.01.2024 р. (протокол № 4), введене в дію наказом № 10 від 22.01.2024 р. URL:https://rckneu.com.ua/document/pologennya_academ_dobrohesnist.pdf (дата звернення: 31.03.2024).

2. Про освіту : Закон України від 05.09.2017 р. № 2145-VIII : станом на 24 берез. 2024 р. URL: <https://zakon.rada.gov.ua/laws/show/2145-19#Text> (дата звернення: 01.04.2024).

**Шатохіна Р.С., здобувач освіти ІV курсу
(161 «Хімічні технології та інженерія»)
керівник Періжок Н.В.,
викладач вищої кваліфікаційної категорії
Дніпровський політехнічний фаховий коледж**

ПРИРОДООХОРОННІ ЗАХОДИ ПРИ ВИГОТОВЛЕНІ ГУМОТЕХНІЧНИХ ВИРОБІВ

У процесі виробництва гумотехнічних виробів утворюються різні тверді відходи і здійснюються викиди в атмосферу забруднюючих речовин. Основними джерелами даних забруднень можна вважати наступні виробничі ділянки:

- ділянка підготовки наважок;
- ділянка вальцювання;
- пресово-вулканізаційний ділянку.

Устаткування, що є джерелом даних забруднень - вальці гумозмішувальні, вулканізаційні преса. Відходи гуми і гумотехнічних виробів передаються в спеціалізоване підприємство, яке переробляє з в гумову крихту, яка використовується як добавка до гумової суміші.

В даний час найбільш ефективним методом захисту атмосферного повітря від забруднень є використання безвідходних ресурсо-і енергозберігаючих технологічних процесів з замкнутими виробничими циклами, що виключають або різко знижують викид шкідливих речовин в навколишнє середовище. Однак не завжди вдається розробити безвідходні технологічні процеси, що забезпечують повну комплексну очистку шкідливих технологічних викидів в атмосферу.

Технологічні аспекти захисту повітряного басейну від забруднення виробничого пилом, токсичними парами і газами включають застосування для різних виробництв нових способів, агрегатів, апаратів і систем очистки повітря, в яких використовуються останні досягнення науки і техніки.

На сучасному етапі розвитку виробництва для більшості промислових підприємств очищення технологічного повітря від твердих, газоподібних, аерозольних і рідких шкідливих домішок за допомогою фільтрів слід розглядати як компонент безвідходної технології.

Забруднюючі речовини видаляють з повітря за допомогою механічних та силових методів. У першому випадку фільтрація повітря здійснюється за рахунок застосування різних жорстких або гнучких перегородок або насипних шарів фільтруючого матеріалу (механічні фільтри), а в другому - за рахунок застосування гравітаційного, електричного, магнітного та інших видів силових полів (силові фільтри). У механічних фільтрах очищення повітряних потоків шляхом пропускання їх через фільтруючі перегородки дозволяє видаляти з повітря тверді та рідинні частки самих різних розмірів. Однак найбільш

ефективно застосовувати механічні фільтри в процесах тонкої очистки (ступінь очищення 99,5%).

Очищення технологічного повітря від шкідливих парів, газів та токсичних речовин здійснюють абсорбційним, адсорбційним, хімічним, біологічним, біохімічним і термічним методами.

Для ефективного мокрого очищення запиленого технологічного повітря використовуються, наприклад, скрубери Вентурі двох конструктивних модифікацій.

Очищення повітря від пилу в електричному полі за допомогою електричних пиловловлювачів (електрофільтрів) - один з основних промислових способів пиловидалення з повітряних потоків, незважаючи на досить високу капіталоємність. Основна перевага способу в тому, що він дозволяє використовувати значні сили, безпосередньо діють на частинки, а не на дисперсійний потік. З цією обставиною пов'язані й інші переваги очищення повітря від пилу в електричному полі (електростатичне осадження частинок від пилу): видалення з повітряного потоку частинок з розмірами аж до субмікрометрового діапазону, висока ступінь очищення (більше 99%), помірне споживання енергії, малий гідравлічний опір і т.д.

Для очищення промислових і вентиляційних газових сумішей від органічних речовин в атмосферу зазвичай застосовують абсорбційні методи, що дозволяє забезпечити екологічну безпеку виробництва і вловити цінні органічні сполуки.

Для визначення поглинальної здатності різних абсорбентів використовували пароповітряні суміші № 1 і № 2, які містили тетрагідрофуран (ТГФ), метилетилкетон (МЕК), дихлоретан (ДХЕ), бутанол, циклогексанон (ЦГН), толуол і ксилол.

Дані компоненти входять до складу газових викидів, що утворюються при виробництві полімерних матеріалів. В якості абсорбентів застосовували воду, циклогексанон (ЦГН) і висококиплячих органічний абсорбент (ВОА).

У результаті досліджень було встановлено, що ЦГН та ВАУ мають практично однакову поглинальну здатність. Поглинальна здатність ВОА вище поглинальної здатності води по тетрагідрофурану в 7 разів, по метилетилкетон - в 13,3, по діхлоретане - в 24, по бутанол - в 30, і по циклогексанон - в 16 разів.

Висока поглинальна абсорбенту (в даному випадку ВОА) дозволяє знизити його кількість в циклічному процесі абсорбція-регенерація, що і призводить до зменшення енерговитрат на його транспортування та нагрівання при регенерації.

Отже, для знешкодження викидів в атмосферу запропоновано встановити в цеху вулканізації абсорбційну очисну установку, де в якості абсорбенту використовується високо-киплячих органічний абсорбент (ступінь очищення 99%).

Для усунення викидів в атмосферу пилу технічного вуглецю і сірки на ділянку підготовки наважок інгредієнтів доцільно встановити механічний пиловловлювач, ступінь очищення якого 99,5%.

Список використаних джерел

1. Методичні вказівки до виконання курсового проекту з курсу «Технологія та устаткування переробки полімерів та еластомерів» та дипломного проекту для студентів усіх форм навчання за напрямком підготовки 051301-«Хімічна технологія» професійного спрямування «Технологія переробки полімерів» / Укл.Ю.Р.Ебіч, С.М.Зибайло, Ю.М.Ващенко. Дніпропетровськ: ДВНЗ УДХТУ, 2010. 75 с. (частина 1)

2. Методичні вказівки до виконання курсового проекту з курсу «Технологія та устаткування переробки полімерів та еластомерів» та дипломного проекту для студентів усіх форм навчання за напрямком підготовки 0916-«Хімічна технологія» професійного спрямування «Технологія переробки полімерів» / Укл.Ю.Р.Ебіч, С.М.Зибайло, Ю.М.Ващенко. Дніпропетровськ: ДВНЗ УДХТУ, 2010. 76 с. (частина 2)

6. Охорона праці та безпека життєдіяльності

Байдуж Олег Юрійович, здобувач освіти II курсу, спеціальність «Підприємництво та торгівельна діяльність», керівник: Пономаренко Світлана Миколаївна, викладач вищої кваліфікаційної категорії Відокремлений структурний підрозділ «Фаховий коледж харчових технологій та підприємництва» Дніпровського державного технічного університету

ЗАСОБИ ФОРМУВАННЯ КОМПЕТЕНТНОСТЕЙ БЕЗПЕКИ З ПИТАНЬ ДОМЕДИЧНОЇ ДОПОМОГИ В УЧАСНИКІВ ОСВІТНЬОГО ПРОЦЕСУ

Володіння базовими знаннями, що допоможуть оцінити ризики небезпек сучасного життя, зменшити масштаби наслідків надзвичайних ситуацій на людину та довкілля, вибрати оптимальний алгоритм дій щодо захисту життя та здоров'я оточуючих становить першочергову задачу перед кожною людиною, що зараз проживає в Україні. Це можна забезпечити шляхом системного навчання учасників освітнього процесу діям в умовах надзвичайних ситуацій, про що викладено в Концепції безпеки закладів освіти [4]. Зокрема, зосереджена увага на набутті практичних навичок здобувачами освіти та працівниками навчальних закладів з питань невідкладної допомоги та тактичної медицини.

Теоретичні знання, які отримує здобувач освіти з предметів: «Безпека життєдіяльності», «Основи медичних знань», необхідно закріплювати практичними заняттями, які є невід'ємною частиною цих дисциплін. Практична підготовка набуває особливої самодисципліни від здобувача освіти, якщо ці теми можуть припадати на час дистанційного або змішаного навчання, що ускладнює перевірку засвоєння теоретичних знань.

Відповідно до статті 3 Закону України «Про екстрену медичну допомогу» у разі виявлення людини у невідкладному стані, яка не може особисто звернутися за наданням екстреної медичної допомоги, та за відсутності медичних працівників на місці події громадянин України або будь-яка інша особа, які виявили таку людину, зобов'язані негайно здійснити виклик екстреної медичної допомоги та за можливості надати виявленій людині у невідкладному стані необхідну допомогу [2]. Вміння надавати першу до лікарську допомогу збільшує шанси потерпілої людини на виживання.

З початком повномасштабного вторгнення з'явилася потреба щодо навчання населення країни базовим знанням для рятування життя в критичній ситуації (наслідки обстрілів, руйнування будівель, комунікацій, застосування хімічної зброї тощо). Вважаю, що ці знання допоможуть зменшити втрати серед цивільного населення та вистояти в екзистенційній війні проти ворога.

Тому, метою дослідження став пошук і аналіз ресурсів, що допоможуть покращити рівень практичної підготовки з питань домедичної допомоги та тактичної медицини.

Методологія дослідження: аналіз літературних джерел, експеримент, спостереження, порівняльний аналіз.

За даними провідних фахівців, коли 10% населення країни володіє навичками першої домедичної допомоги, летальність на догоспітальному етапі зменшується в середньому на 20%[5].

При аналізі доступних широкому загалу цивільних людей без медичної підготовки курсів, тренінгів та навчальних матеріалів результати було поділено на деякі категорії, а саме: місце проведення (без прив'язки до Дніпропетровської області, оскільки є багато виїзних тренінгів), тривалість за часом, вартість, рівень викладання, наявність обладнання та матеріалів. Деякі пропозиції були протестовані особисто. Результати зведені в таблицю 1.

Табл.1. Навчальні ресурси (тренінги, курси, семінари) з невідкладної допомоги та тактичної медицини

№ п/ч	Назва ресурсу, організації, посилання на сайт	Назва курсу/ Тривалість (год./тиж)	Вартість, грн	Кількість учасників тренінгу, вік	Наявність практичної підготовки	Результат навчання, сертифікат
1	Українська школа порятунку, https://rescuer.org.ua	- Тактична медицина TCCC ASM/ 8 год.	1400	20 місць/18+	+	+
		- Базова підтримка життя (BLS)/ 5 год.	900	10 місць/ 18+	+	+
		- Домедична допомога при невідкладних станах/ 6 год.	950	10 місць/ 16+	+	+
2	Товариство Червоного Хреста, https://redcross.org.ua	Тренінг «Надання невідкладної допомоги»/ 6 год. *є методика для навчання дітей від 5 років. **є безкоштовні курси для волонтерів	700	20 місць	+	+

3	Всеукраїнська освітньо-культурна мережа Гончаренко центр, https://goncharenkocentre.com.ua	Тренінг «Правила радіаційної, хімічної та біологічної безпеки, 2 год.	Безкоштовно	Без обмежень	+	-
4	Всеукраїнська спілка парамедиків https://www.pmgroupp.org.ua	- Перша допомога: курс для підлітків 11-17 років/ 3год. - Дії в надзвичайних ситуаціях: пожежі, завали, ДТП/ 8 год	1000 1000 (для дорослого), 800 (для підлітка)	15 місць 20 місць	+	+
5	Навчальний Центр SAR, https://sar.ua	Перша допомога в умовах бойових дій для цивільних/ 6 год.	1500	8 місць/16+	+	+
6	Клініка сімейної медицини Універсум Клінік, https://universum.clinic	Тренінг "Надання домедичної допомоги особам при невідкладних станах"/ 3 год.	5200	1-4	+	+
7	Добровольча організація парамедиків «Госпітальєри», https://www.hospitallers.life	Курс "Перша допомога при травмі"/ 6 год.	1500	20	+	+

З огляду інформаційних ресурсів та запропонованих освітніх продуктів (тренінгів, курсів та семінарів) зрозуміло, що оволодіння потрібними навичками та компетенціями є життєво необхідним для цивільних, зокрема, учасників освітнього процесу. Вони можуть знадобитися в будь-який момент, з огляду на військовий стан. Варто пам'ятати і про кримінальну відповідальність

за ненадання невідкладної допомоги, що передбачено в статтях 136, 137 ККУ. [3].

Як узагальнення дослідження, можна запропонувати дистанційно поглибити знання з надання домедичної допомоги на освітніх ресурсах (наприклад: Prometheus, ВУМ, освітній хаб міста Києва, ULEAD тощо), а тренінги з практичної підготовки відвідати наживо. Проведення серцево-легеневої реанімації потребує значних зусиль від дорослої людини, тому теоретичні знання вартує відпрацювати саме на тренажері-манекені та виконати правильно порядок дій при роботі з навчальним автоматичним дефібрилятором Prestan AED.

Зауважу, що сертифікати з тренінгів мають термін 2-3 роки від дати видання, але можна припустити, що в питаннях безпеки знання оновлюються дуже швидко.

Список використаних джерел

1. Конституція України. Основний закон. Київ, 1996.
2. Про екстрену медичну допомогу: Закон України. Київ, 2013.
3. Карний кодекс України: Закон України. Київ, 2001.
4. Розпорядження КМУ №301-р від 7.04.2023 «Про схвалення Концепція безпеки закладів освіти».
5. <https://u-lead.org.ua>
6. <https://rescuer.org.ua>
7. <https://redcross.org.ua>
8. <https://www.hospitallers.life>
9. <https://www.pmggroup.org.ua>
10. <https://goncharenkocentre.com.ua>

Компанієць М. І., здобувач освіти (Прикладна механіка)
керівник Люлька О. С.,
викладач першої кваліфікаційної категорії
Відокремлений структурний підрозділ
«Новомосковський фаховий коледж
Українського державного університету науки і технологій»

ІНФОРМАЦІЙНА ВІЙНА ТА ЇЇ ВПЛИВ НА МОЛОДЬ

Зі стрімким розвитком технологій доступними стають різноманітні пристрої, що спрощують життя людей. Це стосується телефонів, планшетів й сучасних комп'ютерів, які спроможні забезпечити вражаюче швидку обробку та пошук інформації [2]. Сучасне покоління більш за всіх користується інформаційними пропозиціями.

Сучасна молодь постіндустріальної епохи проходить школу соціального становлення за допомогою посередника — комп'ютера, що істотно змінює характер і напрям соціалізації. Останніми десятиліттями інформаційно-комунікаційні технології стали одним із найважливіших чинників, які впливають на інформаційне суспільство.

Це породжує небезпеку маніпулювання свідомістю й поведінкою людини, загрожує масштабною дегуманізацією. Але для України ця глобальна небезпека має свої особливості, оскільки наша держава вже кілька років поспіль перебуває у стані війни, зокрема інформаційної, розв'язаної Росією проти України. Головними жертвами інформаційного впливу Російської Федерації на Україну стають люди малоосвічені й недосвідчені, насамперед, молодь.

Інформація – це явище багатостороннє, складне і внутрішньо суперечливе з багатьма видами, формами.

Новітні інформаційні технології використовуються у всіх сферах: економіка, управління, освіта, зв'язок, медицина, сільське господарство, космічні дослідження, військово-промисловий комплекс та інші. Актуальним є використання інформаційних технологій в освітній галузі.

Отже, перед закладами освіти України різних рівнів постає завдання з організації соціально-педагогічного спротиву інформаційному впливу Російської Федерації на нашу країну, створення простору для розвитку інформаційної культури особистості та її кіберсоціалізації.

За час війни в Україні вітчизняна наука збагатилася чималою кількістю досліджень, предметом яких є безпосередньо гібридна війна.

Гібридна війна — це війна з поєднанням принципово різних типів і способів її ведення:

- 1) класичних прийомів з використанням збройних сил і військової техніки;
- 2) використання нерегулярних збройних формувань (ополченців, бойовиків, «зелених чоловічків» тощо);

3) інформаційних технологій.

Беззаперечним є той факт, що інформаційна війна Росії проти України — це війна із використанням переважно інформаційної зброї, тобто інформаційних технологій, які базуються на брехні, напівправді, поширенні чуток, неправдивих версій, придуманих подій та їх обманних інтерпретацій. Це тотальне нав'язування населенню, а головне — молоді, агресивної антиукраїнської інформації. У цій інформації чітко простежуються історичні, політичні, економічні, культурні, соціальні аспекти. Вони різняться за своїми масштабами, обсягами, рівнем брехні та цинізму, спрямованістю на різні верстви населення тощо. Проте об'єднує їх одна глобальна мета — формування у молоді негативного ставлення до України, її історії, традицій, навіювання почуття зневіри в перемогу, безвиході, відсутності перспективи тощо. Фактично наш ідеологічний противник ставить перед собою завдання управління життєвими цінностями, смислами і цільовими установками української молоді, підміняючи природні для нашого народу зразки на помилкові деструктивні ідеали.

Отже, можемо стверджувати, що об'єктом, на який спрямовано основний удар інформаційної війни, є психіка людини, особливо молоді людини, недосвідченої, некомпетентної, що не має достатнього життєвого досвіду, щоб самостійно розібратися у хитросплетіннях сучасного життя.

Які ж прийоми інформаційної війни найбільш часто використовуються для впливу на молодь? Є деякі з них:

- замовчування і спотворення історичних фактів;
- нав'язування чужих ідей, цінностей;
- зниження значущості подій, знецінення досягнень;
- маніпулювання свідомістю;
- програмування поведінки;
- заміна позитивних образів реальних героїв вигаданими неіснуючими зразками;
- знецінення героїчних вчинків;
- штучне створення негативного образу лідера за рахунок знецінення його заслуг і багато чого іншого.

Що можливо й необхідно цьому протиставити?

Отже, в основу контрпропагандистської діяльності, метою якої є зниження і нівелювання негативних впливів російських медіатерористів на особистість, має бути покладено науковий підхід. Боротьба за умі та світогляд юних українців повинна спиратися на найпередовіші ідеї вітчизняної соціальної педагогіки та психології. Будь-які спроби протистояти професійним зусиллям російських медіатерористів на рівні аматорської самодіяльності будуть приречені на провал. Контрпропаганда, як і контрінформаційний супровід особистості, вимагають не менш професійних підходів та фахівців. У зв'язку з цим у закладах вищої освіти України необхідно почати підготовку кадрів не тільки для засобів масової інформації, а й для ефективного протистояння масовій дезінформації.

Список використаних джерел

1. Дивнич .К. Ю, Дорофенко І. С. Вплив інформаційних технологій на світогляд сучасної людини. URL: <https://www.sciencecommunity.org/uk/node/209398> (дата звернення: 01.04.2024).
2. Соціально-психологічна служба «Козацького ліцею» за матеріалами журналу «Здоров'я дитини»: «Негативний вплив сучасного інформаційного простору на психічне та фізичне здоров'я дитини».
3. Городецька О. Вплив медіа-інформаційних технологій на процес соціалізації дітей дошкільного віку. Нова педагогічна думка. Вип.3. 2018. С. 166-169. URL: http://nbuv.gov.ua/UJRN/Npd_2018_3_37 (дата звернення: 01.04.2024).
4. Іванов, В.Ф., & Волощенко, О.В. (ред.-упор.). Медіаосвіта та медіаграмотність : підручник (В.В. Різун, наук. ред.). Київ: Центр вільної преси, 2012. URL: <https://www.aup.com.ua/uploads/momg.pdf> (дата звернення: 01.04.2024).

Редька В. Е., здобувач освіти І курсу (101 «Екологія»)
керівник Дуліченко О. П.,
викладач вищої кваліфікаційної категорії
Дніпровський політехнічний фаховий коледж

МЕДИЧНІ МАСКИ: НОВА ЕКОЛОГІЧНА ЗАГРОЗА

Починаючи з грудня 2019 року наш спосіб життя почав змінюватися. Посилення заходів по дотриманню гігієни, зміна графіка роботи закладів, обмежене пересування. Поки ми всіма силами намагаємося позбутися пандемії, загроза настає з боку екології. Сьогодні розповімо, куди подіти старі медичні маски і що буде, якщо цього не робити. Коронавірус відсунув на задній план інші масштабні проблеми людства. Хоча з деякими з них ми боролися протягом кількох останніх десятиліть!

Чим небезпечні медичні маски? Організації з захисту навколишнього середовища б'ють на сполох: за їхніми даними, ми знаходимося на порозі екологічної катастрофи.

Одноразові маски, які дешевше і доступніше тканинних, можна побачити в найнесподіваніших місцях. Під ногами, в водоймах і навіть на деревах, куди їх заносить вітром. Згідно з останніми підрахунками, навіть якщо лише 1% масок буде проходити повз утилізацію, це означає забруднення середовища на 10 000 000 масок на місяць.

Тільки в Італії на етапі виходу з карантину використовується 1 мільярд і 500 мільйонів пар рукавичок на місяць! І стільки ж масок. Однак ми досі не знаємо, куди дівати їх після використання. Деякі активісти просувають ідею переробки, але, на жаль, ці медичні відходи підлягають тільки утилізації. Зокрема через те, що маски роблять з різних матеріалів.

Що робити з використаними медичними масками?



Цифри цифрами, але набагато наочніше самі наслідки. Величезна кількість масок потрапляє в середовище проживання братів наших менших.

Сили захисників дикої природи спрямовані зараз на їх порятунок від медичного сміття. Величезну небезпеку становлять навіть не самі маски, а гумки від них.

Гумки заплутуються на лапах і шиях тварин. Не кажучи вже про те, що самі відходи потрапляють в шлунки сухопутних і морських мешканців. Птах з

заплуталася на нозі маскою не має можливості нормально літати і навіть може втратити кінцівку.



Навіть якщо ви завжди викидаєте маски у відро для сміття, велика ймовірність, що їх знайдуть тварини на звалищі. Тому ми закликаємо вас обов'язково зрізати гумки (або вушка з іншого матеріалу) перед тим, як викинути засіб особистої гігієни!

Відповідальність за це лежить на кожному з нас. Крім того, самі маски можуть зберігати COVID протягом декількох днів. Тому після використання їх потрібно складати в герметичні пакети окремо від інших видів відходів. Не кажучи вже про викид на вулицю. Різні країни ведуть боротьбу з неправильною утилізацією масок:

У штаті Массачусетс вводять штрафи до 5,5 тисяч доларів.

- В ОАЕ влада заявила, що будуть штрафувати водіїв, які викидають використані маски з автомобілів, на суму близько 270 доларів. Відстежують порушників за допомогою камер.
- В Ухані побудували окремий завод по переробці одноразових масок.

Давайте зробимо все можливе, щоб пережити пандемію з мінімальними втратами! Іноді навіть позбавлення однієї маски від гумок може врятувати чиєсь життя. Дуже сподіваємося, що незабаром ситуація покращиться і в плані екологічної безпеки теж.

Список джерел інформації

1. Маски і рукавички – екологічний погляд. URL: <https://ecolog-ua.com/news/masky-i-rukavychky-nova-ekologichna-zagroza-shveycariyi> (дата звернення: 16.03.2024).
2. ПРОБЛЕМИ УТИЛІЗАЦІЇ МЕДИЧНИХ ВІДХОДІВ В УКРАЇНІ. URL: <https://www.ecoleague.net/pres-tsentr-vel/novyny/2017-rik/serpen/item/1322-problemy-utylizatsii-medychnykh-vidkhodiv-v-ukraini> (дата звернення: 16.03.2024).
3. Вчені заявили, що захисні маски і рукавички шкодять природі. URL: <https://agronews.ua/news/vcheni-zayavyly-shho-zahysni-masky-i-rukavychky-shkodyat-pryrodi/> (дата звернення: 16.03.2024).

Федько С.О., канд. тех. наук, доцент,
Яценюк Л. В., викладач першої кваліфікаційної категорії
Відокремлений структурний підрозділ
«Дніпровський фаховий коледж інженерії та педагогіки
Українського державного університету науки і технологій»

ШЛЯХИ РОЗВИТКУ ІНФОРМАЦІЙНОЇ СИСТЕМИ УПРАВЛІННЯ ОХОРОНОЮ ПРАЦІ ПІДПРИЄМСТВА

Організація сучасних шляхів розвитку інформаційної системи управління охороною праці повинна відповідати підпорядковано-технологічній структурі підприємства. Загально прийнятою основою рішення практичних завдань організації в цій сфері вважається структурний підхід. При цьому необхідно враховувати, що нині система вчасної обробки інформації в структурних підрозділах підприємства посідає значне місце.

При впровадженні системи управління охороною праці (СУОП) на підприємстві, необхідно обирати один з двох концептуальних підходів, які відображають сформовані погляди на існуючу структуру підприємства та на роль в ній комп'ютерної обробки потоку інформації.

Перший - орієнтується на діючу сферу управління підприємства. Інформаційні технології пристосовуються до організаційної керівної структури управління, в якій відбувається лише модернізація методів роботи. Комунікації розвинуті слабо, раціоналізуються тільки робочі місця. Відбувається розподіл функцій між технічними працівниками і фахівцями. Ступінь ризику від впровадження нової інформаційної технології мінімальна, тому що витрати незначні й організаційна структура підприємства не змінюється.

Основний недолік такого концептуального підходу – необхідність безперервних змін подання інформації, пристосованої до конкретних технологічних методів і технічних засобів виробництва. Будь-яке оперативне рішення «грузне» на різних етапах інформаційної технології. До переваг можна віднести мінімум ризику і витрат.

Другий концептуальний підхід орієнтується на майбутню оргструктуру підприємства, його техніко-економічну перспективу. Він передбачає максимальний розвиток комунікацій і розробку нових організаційних форм та видів взаємозв'язків та підпорядкованості. Продуктивність цієї інформаційної системи управління та обсяг її змістовно-структурної складової різко зростає у реальному часі. При цьому оперативність потребує швидкої реакції на неї, чіткого алгоритму постановки задач, обробки та документальної подачі управлінських рішень, контролю виконання, збереження та раціонального розподілу архівних даних, збільшення обсягу циркулюючої по системним каналам інформації, Задля збалансованості поточних управлінських рішень, оперативне керування, як функціональна обов'язковість будь-якого керівника, потребує відповідне коло інформаційно-програмних ресурсів та технічних

засобів праці, що забезпечує кінцевому споживачу конструктивні дії в конкретній сфері діяльності.

До основних недоліків другого підходу щодо шляхів розвитку інформаційної слід віднести:

- істотні витрати на першому етапі, що пов'язані з розробкою загальної концепції і обстеженням усіх підрозділів підприємства;
- наявність психологічної напруженості, викликаній передбачуваними змінами структури підприємства і, як наслідок, змінами штатного розкладу і посадових обов'язків.

Перевагами даного концептуального підходу є:

- раціоналізація управління організаційно-керівною структурою підприємства;
- максимальна зайнятість усіх працівників;
- високий професійний рівень;
- інтеграція професійних функцій унаслідок використання комп'ютерних мереж.

Відомо, що у будь-якій системі керування, ефективність визначається своєчасним отриманням інформації, швидким її вивченням та своєчасним реагуванням.

Інформаційні потоки в системі керування охороною праці підприємства надходять різними каналами та від різних джерел. За правилом системи управління охороною праці, інформація надходить до працівника через «провідник», яким може виступати майстер ділянки, бригадир, інженер та інші члени трудового процесу, в тому числі й колеги по роботі. Від «якості» провідника і його авторитету, залежить сприйняття інформації працівником і результат процесу праці, в тому числі та стану охорони праці.

На рисунку 1 представлено схему послідовності надходження інформації працівникові.



Рисунок 1 - Схема надходження інформації працівникові

Людина у системі управління виконує, в основному, дві функції.

Перша: елемент керуючий – управління.

Друга: елемент керований – виконання.

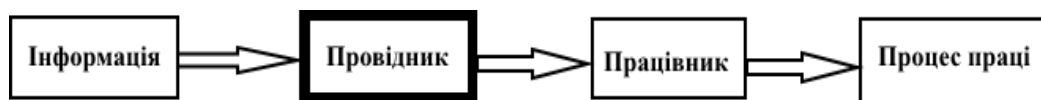
Як відомо, діяльність людини, як оператора в цій системі, можна поділити на декілька етапів:

1. Сприйняття і збір інформації з об'єкта, яким він керує.
2. Перероблювання інформації та аналіз її повноти.
3. Прийняття рішення та вибір стратегії поведінки відносно об'єкта управління.
4. Безпосереднє керування.

У системі управління охороною праці може бути декілька ситуацій, що визначають настання небезпеки на робочому місці. Однією з них може стати вплив інформації: невчасність або її відсутність, неповна або помилкова (неправильна) інформація, форма надання, вид повідомлення тощо.

Особлива роль в організації охорони праці в умовах сучасного багато потокового виробництва належить службі ОП. Діяльність цього підрозділу пов'язана з усіма задачами та функціями системи управління охороною праці на підприємстві. На працівників служби (інженерів або спеціалістів з ОП) лягає значне інформаційне, а відтак і психоемоційне навантаження. Достатньо згадати про кількість нормативно-правових актів, що регламентують вимоги до організації ОП, ця кількість налічує тисячі.

З огляду на це, задача полегшення та підвищення ефективності, комфортності, тобто ергономічності роботи спеціаліста з ОП на основі автоматизації процесу отримання та обробки інформації видається актуальною.

Важливість складу системи керування охороною праці на підприємстві підтверджується організацією автоматизованого робочого місця спеціаліста з ОП. Автоматизоване робоче місце (АРМ) визначається сукупністю інформаційно-програмного і технічного видів ресурсів, що забезпечує кінцевому користувачу оброблення даних і автоматизацію управлінських функцій в конкретній предметній області.

Враховуючи вище сказане, видається доцільною автоматизація інформаційних процесів, характерних для роботи служби ОП, не громіздкими й витратними спеціалізованими засобами, а гнучкими і доступними універсальними засобами, які надає операційна система персонального комп'ютера та, той чи інший, офісний пакет MS Office. Ці засоби не потребують жодного додаткового встановлення та налагодження, а лише пристосування до потреб конкретного користувача – спеціаліста з ОП.

Такий підхід дозволяє кожному спеціалісту з ОП відповідно до власного бачення, знань та здібностей пристосовувати можливості сучасної обчислювальної техніки до предметного середовища «організація охорони праці». Свої розробки кожен спеціаліст може пропонувати та вільно розповсюджувати. За такого підходу АРМ спеціаліста з ОП (АРМ ОП) стає відкритою системою, в якій кожен компонент є загально доступним і жоден не є обов'язковим [1 с. 17-18].

Ключовим елементом інтерфейсу АРМ ОП є WEB-подібний гіпертекстовий документ (рис. 2). У верхній частині документа, розміщено гіперпосилання на «Google карти».

Так позначка «Планування роботи» викличе «Google Календар» (рис. 3). Програма передбачає планування задач, зустрічей та справ з відображенням розкладу на день, на тиждень або на місяць. Є можливість нагадування про події, що наближаються.

Автоматизоване робоче місце спеціаліста з охорони праці			
			
Планування роботи	Забезпечення ЗІЗ	Нормативно - правові акти	Кабінет охорони праці
Задачі дня на 04.03. 2024 р.: 1. Інструктажі з питань охорони праці 2. Навчання спеціалістів 3. Перевірка знань посадових осіб	Поточні справи: Накази служби ОП Аналіз травматизму Стажування та допуск працівників до роботи Шаблони та бланки		План евакуації
Розрахунки у табличному процесорі Excel	Інформаційні системи з охорони праці		Графіки та діаграми

Рисунок 2 - Головний інтерфейс АРМ ОП

У нижній частині документа розташовані посилання, які пов'язані з поточними, щоденними потребами.



Рисунок 3 - Планування роботи в «Google Календарі»

Охорона праці базується на широкій правовій базі, тому постійний доступ до нормативно-правових актів (НПА) є обов'язковою умовою успішної роботи спеціаліста з ОП. Кожен спеціаліст має свою нормативну базу досить складної організаційної структури, яка включає і нормативні акти підприємства. Пошук потрібного документа завжди пов'язаний з пошуком відповідного каталогу в цій структурі. Пересування по цій структурі, одночасна робота з декількома нормативними й оперативними документами веде до зростання кількості вікон, відкритих на робочому столі, частого перемикання між ними, непродуктивних витрат часу, підвищення напруженості праці, виникнення психоемоційного стресу, передчасної втоми. Закриття ж зайвих на цей момент вікон пов'язане з тим, що через мить їх знов доведеться шукати й відкривати з додатковими витратами часу і нервової енергії.

Гіперпосилання «Нормативно-правові акти» відкриває текстовий документ

(рис. 4), на якому зображено фрагмент структури бази нормативно правових актів з ОП. В основу цієї структури покладено структуру самого поняття «організація охорони праці», а також частково (стосовно рубрики «вимоги охорони праці») – структуру Системи стандартів безпеки праці (ССБП).



Рисунок 4 - Структура бази нормативно-правових актів (фрагмент)

Графічні об'єкти на рис. 4 є гіперпосиланнями, призначення яких – миттєво відкривати визначений каталог бази нормативно-правових актів. Тепер закриття зайвих вікон не є небажаним – повернути їх на робочий стіл є справою однієї миті. Крім того, значно спрощується процес пошуку необхідного документа – користувач бачить перед собою всю структуру бази НПА і не має потреби мандрувати по файловій системі, відкриваючи й закриваючи папку за папкою.

Висновки. Отже, створення АРМ для спеціаліста з охорони праці засобами Microsoft Word здобувачами освіти спеціальності 015 «Професійна освіта (Охорона праці)» під час занять з дисципліни «Інформаційні системи» є важливим етапом у підготовці майбутніх фахівців з охорони праці.

АРМ спеціаліста з охорони праці на основі Microsoft Word допомагає автоматизувати процеси створення документів, аналізу ризиків, розробки заходів з покращення умов праці та контролю їх виконання. Впровадження такої системи сприяє збереженню часу та зусиль фахівця з охорони праці, покращує якість документації та сприяє ефективному управлінню безпекою праці.

Використання цієї інтегрованої системи дозволяє здобувачам освіти, отримати необхідні навички для успішного застосування інформаційних технологій в дисципліні «Охорона праці» та подальшій їх професійної діяльності.

Список використаних джерел

1. Палагута В.М. Автоматизоване робоче місце інженера з охорони праці засобами MS Office. Науковий погляд у майбутнє. Вип. 11. Том 1. Одеса: Куприєнко С.В., 2018. 138 с.

7. Економіка, менеджмент, маркетинг

**Білозор Д., здобувач освіти III курсу
(Фінанси, банківська справа та страхування),
керівник Чорна Н. О.,
викладач вищої кваліфікаційної категорії
Фаховий коледж зварювання та електроніки імені Є.О. Патона**

ОСОБЛИВОСТІ ФОРМУВАННЯ ТА ВИКОРИСТАННЯ ФІНАНСОВИХ РЕСУРСІВ КРЕДИТНИХ СПІЛОК

Метою роботи є обґрунтування науково-методичних підходів особливості формування та використання фінансових ресурсів кредитних спілок на ринку фінансових послуг України. Об'єктом дослідження є діяльність формування та використання фінансових ресурсів кредитних спілок як фінансових посередників ринку фінансових послуг України. Предметом дослідження є економічні відносини, що виникають у процесі здійснення кредитними спілками своєї діяльності на ринку фінансових послуг України.

В умовах гострої конкуренції на ринку позичкових капіталів найбільшим попитом у населення України користуються кредитні послуги, що надаються банками. Водночас спостерігається зниження ділової активності кредитних спілок як фінансових установ, що функціонують на неприбутковій основі. Тому на сучасному етапі необхідний якісно новий підхід до теоретичного розкриття та практичного обґрунтування рекомендацій щодо побудови такої системи кредитної кооперації, яка б змогла адекватно реагувати на поточні економічні виклики та створити умови для конкурентної діяльності кредитних спілок на ринку фінансових послуг України.

Актуальність зазначеної проблематики, її теоретична та практична значимість визначили вибір теми дослідження та окреслили його мету.

Головною метою кредитних спілок є забезпечення регулярних заощаджень та надання позичок своїм членам. Кредитна спілка також є джерелом кредиту, що надається її членам для будь-якої мети, яка заслуговує на увагу. За позичку сплачується низька процентна ставка. Кінцевою метою кредитної спілки є підвищення соціально-економічного стану її членів. Покращення економічного становища громадян забезпечується їх спроможністю заробляти гроші, розумно їх витратити, частину доходу заощаджувати для отримання майбутніх благ і мати доступ до джерел кредиту, що забезпечує умови для продуктивної прибуткової діяльності.

Фінансові ресурси складаються з власних, залучених та запозичених коштів. Власні ресурси пов'язані з учасниками спілки та сприяють кооперації та відповідальності за зобов'язаннями. Залучені та запозичені кошти є основою фінансування та мають важливу роль у забезпеченні ліквідності. Таким чином, фінансові ресурси є ключовим елементом для забезпечення діяльності кредитних спілок та розвитку кооперації, враховуючи державні цілі щодо підвищення довіри громадян до фінансової системи.



Рис. 1. – Кількість кредитних спілок в Україні і їх активи



Рис. 2 – Розподіл активів кредитних спілок за групами, млн грн.

Таблиця 1. Значення коефіцієнта покриття боргу заставою

№ з/п	Вид застави	Значення коефіцієнта покриття боргу заставою (3) залежно від рівня покриття зобов'язання заставою				
		від 20 % до 39 % включно	від 40 % до 59 % включно	від 60 % до 79 % включно	від 80 % до 99 % включно	100 % і більше
1	2	3	4	5	6	7
1	Грошові кошти, розміщені як внесок (вклад) на депозитному рахунку в кредитній спілці, за умови, що строк розміщення коштів не менше строку договору кредиту	0,8	0,6	0,4	0,2	0
2	Нерухоме майно, що належить до житлового фонду (квартири)	0,85	0,7	0,55	0,4	0,25
3	Легкові автомобілі	0,85	0,7	0,55	0,4	0,25
4	Інше нерухоме майно (крім земельних ділянок)	0,89	0,78	0,67	0,56	0,45
5	Транспортні засоби (крім легкових автомобілів)	0,9	0,8	0,7	0,6	0,5
6	Біологічні активи	0,92	0,84	0,76	0,68	0,6

Таблиця 2. Динаміка основних показників діяльності кредитних спілок

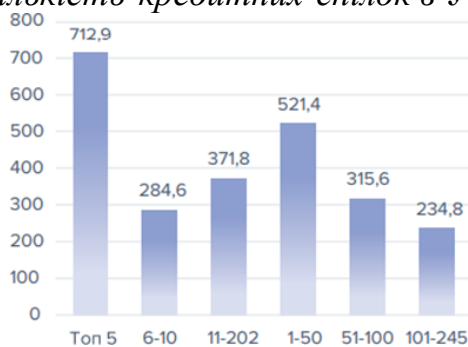
Показник	Станом на 31 березня 2016 року	Станом на 31 березня 2017 року	Станом на 31 березня 2018 року	Темпи приросту, %	
				31 березня 2017 року/ 31 березня 2016 року	31 березня 2018 року/ 31 березня 2017 року
Кількість зареєстрованих кредитних спілок	577	449	375	-22,2	-16,5
Кількість членів КС, тис. осіб	722,8	639,8	566,2	-11,5	-11,5
Загальні активи, млн. грн.	2 079,2	2 086,7	2 233,2	0,4	7,0
Капітал, млн. грн.	1 109,3	1 072,1	1 079,2	-3,4	0,7
Внески членів КС на депозитні рахунки (залишок на кінець періоду), млн. грн.	809,6	858,5	984,7	6,0	14,7
Кредити, надані членам КС (залишок на кінець періоду), млн. грн.	1 783,4	1 832,0	1 966,4	2,7	7,3

Таблиця 3. Показники діяльності кредитних спілок у 2018-2020 роках,
млн. грн.

Показники діяльності, млн грн	30.06.2018	30.06.2019	30.06.2020
Загальні активи	2 304,3	2 368,9	2 254,1
Капітал	1 097,2	1 080,3	1 013,1
Резервний капітал	520,9	535,0	531,7
Кредити надані (залишок)	2 057,4	2 187,5	1 939,6
Внески на депозитні рахунки (залишок)	1 010,5	1 094,4	1 098,2
Кредити надані (за період)	1 208,5	1 240,4	1 136,0
Внески на депозитні рахунки (за період)	606,1	706,9	794,3

Отже, узагальнюючи дослідження щодо кредитних спілок, важливо відзначити їхню унікальність, спрямовану на кооперативні засади та надання фінансових послуг виключно членам спілки. Вони відіграють ключову роль у забезпеченні доступності фінансових послуг для населення та сприяють розвитку фінансової грамотності. Нагляд за їх діяльністю є важливим завданням для забезпечення стабільності та ефективності цього сектора. У результаті дослідження можна запропонувати ряд практичних рекомендацій. Наприклад, розвивати механізми залучення коштів, підвищувати фінансову грамотність членів та удосконалювати системи управління ризиками. Також важливо вирішити питання щодо створення стійкого та надійного фінансового середовища для кредитних спілок та їхніх членів через впровадження ефективної системи гарантування вкладів та оцінки стабільності. Отже, розвиток кредитних спілок в Україні вимагає уваги до регулювання, створення сприятливих умов для їхньої діяльності та зміцнення їхнього становища на фінансовому ринку.

Список використаних джерел

1. Біла книга. Майбутнє регулювання кредитних спілок. Національний банк України. Київ, Березень 2020. URL: https://bank.gov.ua/admin_uploads/article/White_paper_KS_2020.pdf?v=4 (дата звернення: 01.04.2024).
2. Венгуренко Т. Г. Гончар С. В. Сутність функціонування кредитних спілок в Україні. URL: https://www.econ.vernadskyjournals.in.ua/journals/2020/31_70_2/31_70_2_2/23.pdf (дата звернення: 01.04.2024).
3. Підсумки діяльності кредитних спілок за I півріччя 2020 року та наглядові дії за результатами аналізу звітності поданої до Національного банку. URL: [https://bank.gov.ua/admin_uploads/article/%D0%9A%D0%A1%20%D0%B0%D0%BD%D0%B0%D0%BB%D1%96%D0%B7%20%D0%86%D0%86%20%D0%BA%D0%B2%20\(3\).pdf?v=4](https://bank.gov.ua/admin_uploads/article/%D0%9A%D0%A1%20%D0%B0%D0%BD%D0%B0%D0%BB%D1%96%D0%B7%20%D0%86%D0%86%20%D0%BA%D0%B2%20(3).pdf?v=4) (дата звернення: 01.04.2024).

**Білозор Д. І., здобувач освіти 3 курсу, спеціальність « Фінанси,
банківська справа та страхування»,
керівник Кухарєва О. О.,
кандидат економічних наук, доцент
Фаховий коледж зварювання та електроніки ім. Є.О. Патона**

РЕЗУЛЬТАТИ ОПЕРАЦІЙ БАНКІВ УКРАЇНИ З ЦІННИМИ ПАПЕРАМИ

Важливу роль на ринку цінних паперів відіграють банківські установи, які є його провідними учасниками. Саме наявність конкурентного середовища визначає розвиток, що в сукупності з іншими заходами розвитку ринкової економіки в Україні, забезпечуватиме суспільний прогрес у державі. Все це зумовлює необхідність проведення глибокого дослідження, спрямованого на конкретизацію місця та ролі банків на ринку цінних паперів і розробку напрямів вдосконалення банківських операцій з фінансовими інструментами.

Ефективне функціонування всього ринкового механізму в сучасних умовах забезпечують цінні папери та відповідний ринок. В економічній системі фондовий ринок здійснює ряд специфічних функцій, зокрема, виступає як засіб приватизації, інвестування і структурної перебудови економіки, як один із провідних факторів подальшого ринкового трансформування економіки.

За результатами проведеного аналізу операцій банків України з цінними паперами було визначено, що банки активно проводять такі операції, при цьому як активні операції, купують їх та отримують доходи, так і пасивні, випускають власні цінні папери і залучають фінансові ресурси. Тобто операції з цінними паперами активно використовуються банками як для залучення грошових коштів, так і для інвестування та отримання доходів.

Щорічні темпи зростання активів банків у цінних паперах за останні роки від 40 до 320 млрд. грн., що становило у 2022р. більш ніж 45% та частка у структурі активів від 34 до 37% свідчать про зацікавленість банків в проведенні таких операцій. Особливо актуальним це стає при одночасному зменшенні частки кредитів, що надані клієнтам в активах в 2022 р. з 45 до 38% (за даними звіту про активи банків – учасників ФГВФО) [1].

Використання цінних паперів власного випуску для залучення ресурсів мають суттєво менші обсяги, а саме від 190 до 900 разів менші, ніж за активними операціями та не становлять значної частки в зобов'язаннях, а саме 0,1-0,2%.

Очевидно, що цікавим для банків є напрям саме інвестування коштів в цінні папери, тобто використання їх для проведення активних операцій. Для залучення ресурсів цей фінансовий інструмент не є привабливим для банків, тому вони використовують з цією метою залучення коштів фізичних та юридичних осіб.

Особливістю проведення активних операції банків з цінними паперами виявилось те, що 95-97% з них це вкладення в цінні папери, які рефінансуються та емітовані НБУ. В загальній структурі активів ці цінні папери з кожним роком також зростають від 32 до 36,4%, тоді як корпоративні та інші цінні папери не знаходять відповідного інтересу, динаміка вкладання в них має тенденцію до зменшення як за сумою, так і за часткою в активах з 1,9% у 2020 р. до 1,2% за результатами 2022 р.

Таке співвідношення свідчить, що банки майже не використовують цінні папери для залучення коштів а використовують, залучені кошти в інших способів для активних операцій. Тобто операцій з цінними паперами в активах більше ніж в пасивах. Крім того, особливістю банківської системи України на ринку цінних паперів є те, що це участь здебільшого в операціях з державними цінними паперами. Банки не цікаво купувати корпоративні цінні папери, а вкладають кошти в державні цінні папери. Зазначені тенденції підтверджуються і відповідними фінансовими результатами діяльності банків з цінними паперами, в доходах домінують цінні папери, рефінансовані та емітовані НБУ, а нарахування за корпоративними та іншими цінними паперами та витрати за власними борговими цінними паперами значно менші.

Банки мають активну участь на ринку цінних паперів і є посередниками для того щоб вільні фінансові ресурси клієнтів спрямовувати в тимчасове користування на користь держави. Очевидно, що це сприяє ситуації, щоб було менше державних зовнішніх запозичень. Однак участь банків в операціях з цінними паперами повинні бути більш активна і в корпоративному секторі, але він не такий розвинений та привабливий, тому що в результаті впливу різних чинників економіка країни знаходиться не в стабільному стані. Більшість підприємств не використовують ринок цінних паперів для пошуку фінансових ресурсів, на нього виходять тільки великі підприємства, це особливість економіки України, яка потребує корегування та активізації як з боку банків так і підприємств.

Для того щоб банки приймали активну участь в цьому процесі потрібен розвиток економіки, збільшення кількості підприємств які здатні використовувати фондовий ринок для залучення фінансових ресурсів. Поліпшення інвестиційного клімату в державі, залучення іноземних інвестицій та гнучка державна інвестиційна політика спроможні сприяти активізації діяльності банків та підприємств на ринку цінних паперів. Інвестиційний потенціал банків слід використовувати не лише для державних потреб, а і для розвитку реальної економіки, бо ці процеси взаємопов'язані та взаємозалежні, мають перспективу позитивних змін для соціально-економічного розвитку в державі.

Список використаних джерел

1. Активи учасників Фонду гарантування вкладів фізичних осіб. URL: <https://www.fg.gov.ua> (дата звернення: 01.04.2024).

Гулько А. С., здобувач освіти 3 курсу (Маркетинг),
керівник Чорна Н. О.,
викладач вищої кваліфікаційної категорії
Відокремлений структурний підрозділ
«Фаховий коледж зварювання та електроніки імені Є.О.Патона»

СУЧАСНІ ІНСТРУМЕНТИ ТА ТЕНДЕНЦІЇ МАРКЕТИНГУ В МЕРЕЖІ ІНТЕРНЕТ ТА СОЦМЕРЕЖАХ В УКРАЇНІ

У зв'язку зі стрімким розвитком інформаційних технологій, все більше компаній використовують Інтернет як основний канал маркетингу та просування бізнесу. Інтернет-маркетинг набуває пріоритету, оскільки дозволяє охопити широку аудиторію з мінімальними витратами. ІТ та Інтернет дають можливість скоротити маркетингові витрати та розширити використання ефективних online інструментів.

Інтернет-маркетинг є ключовою сферою сучасного бізнесу та маркетингу. Використання його можливостей дозволяє підприємствам адаптуватися до нових умов конкуренції, скорочувати витрати, прискорювати інновації і підвищувати задоволеність клієнтів. Він став невід'ємною частиною багатьох компаній як інструмент для досягнення цілей бізнесу та задоволення потреб споживачів.

Метою даної пошуково-дослідницької роботи є обґрунтування актуальності використання Інтернет-маркетингу в бізнесі, дослідження й аналіз методів та інструментів Інтернет-маркетингу в сучасному суспільстві для визначення найбільш ефективних шляхів просування бізнесу в мережі Інтернет.

Люди готові платити за товар чи послугу, коли це відповідає їхньому бажанню або задовольняє потребу. **Цільова аудиторія** – це базове поняття, що застосовується в маркетингу для позначення певної кількості індивідів, які мають спільні інтереси, проблеми або запити. Цільова аудиторія конкретного бренду або виробника – це ті люди, які можуть стати потенційними покупцями певного товару чи послуги.

Цільова аудиторія може бути умовно розділена за такими ознаками:

- стать;
- вік;
- особливості діяльності;
- місце проживання;
- фінансові можливості;
- соціальний статус;
- наявність освіти;
- інтереси, потреби.

Кожен з цих факторів є важливим, тому що це впливає на купівельну активність. Таким чином, кожен бізнес повинен орієнтуватися на свої характеристики [1].

Станом на червень 2023 року загальна Інтернет-аудиторія України на всіх платформах становила 25,6 млн реальних користувачів.

З огляду на таблицю бачимо, що на першому місці залишається браузер Google, за ним перебуває платформа YouTube, (54,4%), а на третьому місці знаходиться соціальна мережа Facebook, за якою слідує платформа з погоди sinoptik. П'яту позицію займає сервіс UKR.net, шосту – маркетплейс OLX.com. Далі слідує новинний сайт Pravda.com та Sensor.net. Слідом в рейтингу посідає місце веб-сайт з перегляду фільмів, а замикає десятку соціальна мережа Інстаграм.

Таблиця 1.1 – топ 10 сайтів за охопленням станом на вересень 2023 р. [2]

	Назва веб-сайту	Категорія
	google.com	Комп'ютери, електроніка та технології. Пошукові системи
	youtube.com	Мистецтво та розваги. Потокowe мовлення та Інтернет-телебачення
	facebook.com	Комп'ютери, електроніка та технології. Соціальні мережі
	sinoptik.ua	Наука та освіта. Погода
	ukr.net	Новини та публікації
	olx.ua	Електронна комерція та покупки
	pravda.com.ua	Новини та публікації
	sensor.net	Новини та публікації
	rezka.ag	Мистецтво та розваги. Потокowe мовлення та Інтернет-телебачення
0	instagram.com	Комп'ютери, електроніка та технології. Соціальні мережі

Маркетингова політика комунікацій – перспективний напрям дій підприємства, спрямований на забезпечення взаємодії з усіма суб'єктами маркетингової системи з метою задоволення потреб споживачів і отримання прибутку.

Для гарної взаємодії зі споживачами треба враховувати такі фактори:

- 1) Оперативність – швидко реагувати на повідомлення користувачів, надавати відповіді протягом 1-2 годин.
- 2) Прозорість – надавати повну і достовірну інформацію про товари/послуги, ціноутворення, умови доставки.
- 3) Індивідуальний підхід – враховувати специфічні потреби окремих клієнтів.

4) Повага – з повагою ставитися до кожного клієнта, незалежно від його статусу чи попередніх замовлень.

Прямий маркетинг – це вид просування, який передбачає передавання інформації про продукт, послугу або компанію безпосередньо клієнту. Таким чином, усю рекламну інформацію цільова аудиторія отримує без посередників і третіх осіб [3].

Комунікація з аудиторією – головна задача будь-якого бренду чи організації. Перед тим, як обирати канали комунікації варто визначити свою цільову аудиторію. Cher`17 – український магазин жіночого одягу, є одним із лідерів на ринку онлайн-моди в Україні заснований у 2017 році. Отже, цільова аудиторія бренду – жінки, зазвичай від 18-ти років. Уяву про бренд Cher`17 власники доносять через прямі канали, такі як Інтернет, журнали, зовнішня реклама.

Проте мало обрати майданчик та створити профіль. Перед цим компанія проводить аналіз конкурентів, опрацює свою цільову аудиторію, продумує контент та робить ще багато чого іншого для вдалого входження на ринок в мережі Інтернет. Хоч бренд Cher`17 є достатньо новою на ринку України, проте це їм не заважає займати вже великі позиції і мати своїх прихильників.

Форма подання контенту значною мірою впливає на комунікацію з аудиторією. Текстовий контент дозволяє донести максимум інформації, але потребує більше зусиль для сприйняття. Текст краще підходить для пояснень, інструкцій, статей, але це не для бренду одягу. Тому на сторінках Cher`17 зазвичай інформація подана коротко й лаконічно. Візуальний контент (фото, ілюстрації) легше сприймається, створює емоційний зв'язок з аудиторією. Підходить для презентацій товарів, послуг. Відеоконтент привертає більше уваги, дозволяє продемонструвати продукт. Використовується для компаніїю для огляду речей (одягу).

Продумана контент-стратегія Cher`17 є запорукою успішної реалізації комунікаційної політики в Інтернеті, де вірогідність взаємодії з аудиторією та залучення нових клієнтів залежить від якості наданого контенту.

У квітні 2023 року Cher`17 запустив провокаційну рекламну кампанію, розроблену агенцією Drama Queen, під назвою «Chick» (див. додаток В), яка викликала жваве обговорення в суспільстві, але водночас принесла рекордні продажі в історії бренду [4].

Така рекламна кампанія виявилася вдалою, при її запуску, український бренд жіночого одягу Cher`17 вирішили порушити важливе питання, про яке багато людей мовчать. Завдання кампанії – поширити впізнаваність бренду, а цього досягнути можливо лише виділившись на ринку. Головними героїнями роликів стали жінки, які висміювали поширені гендерні упередження щодо успішних жінок. Зокрема, стереотипне сприйняття жінок як «тільки красивих» і «не здатних ні на що, крім зовнішності». І хоча аудиторія розділилась на прихильників та хейтерів, проте бренд від цього не постраждав, навпаки – його популярність збільшилась в багато разів.

Отже, на прикладі компанії Бренд Cher`17, яка дбає про своїх споживачів, створює цікавий контент, який залучує більше аудиторії, ми прослідкували основні стратегії маркетингу для успішного просування продажу. Однак, для збільшення віддачі споживачів – підвищення активності з брендом, Cher`17 може зосередитися на створенні ще більше емоційно зарядженого контенту, який спонукає аудиторію взаємодіяти. Їх перша і наразі єдина рекламна кампанія «Chick» була досить вдалою, так що вони можуть і далі розвиватися в цьому напрямі.

Список використаних джерел

1. Цільова аудиторія інтернет-маркетингу. WebTune: веб-сайт. URL: <https://webtune.com.ua/statyi/internet-marketing/czilova-audytoriya-v-internet-marketyngu/#id2> (дата звернення: 01.04.2024).
2. Кузнецова А. Популярні веб-сайти в Україні: рейтинг за вересень 2023 року. Webpromo: веб-сайт. URL: <https://web-promo.ua/ua/blog/populyarni-veb-sajti-v-ukrayini-rejting-za-veresen-2023-roku/#> (дата звернення: 01.04.2024).
3. Що таке прямий маркетинг. SendPulse: веб-сайт. URL: <https://sendpulse.ua/support/glossary/direct-marketing> (дата звернення: 01.04.2024).
4. Провокаційна реклама бренду Cher`17. Forbes: веб-сайт. URL: <https://forbes.ua/company/tolochka-spratsyuvala-provokatsiyna-reklama-brendu-cher17-cherez-yaku-u-kvitni-peresvarilos-piv-kraini-prinesla-rekordni-prodazhi-19052023-13689> (дата звернення: 01.04.2024).

**Дриганець Я. Р., здобувач освіти III курсу (Фінанси, банківська
справа та страхування),
керівник Чорна Н. О.,
викладач вищої кваліфікаційної категорії
Фаховий коледж зварювання та електроніки імені Є.О. Патона**

ОСОБЛИВОСТІ ФОРМУВАННЯ ВАЛЮТНОГО КУРСУ В УКРАЇНІ. ТЕНДЕНЦІЇ ТА ПЕРСПЕКТИВИ

Валютний ринок є невід'ємною складовою функціонування загального фінансового ринку країни. І однією із передумов формування відкритої економіки є його ефективне регулювання, адже валютний ринок – це ланка, яка забезпечує взаємозв'язок між національною і світовою фінансовою системою.

Валютний ринок та механізм його регулювання може як стримувати, так і стимулювати економічний розвиток у країні та, відповідно, впливати на стан окремих секторів, галузей і підприємств, а також на місце держави на світовому ринку, тому з кожним днем він має все більше значення в економічній політиці держави. Зміни ж в економіці країни та її міжнародному становищі здійснюють вплив на розвиток валютних відносини також коригують валютну політику, що проводиться в державі.

Від ефективного функціонування валютного ринку залежить не тільки своєчасне здійснення міжнародних розрахунків, страхування від валютних ризиків, валютні інтервенції та отримання прибутків його учасниками у вигляді різниці курсів валют, але й загальний розвиток економіки, рівень інфляції, стан платіжного балансу, обсяг заборгованості, конкурентоспроможність держави.

Дослідження теоретиків о методологічних засад та різних аспектів теорії практики щодо даної проблематики було висвітлено в численних працях зарубіжних вчених, таких як Л. Бальцерович, Дж.М. Кейнс, Л. Н. Красавіна, Р. Маккінон, М. Пейро, М. Фрідмен, Г. Хоггарт та інші. Серед вчених та науковців, які здійснювали дослідження в сфері розвитку та функціонування валютного ринку, а також 5 проводили оцінку існуючої ситуації в Україні, варто відзначити О.В. Дзюблюка, Ф.О. Журавку, І.Г. Лук'яненко, С.О. Маслову, В.І. Міщенко, С.В. Мочерного, О. Береславську, Н. Е. Бодрову, Я.С. Ларіну, С.В. Фомішина, К.З. Вольного, Н. Є. Вдовиченка.

Валютний ринок - це сукупність економічних та організаційних форм, що пов'язані з купівлею або продажем валют різних країн. До валютного ринку як системи входить підсистема валютного механізму і валютних відносин. Під першою маються на увазі правові норми й інститути, що репрезентують. Ці норми на національному та міжнародному рівнях. До другої входять щоденні зв'язки, в які вступають фізичні та юридичні особи з метою здійснення міжнародних розрахунків, кредитних та інших грошових операцій, що спрямовані на придбання або продаж іноземної валюти.

Валютний ринок є, по-перше, особливим ринком, на якому продають шляхом обміну не матеріальні, а валютні цінності (грошові маси) різних країн;

по-друге, цінами на ньому є номінальні валютні курси; по-третє, здійснення обмінних операцій на валютному ринку дає змогу проводити операції з обміну факторами виробництва, товарами і послугами; по-четверте, в організаційно технічному аспекті валютні ринки складаються з його учасників і певної сукупності сучасних засобів збирання, передання й оброблення інформації, які поділені на національні та світовий валютні ринки [1. с 128].

Валютний ринок у залежності від обсягів торгівлі валютою і сфери поширення валютних операцій ділиться на внутрішній, регіональний і міжнародний.

Типи валют за ступенем конвертованості:

- вільно конвертована валюта – національна валюта тих країн, у зонах яких відсутні обмеження на обертання валюти у всьому світі;
- частково конвертована валюта – валюта тих країн, в яких зберігаються обмеження щодо визначеного кола міжнародних операцій: не вільне ввезення, розрахунок (китайський юань, індійський рупій, турецька ліра, єгипетський фунт);
- неконвертована – валюта тих країн, де діють різні обмеження: країна проти ввезення-вивезення валют.

Головними функціями валютного ринку є такі: забезпечення реалізації валютної політики держави; створення умов для своєчасного здійснення міжнародних платежів за всіма розрахунками; сприяння розвитку зовнішньої торгівлі; визначення і формування попиту і пропозиції на іноземні валюти; регулювання валютного курсу; диверсифікація валютних резервів.



Рис.1 - Структура валютного ринку [2.49с]

Таблиця 1- Офіційний курс іноземних валют 2020-2023 рр.

Офіційний курс гривні щодо іноземних валют (середній за період)															
Назва валюти	(грн.)			2023											
	2020	2021	2022	січень	лютий	березень	квітень	травень	червень	липень	серпень	вересень	жовтень	листопад	
1 австралійський долар	18,63	20,52	22,38	25,31	25,35	24,41	24,48	24,32	24,51	24,65	23,75	23,49	23,20	23,43	
1 фунт стерлінгів	34,59	37,55	39,86	44,60	44,30	44,26	45,50	45,68	46,10	47,07	46,47	45,44	44,45	44,77	
1 білоруський рубль	11,06	10,75	11,88	13,29	13,29	13,29	13,29	13,29	13,29	13,29	13,29	13,29	13,27	13,14	
1 данська крона	4,13	4,34	4,57	5,29	5,27	5,25	5,38	5,34	5,31	5,43	5,36	5,25	5,17	5,23	
1 долар США	26,96	27,29	32,34	36,57	36,57	36,57	36,57	36,57	36,57	36,57	36,57	36,57	36,52	36,16	
1 євро	30,79	32,31	33,98	39,34	39,26	39,07	40,07	39,81	39,59	40,43	39,92	39,13	38,56	39,01	
100 тенге	6,52	6,40	7,07	7,90	8,10	8,10	8,09	8,19	8,15	8,21	8,08	7,82	7,66	7,80	
1 канадський долар	20,11	21,76	24,80	27,19	27,24	26,71	27,11	27,05	27,44	27,67	27,17	27,00	26,68	26,32	
1 молдовський лей	1,56	1,54	1,71	1,92	1,95	1,96	2,02	2,05	2,04	2,03	2,06	2,03	2,01	2,02	
1 норвезька крона	2,87	3,18	3,36	3,68	3,59	3,47	3,49	3,40	3,38	3,56	3,51	3,41	3,32	3,30	
1 злотий	6,93	7,08	7,27	8,38	8,28	8,33	8,63	8,77	8,86	9,10	8,95	8,53	8,53	8,85	
10 російських рублів	3,74	3,70	4,93	5,23	5,00	4,80	4,52	4,63	4,40	4,05	3,84	3,79	3,76	3,99	
1 СПЗ (спеціальні права запозичення)	37,57	38,88	43,19	49,12	49,01	48,83	49,32	49,07	48,77	49,13	48,77	48,29	47,90	47,83	
1 сингапурський долар	19,55	20,32	23,44	27,54	27,52	27,25	27,47	27,32	27,16	27,39	27,09	26,84	26,67	26,77	
1 турецька ліра	3,86	3,18	1,98	1,95	1,94	1,93	1,89	1,86	1,57	1,38	1,36	1,36	1,31	1,26	
100 форитів	8,76	9,02	8,73	9,93	10,20	10,16	10,66	10,68	10,68	10,70	10,36	10,14	10,00	10,29	
1 чеська крона	1,16	1,26	1,39	1,64	1,65	1,65	1,71	1,69	1,67	1,69	1,66	1,61	1,57	1,59	
1 шведська крона	2,94	3,18	3,20	3,52	3,51	3,48	3,53	3,51	3,39	3,47	3,38	3,30	3,31	3,37	
1 швейцарський франк	28,76	29,86	33,86	39,55	39,63	39,43	40,65	40,80	40,55	41,82	41,65	40,78	40,39	40,48	
1 юань Женьмінбі	3,91	4,23	4,79	5,37	5,36	5,30	5,31	5,24	5,11	5,08	5,05	5,01	5,00	5,00	
10 єн	2,53	2,49	2,46	2,80	2,76	2,73	2,74	2,67	2,60	2,59	2,53	2,48	2,44	2,41	

ДЖЕРЕЛО [БАНКИ І ПОВИ](#) ▼ ВАЛЮТА [USD](#) ▼

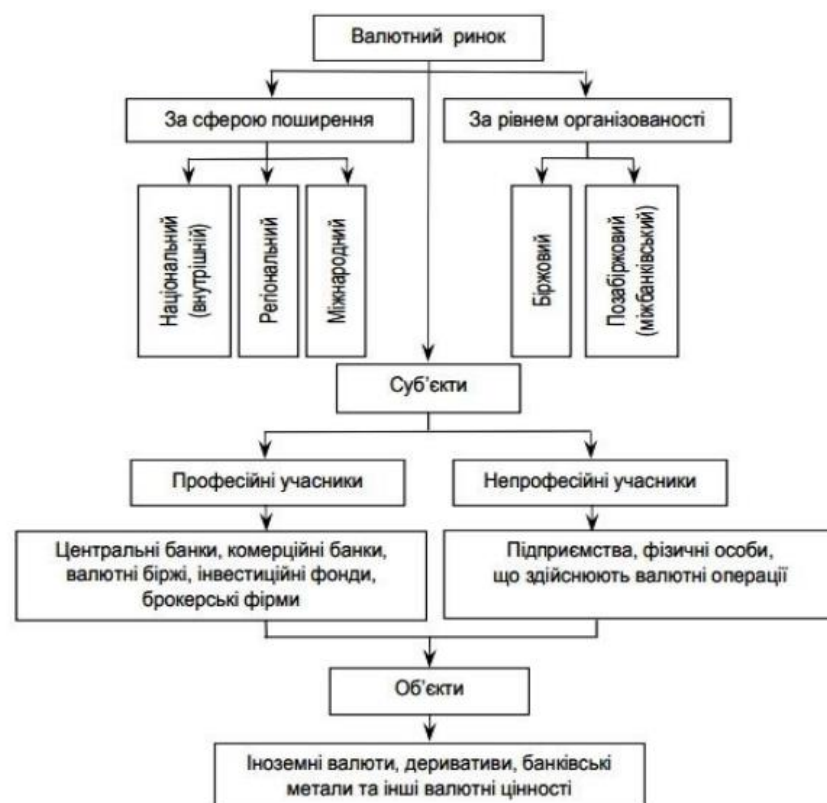

Рис.2- Готівковий курс USD за 2020-2023 рр.

ДЖЕРЕЛО [БАНКИ І ПОВИ](#) ▼ ВАЛЮТА [EUR](#) ▼



Рис.3 – Готівковий курс EUR за 2020-2023 рр.

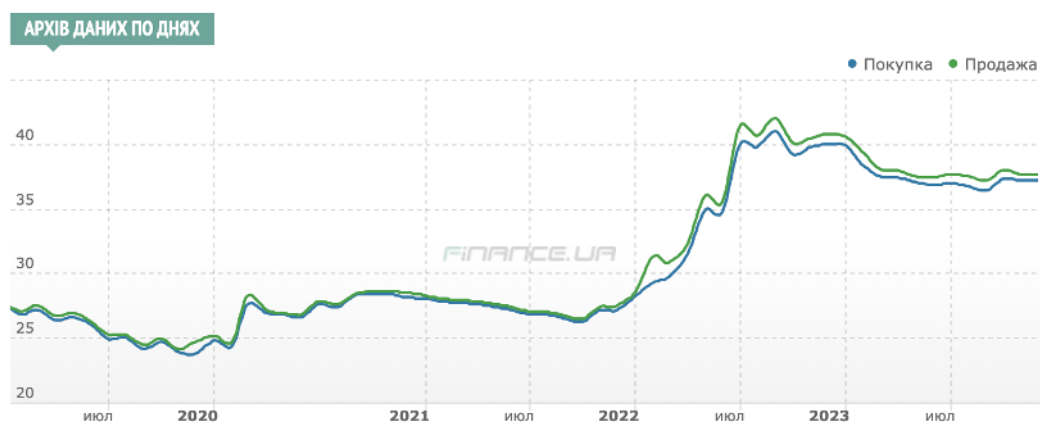

Рис. 4 - Основні форми вияву доларизації економіки в Україні[3.55с]

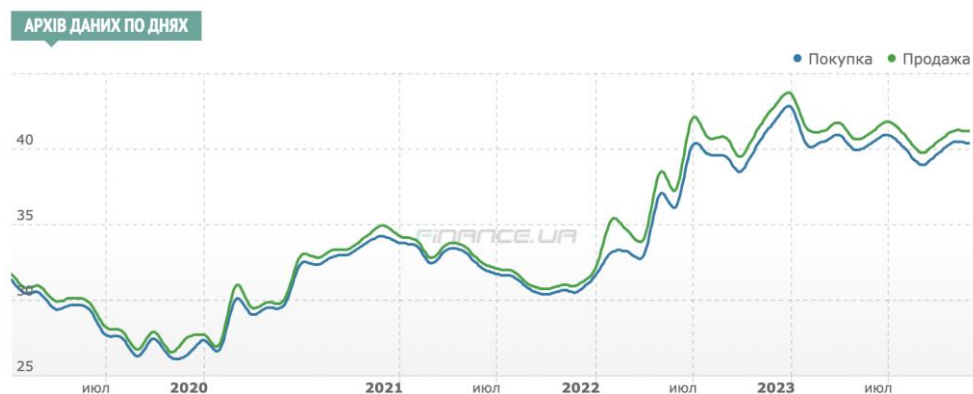

Рис. 5 - Причини доларизації економіки України[3.56с]

Висновок. Результати аналізу стану й прогнозу розвитку валютного ринку України свідчать про потребу проведення подальшого дослідження, впровадження комплексу законодавчих, нормативно-правових та інших заходів з метою вирішення актуальних проблем розвитку валютного ринку, процесів інвестування економіки країни й забезпечення інтеграції в систему світового фінансового ринку.

Список використаних джерел

1. Журавка Ф.О. Валютна політика в умовах трансформаційних змін економіки України: монографія. Суми: Ділові перспективи: УАБС НБУ, 2008. 334 с.
2. Дзюблюк О. В. Валютна політика : підручник. Київ: Знання, 2007. 422 с.
3. Шморгай Н. М. Доларизація економіки України: причини, наслідки та шляхи подолання. URL: <http://libfor.com/index.php?newsid=161> (дата звернення: 01.04.2024).

**Лісоводський Д. В., здобувач освіти 3 курсу,
спеціальність «Маркетинг»,
керівник Федус Д. Г., викладач
Борщівський агротехнічний фаховий коледж**

ЦИФРОВІ ІННОВАЦІЇ В УПРАВЛІННІ БІЗНЕСОМ

Цифрові інновації (надалі ЦІ) в управлінні бізнесом трансформують спосіб управління компаніями, використовуючи такі передові технології, як аналітика даних, штучний інтелект, хмарні технології, інтернет речей, мобільні додатки, блокчейн, віртуальна та доповнена реальність і автоматизація процесів. ЦІ підвищують ефективність, гнучкість і конкурентоспроможність, дозволяючи менеджерам отримувати цінну інформацію, оптимізувати процеси, забезпечувати безпеку і використовувати дані для прийняття стратегічних рішень.

Сучасними підприємствами для забезпечення їх стійкого розвитку та здійснення окремих бізнес-процесів використовуються різні інформаційні продукти й технології, існує великий вибір інформаційних систем управління бізнес-процесами. Способом автоматизації управління підприємством є системи BPA і RPA.

1. Автоматизація бізнес-процесів (BPA або Business Process Automation) – це цифрові рішення, що допомагають підвищити ефективність виконання щоденних рутинних функцій персоналу з метою систематизації й уніфікації специфічних бізнес-процесів, зокрема оформлення замовлення, відправки замовлення, дзвінків клієнтам, збір фідбеку (відзивів) тощо.

2. Роботизація бізнес-процесів (Robotic Process Automation, або RPA) – більш технологічна форма автоматизації бізнес-процесів з використанням таких підходів та інструментів, як машинне навчання, data mining та чат-боти, що «роботизує» більшість простих повторюваних завдань: заповнення документації, створення звітів, розсилка електронних листів, складання графіків / розкладів, нагадування про зустрічі і дзвінки, консультації, спілкування з клієнтами через чат-бот; тобто комп'ютеру передаються повторювані стандартні функції персоналу, що здійснюються ботом через додатки, що імітують дії людини в різних ІТ-системах.[2]

Діджиталізація компанії в залежності від напрямку її діяльності може допомогти вирішити такі завдання:

- Цифровізація інформації для клієнтів і покупців. Даний процес передбачає, наприклад, розміщення відомостей про пропоновані послуги і продукцію на інтерактивних картах. Тут зазвичай є актуальні знімки, відгуки реальних споживачів, думка працівників компанії.
- Цифровізація з метою полегшення комунікації миттєво отримувати машинний переклад текстів на багатофункціональному пристрої.
- Цифровізація для оптимізації процесів офісного друку. Спеціальні програми для обліку та розподілу друкованих робіт дозволять заощадити ресурси компанії.

- Побудова спеціальних маршрутів для людей з обмеженою рухливістю. В умовах цифровізації ініціативні групи створюють додатки, які призначаються для побудови максимально відповідних шляхів пересування містом, а також виклику соціального таксі.
- Оформлення інформації для активного відпочинку. За допомогою спеціальних програм можна миттєво знайти велодоріжки або, наприклад, місця для катання на роликах, скейтбордах.[1]

Ці приносять багато переваг для бізнесу, але є також і багато перешкод, які їм слід подолати. Деякі з них це:

- З збільшенням використання цифрових технологій зростають і загрози в кібербезпеці, включаючи кібератаки, витоки даних та шахрайство.
- Ці дозволяють збирати та аналізувати величезні обсяги даних користувачів. Це викликає занепокоєння щодо конфіденційності даних і може призвести до негативної реакції з боку споживачів та регуляторів, які прагнуть більшої прозорості та захисту персональних даних.
- У деяких випадках ЦІ можуть ще більше збільшити розрив між підприємствами, які мають доступ до передових технологій, і тими, що його не мають. Це може поглибити нерівність у бізнес-середовищі та призвести до конкурентних переваг.
- Технології швидко розвиваються, і компаніям необхідно постійно оновлювати свої знання та інфраструктуру, щоб залишатися конкурентоспроможними. Це значні витрати як часу, так і грошей.
- Впровадження нових цифрових технологій може вимагати від працівників нових навичок та знань. Бізнесу потрібно буде інвестувати в навчання та розвиток своїх працівників, щоб забезпечити їхню здатність справлятися з новими технологіями.
- Посилення регулювання та законодавства, пов'язаного з цифровими технологіями, може стати перешкодою для інновацій у деяких секторах бізнесу. Це може затримати розробку інноваційних продуктів та послуг.

Отже, всупереч перешкодам, переваги ЦІ мають значний потенціал для підвищення ефективності управління бізнесом та сприяють їхньому стійкому розвитку в динамічному цифровому середовищі.

Список використаних джерел

1. Xerox Global Document Services, Цифрова трансформація: переваги та основні напрямки. URL: <https://www.xerox.com/uk-ua/services/insights/shcho-take-tsifrov-zats-ya-nav-shcho-vona-potr-bna> (дата звернення: 01.04.2024).
2. Обіход С. В. Цифрові технології в управлінні бізнес-процесами сучасного підприємства. URL: <https://conf.ztu.edu.ua/wp-content/uploads/2021/11/101.pdf> (дата звернення: 01.04.2024).

**Рудюк О. М., здобувач освіти II курсу,
ОПП Лікувальна справа, спеціальність «Медсестринство»,
керівник Клименкова С. В.,
викладач вищої кваліфікаційної категорії, викладач-методист,
викладач медичного та фармацевтичного товарознавства
КЗ «Кам'янський фаховий медичний коледж» ДОР»**

ІННОВАЦІЙНИЙ ПІДХІД ДО ЗАХИСТУ: МАСКИ ТА АНТИСЕПТИКИ ЯК МОДНІ АКСЕСУАРИ

Пандемія COVID-19 зробила засоби індивідуального захисту: маски та антисептики невід'ємною частиною нашого життя. Однак традиційні методи просування їх використання, такі як акцентування на ризиках для здоров'я та моралізаторство, не завжди ефективні, особливо серед молоді. Дослідження показують, що багато молодих людей нехтують правилами носіння масок та використання антисептиків, що робить їх більш вразливими до інфекцій. Просування масок та антисептиків – це питання соціальної відповідальності, адже воно допомагає захистити не лише молодих людей, а й оточуючих. Тому існує потреба в нових підходах до просування засобів індивідуального захисту серед студентської молоді.

Стаття пропонує нестандартний підхід до вирішення проблеми низького рівня використання захисних масок та антисептиків серед молоді, поєднуючи моду, інновації, ефективні маркетингові комунікації та позиціонуючи маски і антисептики не просто як медичні вироби, а як модні аксесуари, що підкреслюють індивідуальність.

Впровадження моди в якості інструменту може суттєво стимулювати використання засобів індивідуального захисту, що, у свою чергу, призведе до зниження рівня захворюваності, захисту людей від інфекцій та підвищення обізнаності про важливість особистої гігієни.

Декілька прикладів успішного використання моди для просування здорового способу життя:

«Бути здоровим – це модно!». Кампанія МОЗ України використовує модні образи та співпрацю з блогерами для мотивації молоді до здорового життя. Відео, фото, конкурси та флешмоби пропагують спорт, правильне харчування та відмову від шкідливих звичок.

«Pink Ribbon» - Всесвітня кампанія з боротьби з раком грудей використовує рожеву стрічку як символ єднання. Вона стала модним аксесуаром, що виражає солідарність з жінками, які борються з раком. Кампанія не лише підвищує обізнаність про захворювання, але й мотивує до регулярних перевірок.

«Red Nose Day» - щорічна кампанія використовує червоні носи як символ єднання та підтримки людей з різними захворюваннями. Знаменитості, спортсмени та звичайні люди носять червоні носи, щоб звернути увагу на важливість здоров'я та зібрати кошти на благодійність.

«Athleisure» - тренд об'єднує спортивний та повсякденний стиль одягу, що робить заняття спортом більш доступними та модними. Він заохочує людей вести активний спосіб життя та робить спорт частиною їх повсякденного життя.

«Love Your Body» - рух бореться з нереалістичними стандартами краси та пропагує любов до свого тіла. Він активно використовується в моді, де все частіше з'являються моделі plus-size та кампанії, які прославляють різноманіття людських тіл.

«Vegan Fashion» - тренд популяризує веганський спосіб життя та відмову від використання тваринних матеріалів в одязі. Веганські бренди використовують екологічно чисті та інноваційні матеріали, які не шкодять тваринам та навколишньому середовищу.

«Water is Life» - кампанія використовує модний одяг та аксесуари з зображеннями води, щоб підкреслити важливість споживання достатньої кількості води для здоров'я. Знаменитості та інфлюенсери носять такий одяг та діляться своїми фото в соціальних мережах, щоб заохотити людей пити більше води.

«Mental Health Awareness Month» - щорічний захід використовує моду та мистецтво, щоб звернути увагу на проблеми психічного здоров'я та заохотити людей говорити про свої проблеми. Дизайнери створюють одяг з гаслами та зображеннями, пов'язаними з психічним здоров'ям, а знаменитості діляться своїми історіями боротьби з депресією та тривожністю.

«Stop Sugar» - кампанія використовує моду та гумор, щоб звернути увагу на шкоду надмірного споживання цукру та заохотити людей до здорового харчування. Футболки з приколами про цукор та зображення фруктів замість цукерок використовуються для того, щоб зробити здоровий вибір більш привабливим.

«No Smoking Month» - щорічний захід використовує моду та арт-інсталяції, щоб заохотити людей кинути палити та вести здоровий спосіб життя. Дизайнери створюють одяг без логотипів сигаретних брендів, а художники створюють арт-об'єкти, які відображають шкоду куріння.

«Walk with Me» - кампанія заохочує людей до більш активного способу життя та боротьби з гіподинамією за допомогою модних кроків та заходів.

Це лише декілька прикладів успішного використання моди для просування здорового способу життя. Мода може бути потужним інструментом змін, мотивуючи людей до позитивних звичок та усвідомленого споживання.

Мета дослідження: визначення факторів, що можуть підвищити привабливість та рівень використання захисних масок і антисептиків, серед студентської молоді шляхом інноваційного підходу до їх дизайну та просування. Відповідно до визначеної мети та актуальності проблеми, у дослідженні було визначено такі завдання: вивчити ставлення студентської молоді до використання захисних масок і антисептиків та виявити причини низького рівня їх застосування; проаналізувати роль інноваційних технологій та сучасних матеріалів у створенні масок та антисептиків, зручних та комфортних для повсякденного використання; дослідити потенціал модних та стильних

дизайнерських рішень для підвищення привабливості масок та антисептиків серед молоді; визначити ефективні канали комунікації та маркетингові стратегії для просування інноваційних масок та антисептиків серед молодіжної аудиторії.

Опитування проводилося серед студентської молоді через соціальні мережі. Для збору даних було використано онлайн-анкету, яка поширювалася через популярні серед молоді платформи, такі як Instagram, Facebook, Telegram та інші. Загалом в онлайн-опитуванні взяли участь 384 респонденти - студенти коледжів, університетів та технікумів різних вікових категорій.

Результати дослідження. Опитування показало, що основна цільова аудиторія - це молодь віком 18-25 років, яка навчається у коледжах та університетах (понад 95%). Саме на цю групу слід зосередити комунікаційні зусилля.

Частота використання захисних масок та антисептиків серед респондентів є досить низькою. Лише 14,3% завжди використовують антисептики, і лише 2,4% - завжди носять маски. Це свідчить про необхідність підвищення рівня обізнаності щодо важливості засобів індивідуального захисту.

Близько 43% респондентів зазначили, що використовували б маски та антисептики частіше, якби вони були модними та стильними. Це підкреслює потенціал впровадження інноваційного дизайну для підвищення привабливості засобів захисту.

Незважаючи на те, що основним фактором використання засобів індивідуального захисту є захист від інфекцій (92,9%), такі фактори, як зручність (38,1%) та мода/стиль (14,3%) також відіграють роль у прийнятті рішення (Рис. 1).



Рис. 1. Пріоритети при виборі засобів захисту від інфекцій

Існує значний попит (69%) на отримання додаткової інформації про використання масок та антисептиків, що підкреслює необхідність проведення освітніх кампаній.

Переважає більшість (76,2%) респондентів хоче отримувати інформацію про засоби індивідуального захисту через соціальні мережі. Це підкреслює важливість присутності брендів засобів індивідуального захисту у онлайн-просторі (Рис. 2).

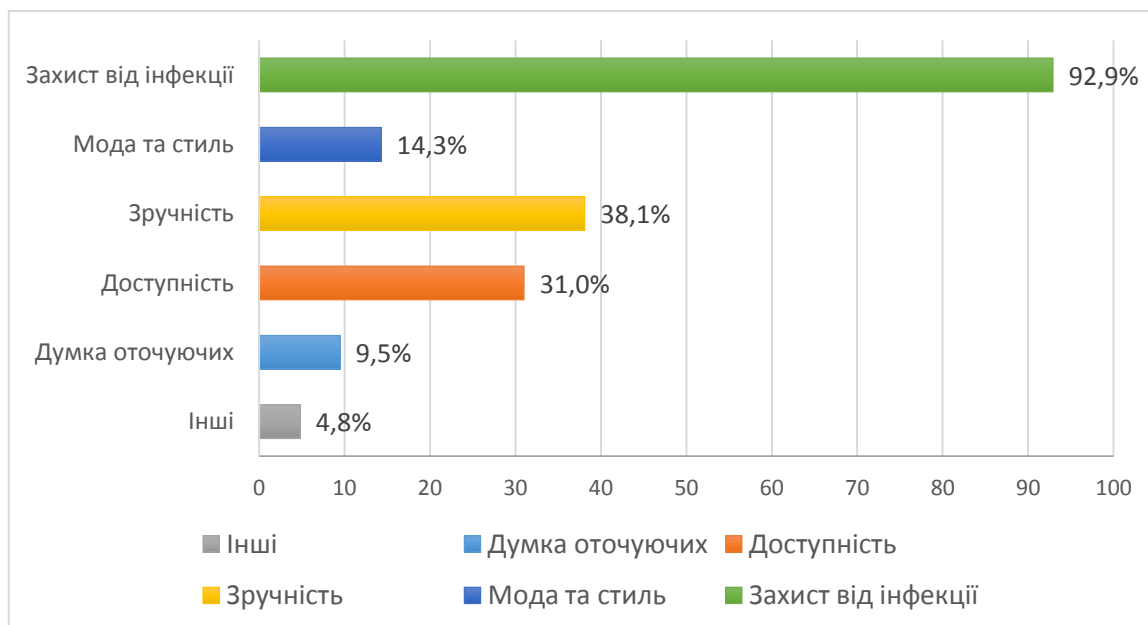

Рис. 2. Популярність різних каналів поширення інформації про засоби захисту від інфекцій

Аналіз опитування свідчить, що для підвищення привабливості масок та антисептиків серед студентської молоді важливими є кілька ключових аспектів: *дизайн*: стильний та модний вигляд з яскравими кольорами, принтами на цікаву молодіжну тематику; маски та антисептики мають виглядати «прикольно» та креативно; водночас, вони повинні бути зручними, легкими у носінні та непомітними на шкірі; *функціональність*: інноваційні технології, до прикладу, світлодіодна анімація на масках, можливість підключення до смартфона, антибактеріальні покриття; *маркетинг*: активна промоція через соцмережі (Instagram, TikTok) із залученням блогерів, короткі вірусні рекламні ролики, акцент на безпеці здоров'я; *ціна та доступність*: доступний рівень цін, розгляд варіантів безкоштовного розповсюдження серед молоді.

Додатково рекомендується запуснути освітні програми для зміни сприйняття захисних масок з «спецодягу» на модний аксесуар, підвищувати обізнаність про користь використання.

Поєднання трендового дизайну, інновацій, ефективних комунікацій та доступності в купі з освітніми заходами сприятиме перетворенню масок та антисептиків на бажаний аксесуар для молодіжної аудиторії.

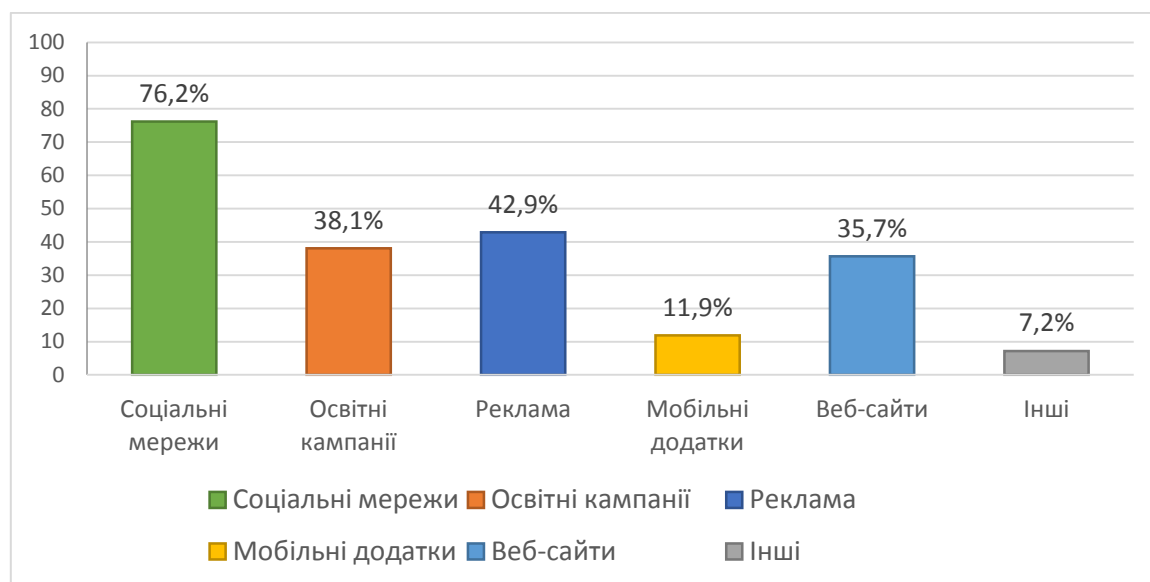
На основі результатів дослідження запропоновано нову стратегію просування захисних масок та антисептиків серед студентів, які постійно знаходяться в колективі, де є високий ризик інфікування. Ця стратегія

ґрунтується на наступних принципах: позиціонування засобів індивідуального захисту як модних та привабливих аксесуарів; маски та антисептики повинні мати стильний дизайн, відповідати останнім модним тенденціям та підкреслювати індивідуальність студентів.

Досліджено *трендові маски*: для юнаків (камуфляжні, з неоновим підсвічуванням, екстремальні із зображенням черепа); для дівчат (щотижневі з принтами, мереживом, вишивкою, аплікацією; зимові); для студентів з особливими потребами (з прозорим віконцем, з окулярами); універсальні (маски: перекладача; для відвідування місць громадського харчування; спортивні; для виразу емоцій; непомітні на шкірі; в тематиці, яка цікава, до прикладу, медична тематика для медиків, аніме-тематика для фанатів аніме); *оригінальні антисептики*: браслети санітайзери у стилі годинника та «Людини-Павука», антисептики-санітайзери у вигляді «Лапки домашнього улюбленця» тощо [1].

Маркетингова стратегія, спрямована на підвищення рівня використання захисних масок та антисептиків серед студентів та включає в себе створення інформаційних стендів, проведення семінарів та розповсюдження інформації про засоби індивідуального захисту в соціальних мережах. Стратегія допоможе зробити захисні маски та антисептики більш доступними та модними для студентів [2].

Ключове - зосередитись на безкоштовних чи недорогих інструментах, максимізувати творчий підхід та залучати саму цільову аудиторію до популяризації бренду через соцмережі та нестандартні активності. До прикладу, кілька пропозицій:

- *Маркетинг у соціальних мережах (SMM)*. Створення акаунтів у популярних серед молоді соцмережах - Instagram, TikTok, Telegram. Публікація цікавого контенту - відео-огляди, челенджі з масками, інформативні пости. Активна взаємодія з аудиторією. Це дозволить заявити про свій бренд та залучити аудиторію без значних витрат.
- *Партнерський маркетинг*. Співпраця з блогерами, студентськими організаціями, спортивними секціями на умовах бартеру або мінімальної оплати. Обмін промо-активностями для взаємного охоплення аудиторій.
- *Участь у студентських заходах*. Презентація бренду та продукції на конференціях, диспутах, форумах та вебінарах, ярмарках, змаганнях в якості спонсора чи учасника. Проведення майстер-класів з грамотного використання захисних масок та антисептиків
- *Краудфандингова кампанія*. Запуск проекту на спеціалізованих майданчиках для збору коштів на старт виробництва чи партію продукції. Пропонування бонусів для спонсорів.
- *Партизанський маркетинг*. Використання вуличної реклами, роздача промо-зразків, розміщення принтів на одязі однокурсників. Креативні акції, вірусний контент [3].

Отже, існує нагальна потреба підвищити рівень використання засобів індивідуального захисту, таких як маски та антисептики, серед студентської молоді, оскільки зараз цей рівень є низьким.

Інноваційним підходом для популяризації захисних масок та антисептиків серед молоді може стати позиціонування їх не просто як медичних виробів, а як модних та стильних аксесуарів, які підкреслюють індивідуальність.

Дослідження показало значний потенціал стильного та креативного дизайну масок та антисептиків, а також використання інноваційних технологій для підвищення їх привабливості серед молодіжної аудиторії.

Пропонується нова маркетингова стратегія просування засобів індивідуального захисту серед студентів, яка ґрунтується на активній присутності в соціальних мережах, співпраці з блогерами та студентськими організаціями, а також використанні креативних та вірусних підходів до маркетингу.

Очікується, що впровадження такої інноваційної стратегії допоможе збільшити рівень використання захисних масок та антисептиків серед молоді, знизити рівень захворюваності та підвищити обізнаність про важливість використання засобів захисту.

Список використаних джерел

1. Баранова І. І., Коваленко С. М., Семенів Д. В. та ін. Медичне та фармацевтичне товаровознавство. Харків: НФаУ: Золоті сторінки, 2017. Ч.1. 320 с.

2. Менеджмент і маркетинг у фармації: підручник / Б. П. Громовик, Г. Д. Гасюк, О. Р. Левицька; за ред. д-ра фарм. наук, проф. Б.П. Громовика. Київ: Медицина, 2008. С. 8-9.

3. 5 кроків для розвитку особистого бренду. URL: <https://coworkingplatforma.com/ua/blog/5-kroktiv-dla-rozvitku-osobistogo-brendu/> (дата звернення: 05.03.2024).

**Сарнавська В. В. здобувач освіти І курсу,
спеціальності «Менеджмент соціокультурної
діяльності»**

керівник Матусевич К. М. кандидат економічних наук,
проф.кафедри івент-індустрій, культурології та
музеєзнавства

Рівненський державний гуманітарний університет

ФІНАНСУВАННЯ ІННОВАЦІЙНИХ ПРОЄКТІВ:МОЖЛИВОСТІ І ПЕРСПЕКТИВИ

У Законі України "Про інноваційну діяльність" поняття "інноваційна діяльність" означає процес використання та комерціалізації результатів наукових досліджень і розробок з метою випуску на ринок нових конкурентоздатних товарів і послуг. В цьому контексті до основних об'єктів інноваційної діяльності відносяться: інноваційні проекти, результати інтелектуальної праці, передові технології, нові організаційні та технічні підходи, а також поліпшення інфраструктури [1, с. 117].

Проте розвиток інноваційної економіки в Україні знаходиться на початковому етапі і характеризується недостатнім рівнем базових інновацій, обмеженою кількістю інноваційної продукції, низькою активністю підприємств у цій сфері та недостатнім фінансуванням [5, с. 67].

Щорічно зменшується кількість промислових підприємств, які впроваджують інновації, тоді як збитковість таких підприємств зростає. Це пояснюється відсутністю сприятливих умов для інноваційної діяльності та зниженням попиту на високотехнологічні товари на внутрішньому ринку через низьку платоспроможність населення.

Новаторська ідея, навіть, якщо вона має великий потенціал та ґрунтується на глибоких знаннях про створюваний продукт, не може стати реальністю без належного фінансового забезпечення. У сучасних умовах фінансове забезпечення відіграє ключову роль у розвитку економіки, аналогічно до того, як це було із природними ресурсами, капіталом та робочою силою на індустріальному етапі.

Для здійснення інноваційних проєктів підприємства, зазвичай, користуються різними джерелами фінансування, такими як: власні кошти, залучені або запозичені кошти. Проте, важливою є необхідність оптимального поєднання кількох форм фінансування під кожен проєкт [4,с. 117].

Залучення власних коштів має переваги перед іншими джерелами фінансування, такі як підвищення фінансової стійкості та зниження витрат на зовнішнє фінансування. Однак, умови ринкової економіки вимагають від власників бізнесу вкладення власних фінансових ресурсів у першу чергу.

Державна підтримка у фінансовому забезпеченні інновацій дещо зросла, але все ж таки залежить від багатьох факторів, наприклад: боргові зобов'язання, соціальні проблеми та інші внутрішні та зовнішні фактори.

Якщо ж інновації супроводжуються великим ризиком, важливо використовувати різні джерела фінансування, такі як: кредити, гранти, венчурний капітал тощо, для забезпечення стійкого розвитку економіки.



Рисунок 1. Особливості джерел фінансування інноваційної діяльності підприємств

Дійсно, витрати на інноваційну діяльність підприємств в Україні є надзвичайно низькими, оскільки кожного року менше 1% від внутрішнього валового продукту спрямовується на цю сферу. На відміну від Європейського Союзу, де вважається, що мінімальна величина фінансування інновацій повинна становити не менше 3% від ВВП, причому 2/3 коштів мають надходити з підприємницького сектору. Така різниця у фінансуванні гальмує інноваційний прогрес України та негативно впливає на її конкурентоспроможність на світовому ринку.

Поміж інших проблем в розвитку інноваційної діяльності країни можна виокремити:

- непослідовність державних дій у питаннях фінансової підтримки підприємств;
- переважання державного фінансування у науці, тоді як у розвинених країнах бізнес є основним джерелом коштів для наукових досліджень;
- зосередження фінансування на державні установи, в той час як у інших країнах фінансуються приватні підприємства;
- пріоритет короткострокових проектів у фінансуванні [2].

Незважаючи на велику кількість недоліків, нестача коштів є основним чинником, що стримує інноваційний розвиток підприємств. Проте власні кошти підприємств є найвагомим джерелом фінансування, в той час як державна підтримка відіграє менш значну роль. Ефективне впровадження інновацій повинно супроводжуватися розумною інвестиційною політикою, що включає збільшення державного фінансування науки, підтримку малих інноваційних підприємств, розвиток венчурного капіталу та удосконалення законодавства.

Держава, в свою чергу, може зміцнити свої позиції на світовому ринку, якщо зосередить увагу на покращенні цих питань. Проблема фінансування інноваційної діяльності полягає не лише в недостатності коштів, але й у необхідності створення ефективної структури розподілу фінансових ресурсів.

Список використаних джерел

1. Закон України «Про інноваційну діяльність» від 4 липня 2002 р. № 36. Відомості Верховної Ради України. 2002. Вип. № 36. 266 с.
2. Здійснення наукових досліджень і розробок у 2017 році. Державна служба статистики України. Експрес випуск. URL: <http://www.ukrstat.gov.ua/express/expr2018/05/73.pdf> (дата звернення 27.03.2024.)
3. Джерела фінансування інноваційної діяльності промислових підприємств: Державна служба статистики України. URL: http://www.ukrstat.gov.ua/operativ/operativ2005/ni/ind_rik/ind_u/2002.html (дата звернення: 27.03.2024).
4. Промисловість України в 2013-2017 роках: стат. збірник / під ред. Л.М. Овденко. Київ: Держ. ком. статистики України, 2018. 304 с.
5. Дікань Л. В. Фінансове забезпечення діяльності підприємства: сутність та джерела. Економіка розвитку. 2007. Вип. № 3 (43). С. 65-68.
6. Зянько В. В. Проблеми та пріоритети розвитку інноваційного підприємництва в Україні. Теоретичні та прикладні питання економіки : зб. наук. праць за ред. Ю. І. Єханурова, А. В. Шегди. Київ: Київський університет, 2006. Вип. 9. С. 167-173.

**Школа К. С., здобувачка освіти III курсу,
072 Фінанси, банківська справа та страхування,
керівник Кухарєва О. О.,
кандидат економічних наук, доцент
Фаховий коледж зварювання та електроніки ім. Є. О. Патона**

ХАРАКТЕРИСТИКА БАНКІВСЬКОЇ СИСТЕМИ УКРАЇНИ ЗА СКЛАДОМ ТА ФІНАНСОВИМИ РЕЗУЛЬТАТАМИ

Банківська система є невід'ємною частиною економіки країни, що органічно включена як у фінансовий, так і у виробничий цикли. Вона тісно пов'язана з галузями економіки, впливаючи одна на одну. Це проявляється у формуванні ресурсів банківської системи та структурі банківських активів, що залежить від фінансового становища клієнтів. Стан банківської системи суттєво впливає на розвиток реального сектора економіки. Кредитування банками розширеного відтворення можливе лише за наявності міцної капітальної бази, достатнього рівня капіталізації банків для кредитування великих клієнтів та підтримки необхідного рівня ліквідності. Вразливість фінансово-банківської системи та її чутливість до негативних зовнішніх впливів обумовлює потребу використання сучасних методів та інструментів для моніторингу, оцінки та прогнозування стійкості банківської системи.

На початку 2022 р. банківська система, як і вся економіка країни зіткнулися з непередбачуваними викликами, спричиненими повномасштабним вторгненням російських військ. Фінансовий сектор, вже мав складний період у попередні роки, включно з умовами роботи під час пандемії карантинних обмежень, пов'язаних з COVID-19. Продуктивна робота учасників та системний підхід регулятора дозволили не лише витримати труднощі, але й продовжити розвиватись банківської системі. Цьому сприяла збалансована політика регуляторів, які, з одного боку, пом'якшили деякі вимоги, а з іншого - впровадили необхідні зміни для адаптації до нових умов.

Незважаючи на бойові дії та складну економічну ситуацію, банківська система України продемонструвала свою стійкість та здатність адаптуватися до нових умов, фіксує прибуток.

Надійна банківська система є основною умовою сталого функціонування національної економіки. Згідно з сучасним становищем у світовій економіці та вітчизняній економіці, виникають передумови нестійкості банківської системи України. Нині вітчизняна банківська галузь зіткнулася з великою кількістю проблем, пов'язаних із кризою економіки (ліквідність, прострочена заборгованість за кредитами, зростання тиску держави на малі та середні банки). Є багато різних поглядів на майбутній стан справ економіки, проте, більшість експертів сходяться на думці, що банківська система України, як і економіка, переживають складний період і відчувають гостру необхідність швидко адаптуватися до умов, що змінюються.

Протягом другої половини 2022 року стало очевидним масштабне руйнування української економіки та інфраструктури. Внаслідок економічних втрат строкова структура фондування погіршилася за рахунок домінування більш коротких зобов'язань. Це не створює безпосередніх ризиків для банківської системи, але послаблює стійкість окремих банків до можливих різких змін у поведінці вкладників. Внаслідок запровадження воєнного стану та надзвичайно високих ризиків обсяги кредитування суттєво зменшилися при значному зростанні кредитних ставок. Водночас ставка рефінансування у 2023 році становить 27% річних, що є наслідком високої інфляції та призводить до насичення українського ринку дорогим капіталом, що може стати серйозним випробуванням для українських підприємств в умовах воєнного стану.

При аналізі банківської статистики особливу увагу слід приділяти показнику кількості банків та ефективності їх діяльності. Протягом 2016-2022рр. банківські установи демонструють тенденцію до зменшення їх кількості. Неконкурентоспроможні банки, які негативно вплинули на репутацію банківської системи України, були виведені з ринку через такі фактори: неконтрольована інтенсивність капіталізації виробничих відносин, що призвела до негативних соціально-економічних наслідків, а в умовах високої вартості капіталу зростає актуальність питання активізації фінансово-кредитних відносин; загострення кризи платоспроможності виробничих підприємств та організацій, які є стратегічними клієнтами та позичальниками банків, а в умовах воєнного стану та необхідності скорочення діяльності чи переміщення бізнесу цей фактор набуває особливого значення; значне навантаження на матеріально-технічну базу банків внаслідок ракетних ударів по енергетичній інфраструктурі. Усі ці фактори, що впливають на кредитну діяльність банків, на ефективність їх функціонування і, відповідно, навпаки, стабільна діяльність банку стає основою для здійснення ним прибуткової кредитної діяльності за умови мінімізації ризиків, що в результаті безпосередньо впливає на ефективність фінансово-кредитних відносин з державою.

В цілому банківська система залишається ліквідною навіть в умовах повномасштабної війни. Основу ринку банківських послуг складають декілька найпотужніших банків, які тривалий час утримують свої позиції. Збільшення обсягу вкладів в українських банках свідчить про те, що громадяни не втрачають довіри до вітчизняної банківської системи. Незважаючи на складні умови, банківська система протягом останніх років розвивалася досить стабільно, але важливо відслідковувати стан банківської системи, оскільки вона тісно пов'язана з економікою.

Список використаних джерел

1. Про роботу банківської системи та валютного ринку з 24 лютого 2022 р. в умовах воєнного стану по всій території України URL: <https://bank.gov.ua/ua/news/all/pro-robotu-bankivskoyi-sistemi-ta-valyutnogo-rinku-z-24-lyutogo-2022-roku-za-umovi-voyennogo-stanu-po-vsij-teritoriyi-ukrayini> (дата звернення: 01.04.2024).

Шняк Оксана Зеновіївна,
викладач вищої кваліфікаційної категорії
ВСП Львівський фаховий коледж
харчової і переробної промисловості НУХТ

СУЧАСНІ МЕТОДИ ПРОСУВАННЯ ГОТЕЛЬНО-РЕСТОРАННИХ ПОСЛУГ

У готельному та ресторанному бізнесі маркетингова діяльність має важливе значення, оскільки це спосіб, яким підприємства сфери гостинності можуть рекламувати свій продукт, виділяти його унікальні особливості та встановлювати переваги серед конкурентів. Зрештою, відстеження останніх тенденцій готельного маркетингу та залучення клієнтів через маркетинг може допомогти власникам готелів максимізувати кількість заброньованих номерів та збільшити прибуток, який вони приносять.

Маркетинг готелів - це загальний термін, який позначає різні маркетингові стратегії та методики, які використовують готелі з метою просування свого бізнесу та створення позитивного враження на гостей [1].

Маркетинг у сфері готельно-ресторанного бізнесу включає розробку, просування й реалізацію готельного продукту, орієнтованого на виявлення й задоволення специфічних потреб клієнтів [4].

Маркетингові зусилля не можуть бути обмежені створенням високоякісного туристичного або готельного продукту й установленням раціональної ціни на нього. Необхідно ще довести продукт до споживача. Для забезпечення ефективної реалізації продуктів готелю слід проводити комплекс заходів, що знаходять своє вираження у формуванні маркетингової стратегії.

Маркетингова стратегія просування готельного продукту включає наступні етапи: визначення кола факторів, що впливають на організацію продажу; постановка цілей стратегії просування готельного продукту; вибір каналів маркетингової стратегії просування готельних продуктів; аналіз і контроль продажу.

Існує поняття прямих і зовнішніх каналів продажів. До прямих можна віднести власний центр бронювання і власний інтернет - портал. До зовнішніх - всі інші канали, як правило мають на увазі участь посередників [2].

Основні види каналів дистрибуції, які використовуються готелями і готельними ланцюгами:

1. Прямі продажі через власний центр бронювання (call-center, відділ бронювання).
2. GDS. Глобальні системи дистрибуції (Amadeus, Sabre, Worldspan, Galileo), які об'єднують в собі тисячі готелі по всьому світу.
3. IDS - Internet Distribution Systems.
4. Власний портал бронювання. Сайт готелю в сучасних умовах може мати не тільки інформаційну складову, а й бути прямим каналом продажів.
5. Класичні туристичні агентства, сайти і CRS туристичних агентств.

Традиційно, управління каналами продажів має на увазі спосіб оптимізувати продаж по всіх статтях доходу готелю - гостьові номери, територія проведення бізнес-зустрічей, додаткові послуги. Готелю необхідно продати себе через більш продуктивні канали в потрібний час, за максимально вигідним тарифом, знайти максимально вигідне співвідношення, залучити найбільш цікавих для підприємства гостей.

В першу чергу необхідно зрозуміти скільки готель витрачає на залучення того чи іншого гостя. Для оптимізації співвідношення «витрати на бронь» / «дохід від броні», потрібно правильно оцінити переваги та ефективність того чи іншого каналу продажів, розподілити квоти і тарифи відповідно до обраного каналу просування готельного продукту.

Використовуючи квоти необхідно пам'ятати, що, виділяючи квоту під той чи інший канал продажів готель обмежує себе в можливості використання всього номерного фонду. Керівництво готелю має бути впевненим, що при високому попиті завантаження і дохід буде залежати тільки від правильних дій самого готелю.

Можна розглянути основні правила продажів, за допомогою яких готель отримує максимальну віддачу від кожного з каналів:

- 1) Open - готель відкриває номери і / або тарифи для продажу з даного каналу;
- 2) Closed - закриття для продажів з даного каналу;
- 3) Продаж free Sell - вільний продаж номерів з можливістю бронювати необмежену кількість номерів у готелі на будь-які дати;
- 4) Продаж at maximum - дозволяє забронювати доступну на даний момент кількість номерів у готелі без овербукинг.

Готель з добре організованим менеджментом використовує системи автоматизації управління каналами, які дозволяють організувати продажі, використовуючи різні схеми. Робота з каналами продажів - один з найбільш інформативних інструментів готельного менеджменту, що забезпечує зворотний зв'язок з гостями.

Грамотне управління каналами збуту дозволяє підприємствам готельно-ресторанного бізнесу робити правильні кроки в стратегічному бізнес-плануванні та реагувати на ринкові зміни, оптимізуючи операційну діяльність та максимізуючи свої доходи.

Спалах COVID - 19 та непередбачувана війна в Україні стала справжнім викликом для усіх громадян нашої держави. Ця подія в першу чергу відобразилася на секторі гостинності та економіці загалом. Незважаючи на ці труднощі підприємці навчилися долати нові виклики, будувати бізнес у критичних умовах, шукаючи нові підходи для залучення гостей. Ресторатори та готельєри роблять все можливе для відновлення ділової та бізнес активності, допомагаючи тримати економічний фронт.

Представники готельного бізнесу активно модернізують стратегії свого просування, включаючи в них найбільш трендові напрямки, які дозволять залучити нових споживачів і зробити існуючих ще більш лояльними. Однією із

сучасних маркетингових інновацій є digital-технології, які впливають на просування готелів, допомагають при роботі з гостем, оптимізують роботу всіх служб готелю, роблять перебування гостей більш комфортним, а сам готель - сучасним і максимально клієнтоорієнтованим. Маркетинг готелю тепер змагається і за гостей в нових каналах і цифрових технологіях.

Цифрові технології (англ. - Digital technology) - це «галузь наукових або технічних знань, яка займається створенням і практичним використанням цифрових або комп'ютеризованих пристроїв, методів, систем тощо» [3].

Digital-маркетинг формує інструменти комунікацій зі споживачем, забезпечує ефективний збут, дозволяє вивчити онлайн-аудиторію, її демографічні, географічні, поведінкові та стильові складові, через процедури таргетингу залучити цільові аудиторії, а також співробітників готелю до цифрових комунікацій з гостями, налагодити взаємодію з гостями після їх виходу з готелю, спрощує прийняття інших маркетингових рішень.

Основними методами цифрового маркетингу підприємствами готельно-ресторанного бізнесу в сучасних умовах є:

1. «контекстна реклама Google Adwords, Yandex Direct;
2. технологія Big Data - масиви даних великих обсягів;
3. ретаргетинг (англ. - Retargeting) - перенацілювання;
4. мобільний маркетинг;
5. електронна пошта;
6. вірусний маркетинг;
7. RTB (англ. – Real time bidding) - торги в реальному часі;
8. SMM (англ. – Social media marketing) - соціальний медіамаркетинг;
9. SMO (англ. – Social media optimization) - оптимізація для соціальних мереж;
10. SEO (англ. - Search engines optimization) - оптимізація сайту в пошукових системах;
11. SEM (англ. - Search engine marketing) - пошуковий маркетинг [5].

Актуальними є загальні тренди маркетингу, які можуть бути важливими для оптимізації доходу: маркетинг досвіду споживача, голосовий пошук, чат-боти, штучний інтелект (ШІ), інфлюенсер-маркетинг, створений користувачами вміст, персоналізація маркетингу, розширена реальність, відеомаркетинг, ремаркетинг [6].

Інноваційна стратегія розвитку готельного сектору повинна бути спрямована на розробку ефективних шляхів його розвитку шляхом реалізації нововведень з урахуванням внутрішніх, зовнішніх факторів і наявних ресурсів.

Отже, маркетинг сьогодні називають «філософією бізнесу», оскільки як філософія є наукою про знання, так маркетинговий спосіб мислення є наукою про пізнання, концепція маркетингу є основою для всієї комерційної діяльності. Маркетинг охоплює широкий спектр завдань, щостоять перед керівниками підприємств гостинності, включаючи розробку корпоративної тактики і реалізацію продуктової, цінової, збутової тарекламної стратегій. Сприятливе

позиціонування готельного підприємства в Інтернеті є одним з найважливіших елементів його успіху.

У сучасному маркетинговому середовищі підприємств гостинності спостерігаються різні тенденції, пов'язані з викликами сьогодення, які серйозно загрожують конкурентоспроможності індустрії на світовому ринку. Використовуючи правильні digital-інструменти, керівники готелів можуть підвищити ефективність свого маркетингу та забезпечити утримання існуючих гостей і залучення нових. Ось чому підприємства готельно-ресторанного бізнесу повинні впроваджувати сучасні світові маркетингові тренди та не боятися змін щодо організації маркетингової діяльності.

Список використаних джерел

1. Іванова Л. О. Маркетинг готельного і ресторанного господарства : навчальний посібник. Львів : Вид-во Львів. комерц. академії, 2012. 216 с.
2. Мальська М.П. Маркетинг у туризмі: підручник / М.П. Мальська, Н.Л. Мандюк. Київ : ЦУЛ, 2016. 366 с.
3. Маркетингові тренди. URL : <http://prohotelia.com/publikacii/marketing-i-prodazhi/> (дата звернення: 01.04.2024).
4. Цифровий маркетинг – модель маркетингу XXI сторіччя : монографія / М. А. Окландер, Т. О. Окландер, О. І. Яшкіна та ін. Одеса : Астропринт, 2017. 292 с
5. Готельний маркетинг. URL : <https://www.revfine.com/category/hotel-blog/marketing/> (дата звернення: 01.04.2024).

8. Гуманітарні науки

**Buzazhy A.S., 2nd year student (Nursing),
mentor Kozlova O.V.,
first-category lecturer, Communal Institution
"Kamianske Professional Medical College" of
Dnipropetrovsk Regional Council"**

IMPACT OF INTERCULTURAL ASPECTS ON LANGUAGE LEARNING PROCESS AND DEVELOPMENT OF STUDENTS' INTERCULTURAL COMPETENCE

In the modern world of globalization and intercultural communication, language learning goes beyond the mere acquisition of grammar and vocabulary. Understanding and interacting with different cultures becomes an essential aspect of education. In this context, investigating the influence of intercultural aspects on the language learning process and the development of students' intercultural competence is a relevant issue. Intercultural competence encompasses understanding and respect for other cultures, the ability to communicate effectively and work with representatives of different cultures, as well as the ability to adapt to diverse cultural contexts [1, p. 361].

The study of foreign languages in higher educational institutions involves examining various aspects of cultural and interpersonal differences. Language is closely associated with culture, so language learning should be combined with the study of cultural aspects of the country where it is used. Understanding cultural peculiarities contributes to better language acquisition and the development of intercultural sensitivity. Intercultural aspects contribute to expanding students' linguistic experience, enriching their vocabulary, and understanding cultural nuances. The use of authentic materials, language games, and intercultural projects stimulates students' interest in learning and promotes a deeper understanding of language structures.

One of the main impacts of intercultural aspects on the language learning process is the enrichment of students' linguistic experience. During the study of foreign languages, students encounter new cultural concepts, traditions, and ways of life, which expands their world view and cultural richness.

Moreover, intercultural aspects also influence the teaching and learning methods of language. The use of cultural contexts, authentic materials, and intercultural projects helps students better understand language structures and use them in adapted communication situations.

Furthermore, the study of intercultural aspects contributes to the development of students' intercultural competence. This competence includes the ability to communicate effectively and work in intercultural environments, understanding and accepting cultural diversity, as well as the ability to resolve intercultural conflicts. Language learning also involves studying different speech styles and communicative

strategies, which may be characteristic of certain cultures. Understanding these aspects helps students communicate effectively with representatives of different cultures.

An important aspect is also the impact of intercultural aspects on the language learning process itself. Cultural norms and communication requirements may vary significantly in different countries. Understanding these differences helps students adapt to various cultural contexts and communicate effectively. Learning language in a cultural context stimulates students to engage in more active communication, enhances their language confidence, and improves their intercultural communication skills [2, p. 33]. Moreover, this approach helps improve the quality of education and increases students' motivation to achieve educational goals.

However, for the successful implementation of intercultural aspects in the educational process, it is necessary to consider the individual characteristics of students and their cultural preferences. Creating a favorable intercultural environment and using adaptive teaching methods are key aspects for achieving success in language learning and developing intercultural competence.

Therefore, all these aspects are interconnected and influence the quality of language learning and the development of students' intercultural competence. By integrating intercultural aspects into the educational process, deeper and more effective language learning can be achieved, which meets the needs of the modern world. Investigating the impact of intercultural aspects on the language learning process and the development of students' intercultural competence is a relevant and important topic in modern education. Understanding these aspects helps improve the quality of education and prepare students for life in the era of globalization and intercultural communication.

References

1. Kostenko, D.V., Chernukha, N.M. (2020). A competency approach as a strategy for forming of intercultural competence of the 'Information Technology' branch students in the educational environment of the university. *Vector of modern pedagogical and psychological science in Ukraine and EU countries: Collective monograph*. Riga. Baltija Publishing. pp. 353–372.
2. Newton, J., Siregar, F., & Tran, T. (2020). *Intercultural Awareness and Good Language Teachers*. In C. Griffiths & Z. Tajeddin (Eds.). Cambridge: Cambridge University Press. pp. 28-40.

**Барановська В. В., здобувачка освіти І курсу (спеціальність
241 Готельно-ресторанна справа)
керівник Хомутовська І. І.,
кандидат історичних наук
Відокремлений структурний підрозділ
«Технологічно-економічний фаховий коледж
Миколаївського національного аграрного університету»**

ЄВГЕН ПЕТРУШЕВИЧ ПРЕЗИДЕНТ УКРАЇНСЬКОЇ НАЦІОНАЛЬНОЇ РАДИ ЗУНР

У містечку Буськ на Львівщині 3 червня 1863 р. в родині греко-католицького священика Омеляна Петрушевича, знаного громадського діяча, віце-маршалка Камінко-Струмилівського повіту, історика, організатора українського шкільництва, народився син Євген – майбутній президент Української Національної Ради ЗУНР, один з ініціаторів проголошення Акта Злуки УНР та ЗУНР.

Змалку Євген тягнувся до книжок та науки. Навчався в Академічній гімназії у Львові та на правничому факультеті Львівського університету, здобув ступінь доктора права. По завершенні навчання працює адвокатом, бере активну участь у діяльності Товариства «Просвіта», бореться проти москвофільства, стає одним із чільних діячів Української національно-демократичної партії [2]. Окрім хлопчика подружжя виховувало ще п'ятеро дітей. Варто додати, що двоє братів Євгена Петрушевича Роман та Степан також були учасниками національно-визвольного руху на території Східної Галичини. Великий вплив на становлення особистості правника та політика мав його батько – Омелян. Він був високоінтелектуальною людиною та політичним діячем, який брав активну участь в діяльності краю [1].

Початкову освіту Євген здобув у місцевій школі Бузька, згодом продовжив навчання в Академічній гімназії Львова. Навчальний заклад на той час був єдиною україномовною гімназією у Львові. Вищу освіту Євген Петрушевич вирішив здобувати на правничому факультеті Львівського університету. Він брав активну участь у суспільному житті навчального закладу. Зокрема, був керівником «Академічного братства». Через громадянську позицію Євген Петрушевич постійно перебував у полі зору поліціантів.

Після отримання вищої освіти майбутній політик здобув ступінь доктора права і проходив практику в товаристві «Дністер» під керівництвом Степана Федака.

З 1896 року Євген Петрушевич відкрив власну адвокатську канцелярію у Львові. Хоча, й через рік він переніс її у місто Сокаль. З початку адвокатської кар'єри Євген Петрушевич одразу проявив себе як талановитого організатора та лідера з чудовими інтелектуальними здібностями. За ініціативи адвоката у Сокалі відкрили філію товариства «Просвіта» та бурсу для дітей «Шкільна поміч». Завдяки Євгену Петрушевичу в повіті почали працювати багато

читалень та кас. Варто додати, що правник прославився як захисник селян від свавілля державних органів. Як згадують у своїх працях історики, ім'я Євгена Петрушевича знали чи не в кожному закутку, тому він досить швидко здобув визнання серед українського населення.

З 1899 року адвокат вступив у ряди Української народно-демократичної партії. Через шість років Євген Петрушевич переїхав у містечко Сколе Стрийського району, де постійно працював до початку Першої світової війни [1].

Історик Олег Павлишин сказав: – Коли читаєш українську історію, то Петрушевич якось несподівано виринає. Як постала ЗУНР у 1918 році, так і Петрушевич з'являється. Але ж на той момент це був уже більш, ніж дорослий чоловік. Яким був його політичний шлях до того, як постала ЗУНР?. Є. Петрушевич довгий час був повітовим адвокатом на Львівщині – в Сокалі, пізніше в Сколе. Але в 1907 році він став депутатом австрійського парламенту, поступово набирав політичну вагу й авторитет. В 1911 році став ще й одночасно депутатом Галицького сейму. Він виступив дуже рішуче на захист українців.

Євген Петрушевич не був найвизначнішим політиком галицьких українців. Попервах найбільш відомим був Кость Левицький – довголітній голова Української національно-демократичної партії [4]. Головні вимоги Є. Петрушевича: поділ Галичини на Східну і Західну, встановлення української адміністрації у Східній Галичині, відкриття Українського університету, збільшення прав українським виборцям.

Кость Левицький перший очільник уряду ЗУНР, правник, голова Державного секретаріату, один із найвідоміших та найвпливовіших громадсько-політичних діячів Галичини. Після того, як К. Левицький невдало намагався домовитися з австрійським урядом, політичний провід перейшов до Є. Петрушевича. В 1918 році він очолив Українську парламентську репрезентацію у Відні. Серед іншого, цьому посприяв його далекий родич Юліан Романчук, віцепрезидент австрійського парламенту. Головні прерогативи влади були в руках Є. Петрушевича, а питання поточної політики в руках глави уряду. Безперечно, Є. Петрушевич мав найбільші повноваження.

Влітку 1919 року була складна воєнно-політична ситуація. І в тих умовах Українська національна рада наділила Є. Петрушевича повноваженнями диктатора.

Взагалі-то, проголошення диктатури не було прописане якимись законами. Це було рішення ухвалене в складних умовах ключовими постами Української національної ради. Диктатуру Євгена Петрушевича несхвально сприйняла Директорія УНР. Там навіть створили Міністерство галицьких справ. Бо ЗУНР вже була частиною УНР.

22 січня 1919 року у Києві на Софійській площі сталася історична подія – було проголошено Акт злуки Української Народної Республіки (УНР) та Західноукраїнської Народної Республіки (ЗУНР) [3].

Євген Петрушевич мабуть, попервах схилявся до того, що можна домовитися з небільшовицькими силами росії. Дійсно, він шукав союзника. Це

був дуже складний і дуже помилковий розрахунок. Він вважав, що Польща не може бути союзником, Україна сама не зможе втриматися у боротьбі з більшовиками, а тому треба шукати союзників серед антибільшовицьких сил. Але згодом, перебуваючи в Берліні в еміграції, Є. Петрушевич і його представники контактували з більшовиками. Пізніше він зрозумів свої помилки [4].

Вважаю, що Євген Петрушевич – це трагічна постать української історії. І така ж непевна зовнішньополітична діяльність у той час, коли країни Антанти ігнорували його намагання, а він безрезультатно шукав підтримки. Він вважав, що найбільшим ворогом на той час була Польща. Заслуга Є. Петрушевича в тому, що до останніх років свого життя він відчував свою місію лідера українського руху Галичини. Через Лігу націй, через своїх представників він заявляв, писав різного роду звернення як очільник Української національної ради. Треба сказати, що до останнього Є. Петрушевича повноважень диктатора ніхто не позбавляв.

Будучи прихильником демократичних цінностей, Є. Петрушевич виходив із легітимних засад. Коли держави Антанти визнали право Польщі включити у свій склад Східну Галичину, то він мусів із цим погодитися. Але далі не припиняв боротьби за визнання прав галицьких українських творити свою власну державу [4].

Соратники, які були в уряді ЗУНР, повернулися в Галичину, Є. Петрушевич зі своїми прихильниками створив західноукраїнський політичний центр в екзилі. Вони не мали тієї ваги, щоб претендувати на уряд. Крім того, була недовіра з боку середовища Української національної ради, яке залишилося у Львові і мало свою структуру. Врешті, вони відвернулися від Є. Петрушевича. Тому заявляти себе диктатором перед країнами Антанти не було сенсу. Є. Петрушевича проголосило диктатором невелике середовище, кілька діячів. Це не було прописано в законах ЗУНР і тому не було достатньо легітимно. Зрозуміло, він ухвалив відповідне рішення, а середовище, яке мало легітимні основи, проголосило його диктатором, погодилися із цим. Але перед західними країнами Є. Петрушевич виступав не як диктатор, а як голова, очільник легітимно створеної Української національної ради, до якої входили депутати австрійського парламенту, Галицького і Буковинського сеймів. Ця його посада і повноваження були набагато серйознішими, ніж диктатора. Багато соратників Євгена Петрушевича, ті ж Кость Левицький і Сидір Голубович, які були в еміграції у Відні, після 1923 року повертаються в Галичину. Але для того, щоб повернутися, вони мусіли заявити про свою лояльність і визнання польської державності, вони повернулися. Кость Левицький був власником нерухомості, успішним адвокатом, дуже обережно веде політичну діяльність. Натомість Є. Петрушевич у Берліні живе в складних умовах матеріальних, він помер у бідності 29 серпня 1940 року.

У 2002 році прах Євгена Петрушевича перевезли з Берліна до Львова і перепоховали в каплиці при Меморіалі воїнів Української Галицької Армії на Личаківському цвинтарі.

Список використаних джерел

1. Історія президента ЗУНР Євгена Петрушевича. URL: <https://yesterday.com.ua/uk/eternal/istoriya-prezydenta-zunr-yevgena-petrushevycha> (дата звернення: 01.04.2024).
2. Новосад В., Делевин В. Євген Петрушевич та його державотворча діяльність. Видатні випускники юридичного факультету Львівського національного університету імені Івана Франка та їхня роль в історії українського державотворення : зб. матеріалів Міжнар. наук. конф. (м. Львів, 24 березня 2023 р.) / І. Й. Бойко (голова редколегії), Ю. В. Олійник (відп. секр.). Львів, 2023. Вип. 3. 252 с.
3. Одна соборна Україна навіки: як УНР та ЗУНР об'єдналися і провели свято під носом у більшовиків. URL: <https://fakty.com.ua/ua/ukraine/20240122-odna-soborna-ukrayina-naviky-yak-unr-ta-zunr-obyednalya-i-provely-svyato-pid-nosom-u-bilshovykiv/amp/> (дата звернення: 01.04.2024).
4. Шурхало Д. Глава ЗУНР Євген Петрушевич: як він очолив державу і чому не зійшовся із Петлюрою? URL: <https://www.radiosvoboda.org/amp/zunr-petrushevych-levytskyy-petlyura/32552730.html> (дата звернення: 01.04.2024).

**Власюк О. І., здобувач освіти 2 курсу
051 Економіка (ОПП «Економіка підприємства»),
керівник Пухальська Д. Л.,
викладач першої кваліфікаційної категорії
Відокремлений структурний підрозділ
«Дніпровський фаховий коледж інженерії та педагогіки
Українського державного університету науки і технологій»**

ОСОБЛИВОСТІ ПЕРЕДАЧІ СЛОВА ЯК ЛЕКСИЧНОЇ ОДИНИЦІ ПРИ ПЕРЕКЛАДІ З АНГЛІЙСЬКОЇ МОВИ НА УКРАЇНСЬКУ

Переклад – це складний процес, котрий вимагає від перекладача твердих знань не тільки граматики, але й лексики.

Слово є найменшою лексичною одиницею і правильний підхід перекладача до його перекладу дуже важливий. Оскільки без знань особливостей передачі слова як лексичної одиниці неможливо здійснити правильний і якісний переклад.

При передачі значення слова в перекладі зазвичай доводиться провести вибір між декількома можливостями перекладу, а саме:

- 1) у мові перекладу немає словарної відповідності тому або іншому слову оригіналу;
- 2) відповідність є неповною, тобто лише частково покриває значення іншомовного слова;
- 3) різним значенням багатозначного слова оригіналу відповідають різні слова в мові перекладу.

Випадок, коли абсолютно однозначному слову оригіналу відповідає тверда однозначна відповідність (при різних контекстах) — практично найбільш рідкісний; така однозначність відповідності можлива лише по відношенню до деяких шарів лексики — до термінів, до позначень календарних понять (назви місяців, днів тижня), до деяких імен спорідненості (наприклад, son — син, daughter — дочка, nephew — племінник), до деяких назв тварин, до особистих займенників.

Передача лексичних одиниць при перекладі може здійснюватися трьома способами:

за допомогою еквівалентів, тобто прямих відповідностей, не залежних від контексту;

за допомогою аналогів, тобто слів синонімічного ряду, найбільш відповідних контексту;

шляхом описового перекладу, тобто вільною передачею смислового змісту слова, що переводиться, або словосполучення. [2, с. 32]

Переклад за допомогою **еквівалента** не представляє особливої складності. Випадок, коли абсолютно однозначному слову оригіналу відповідає тверда однозначна відповідність.

Величезна більшість слів будь-якої мови багатозначно. У зв'язку з цим стоїть і множинність словарних відповідностей, використовуваних в перекладах залежно від контексту.

Для більшості англійських слів словник приводить цілий ряд **аналогів**, з яких потрібно вибрати найбільш відповідний за значенням.

Передача за допомогою аналогів вимагає перше за все знання синонімів. Аналог знаходять шляхом аналізу синонімічного, ряду, внаслідок чого зупиняються на слові, найбільш відповідному контексту.

Так, наприклад, для слова «test» словник дає наступний ряд аналогів: випробування, мірило, критерій, дослідження, проба аналіз, реакція, реактив, контрольна робота. Кожна сфера його вживання відповідає окремому значенню.

Очевидно, що вибір найбільш відповідного значення з такого ряду аналогів може бути зроблений тільки на основі контексту, тобто закінченого в смислового відношенні уривка письмової мови, в якому знаходиться слово, що переводиться.

Розглянемо для прикладу декілька речень, що містять слово «test»:

The theory of phlogiston could not stand the *test* of time and was finally abandoned at the end of the 18th century. Теорія флогистона не змогла витримати випробування часом і до кінця 18 століття була остаточно залишена.

A solution of barytes represents a most delicate *test* for detecting the presence of carbon dioxide. Розчин бариту є надзвичайно чутливим реактивом для визначення присутності двоокису вуглецю.

The *test* offered to the students contained several sentences for translation. Контрольна робота, дана студентам, містила декілька речень для перекладу.

Виходячи з контексту цих трьох речень, можна вибрати по словнику для кожного з них відповідний переклад слова «test»: випробування, реактив, контрольна робота.

Цілком зрозуміло, що словник не може відобразити всього лексичного багатства і різноманітності мови, і можливі випадки, коли жоден з пропонованих словником аналогів не є цілком відповідним для даного контексту.

Engels states that nature is the test of dialectics.

Розглядаючи це речення, можна виявити, що у ряді аналогів, пропонованих словником і розглянутих вище, немає значення цілком прийняттого для передачі слова «test».

Звернення до багатства українського словника дозволяє знайти аналог, за допомогою якого, ми і переводимо речення:

Енгельс вказує, що природа є пробним каменем діалектики.

Справжні труднощі виникають, коли на рідній мові перекладача повністю відсутні слова, за змістом близькі слову контексту. У останньому випадку використовується **описовий переклад**.

В деяких випадках, за відсутності відповідних аналогів, доводиться удаватися до **описового перекладу**, тобто до вільної передачі смислового змісту слова, що переводиться, наприклад:

coil gradient - перепад температури між котушкою і навколишнім маслом

hydraulic water- вода, що поступає в гідравлічний класифікатор

energy factor - коефіцієнт гостроти настройки

головний убір шамана – shaman headdress

шиття бісером – beadwork

шкатулка – small chest

Численні приклади описового перекладу можна знайти в будь-якому англо-українському словнику. По суті, це не переклад, а більш менш просторове тлумачення значення англійського слова, тобто його розгорнене пояснення. Наприклад, *eye-opener* — що-небудь, що відкриває людині очі на дійсний стан речей. [1, с. 47]

Отже, у роботі на основі порівняльного аналізу розглянуто різні способи перекладу слова як лексичної одиниці: за допомогою еквіваленту, за допомогою аналогу та шляхом описового перекладу. Вибір способу перекладу залежить від контексту, індивідуальної своєрідності оригіналу та своєрідного стилю автора.

Для досягнення високої якості перекладу необхідне творче поєднання різних способів перекладу. В процесі роботи сам текст як би постійно вносить окремі корективи до творчості перекладача, що дозволяє йому добиватися ще більшої точності й виразності. Тому для перекладача важливо уміти проникнути в смисловий зміст лексичної одиниці, з'ясувати думку автора і точно виразити її на іншій мові.

Список використаних джерел

1. Карабан В. Переклад англійської наукової і технічної літератури : Граматичні труднощі, лексичні, термінологічні та жанрово-стилістичні проблеми. 4-е вид., виправлене. Вінниця: Нова книга, 2004. 574 с.
2. Коваленко А. Загальний курс науково-технічного перекладу. Київ: «Інкос», 2002. 317 с.
3. Новий англо-український та українсько-англійський словник/ Уклад. В. Ф. Малишев, О. Ю. Петраковський. Харків: Єдіногор, Світовид, Промінь, 2000. 576 с.
4. Hornby A. S. Oxford Advanced Learner's Dictionary of Current English / A. S. Hornby. 6th edition. Oxford University Press, 2000. 1539 p.

**Воробей Є. О., здобувач освіти 2-го курсу
(053 «Психологія»)
керівник Чичков А. Г.,
кандидат філософських наук, доцент
Українського державного університету науки і технологій**

ФЕНОМЕН ЛЮДСЬКОГО СНОВИДІННЯ В НАУЦІ

Розпочати треба з того, що ж таке сновидіння?

Сновидіння - змінений стан свідомості, при якому збережені образи і фантазії тимчасово змішуються з зовнішньою реальністю. Дослідники все ще не розуміють, чому люди взагалі бачать сни, і набагато менше розуміють, чому людям сняться те, що їм сняться.

Також, сновидіння – психічна діяльність мозку під час сну, яка пов'язана з комбінуванням явищ зовнішнього світу і фізіологічними процесами організму.

Сучасні методи дослідження дозволяють відповісти на дуже багато питань про сновидіння. Розглянемо найактуальніші з них.

Чи всім сняться сни?

Хоча багато людей уранці не можуть відтворити свої сновидіння, дані про сон БДГ (фаза сну з швидкими рухами очей) дають підставу вважати, що тим, хто не пам'ятає снів, їх сняться стільки ж, скільки і тим, хто їх пам'ятає. Якщо ви візьмете людину, яка присягається, що ніколи в житті йому сни не снились, помістіть його в лабораторію дослідження сновидінь і розбудіть його в момент сну БДГ - ви отримаєте спогади про сновидіннях з частотою, порівнянної з іншими людьми. Якщо хтось говорить: «Мені ніколи не сняться сни», це означає: «Я ніколи не можу згадати свої сни».

Дослідники запропонували кілька гіпотез, що пояснюють відмінності у відтворенні снів. Можливо, що тим, хто не може згадати, просто важче запам'ятовувати свої сни, ніж тим, хто може згадати. Згідно з іншою гіпотезою, деякі люди відносно легко прокидаються посеред сну БДГ і тому пам'ятають більше сновидінь, ніж ті, хто спить міцніше. Найбільш широко прийнята модель відтворення сновидінь передбачає, що вирішальний фактор - це те, що відбувається при пробудженні. Згідно цій гіпотезі, якщо відразу ж після сновидіння не настає період неспанья без відволікання уваги, то спогади про це сні не консолідується.

Чи може людина контролювати утримання свого сновидіння?

Психологи показали, що деякий контроль за вмістом сну можливий, якщо піддослідним перед сном робити навіювання і потім аналізувати зміст послідували сновидінь. У ретельно спланованому дослідженні з неявним навіюванням перед сном дослідники випробували ефект носіння червоних окулярів протягом декількох годин перед сном. Хоча ніяких реальних навіювань не робилося і піддослідні не знали про мету експерименту, багато з випробовуваних повідомили, що їх візуальні світи в сновидінні були пофарбовані червоним. При вивченні явного ефекту навіювання перед сном

випробовуваних просили помріяти про характеристики особистості, якими вони хотіли б мати. У більшості випробовуваних був принаймні один сон, в якому можна було розпізнати бажану характеристику. Інший спосіб вплинути на зміст сновидіння - постгіпнотичне навіювання. В одному великому дослідженні цього методу сильно навіюваною чутливим піддослідним пропонувалися докладні викладу сновидінь. Після навіювання випробуваний засинав, поки його не будили під час сну БДГ. В результаті деякі з снів відображали окремі аспекти змісту внутрішньої теми, але в них не було багатьох конкретних елементів, у той час як у інших піддослідних сні містили конкретні елементи внутрішньої теми.

Знає людина, коли йому сниться сон?

Відповідь на це питання - «іноді знає». Людину можна навчити визначати, що він бачить сон, і усвідомлення цього факту не порушує спонтанного перебігу сновидіння. Наприклад, випробовуваних вчили натискати на вимикач, коли вони помічали, що їм сниться сон. У деяких людей бувають яскраві сні, події в яких здаються настільки звичайними (в них начисто відсутні дивні або алогічні моменти, властиві більшості снів), що ці люди відчують себе пильними і знаходяться у свідомості. Ті ясні сні повідомляють, що вони експериментували зі своїми снами з метою визначити, сплять вони насправді чи марять. Голландський лікар ван Єден одним з перших дав точний опис, які дії потрібно зробити під час ясного сновидіння, щоб переконатися, що події відбуваються не на самому справі. У більш пізній публікації Браун описав стандартний експеримент зі сном, у якому намагався підстрибнути і підвісити себе в повітрі. Якщо це виходило, він знав, що бачить сон. І Браун, і ван Єден повідомляли, що час від часу протягом сну відбувалося «помилкове пробудження». Наприклад, Браун в одному своєму сні виявив, що він спить, і вирішив викликати таксі, щоб переконатися в своєму контролі над подіями. Коли він заліз в кишеню, щоб подивитися, чи є у нього дрібні гроші, щоб заплатити водієві, він думав, що прокинувся. Потім він виявив монети, розкидані навколо ліжка. У цей момент він дійсно прокинувся і виявив, що лежить в іншому положенні і, звичайно, без всяких монет.

Вивчення маніфестного значення сновидінь має свою донаукову і наукову історію, де перша підштовхнула вчених до вивчення елементів сновидінь з метою відхилення існуючого тривалий час твердження Т.Г.Фехнера і Морі про сновидіння як «ознаки деградації інтелектуальних та розумових здібностей». Оскільки в наукову площину сновидіння потрапили, з розвитком психіатрії та психології ХІХ — ХХст., то першими ключовими фігурами, хто звернув увагу на сновидіння, були З.Фройд та К. Юнг.

Фройд доводив, що сновидіння не хворобливий прояв і не наслідок патологічного процесу, а результат діяльності здорового мозку. Сновидіння — це повноцінний психічний акт, властивий нормальній людській психіці.

В свою чергу Юнг вважав, що сон є посланням людині з колективного несвідомого, тобто деякою об'єктивною колективною психікою, яка володіє універсальною структурою у світі людей.

В процесі тлумачення снів і Фройд і Юнг використовували метод вільних асоціацій. Наука ХХст., при вивченні сну, як процесу, де перед нами постали такі вчені фізіологи як Ф.Бремер, Л. Маутнер, В. Гес, С. Ренсон, І. М. Сеченов, І. П. Павлов, П. К. Анохін та багато інших відкрили феномен «швидкого сну», завдяки напрацюванням Є.Азеринського та Н.Клейтмана.

Так було започатковано нову еру у вивченні сну. Вченими було відкрито, що саме у фазі «швидкого сну» виникає найбільша частка сновидінь, що запам'ятовуються людиною. Після пробудження в інших фазах, розповіді про сновидіння фіксувалися тільки в одному випадку з п'яти.

Вільям К. Демент, довів існування зв'язку між тривалістю REM- фази сну (БДГ) і довжиною подальшого звіту про сновидіння: чим більше часу проведено в БДГ- сні, тим довше сновидіння.

Психологічна наука крокувала майже в ногу з фізіологією і в 1959р. першу теорію сновидінь висунув Норман Малкольм. За ним слідувала «Касетна» теорія сновидінь Даніела Денета (1976), Теорія синтезу активації Дж. А.Хобсона і Р.Макарлі (1977), теоретична модель сновидінь Д.Лемена та М.Куку та багато інших.

Але тільки з 80-х років ХХст. сновидіння стали об'єктом наукового інтересу, нейробіології та психології. Виходячи з когнітивного уявлення про розум, Д.Фоулкс (1985) вважав сновидіння когнітивним феноменом, що обробляє інформацію на ментальному рівні, де сновидіння постає як важлива, організована і самостійна форма свідомості.

Фоулкс говорить: « Сновидіння – це цілісні організовані моделі світу, тобто наші переживання у всякий момент сновидіння мають сенс».

На відміну від явно контрастних здорових та нездорових сновидінь виокремлюють сновидіння хворих на шизофренію, сновидіння котрих дуже схожі на сні здорових людей і навпаки. Але при діагностиці таких сновидінь важливо враховувати реальну симптоматику хвороби шизофреніка, де можна спостерігати певне роздвоєння або навіть розшарування особистості. Про такі збіжності дуже багато і ґрунтовно в своїх працях писав К.Юнг.

Сьогодні для нас не є новиною, що через сновидіння можна багато чому навчитися і навіть зробити сенсаційне відкриття в інтуїтивних сновидіннях, як це вдалося багатьом відомими особистостям, таким як Д.Менделєєв, Ф.С.Кекуле, Н.Бор або передбачити близьке чи віддалене майбутнє.

За психологічною оригінальністю сновидіння підрозділяють на сні науковців, художників, літераторів, музикантів, а за картиною психічних відхилень існують сні психотиків, невротиків, шизофреніків, психопатів та ін.

Одним з цікавих видів сновидінь – є так звані захисні сновидіння, що дозволяють людині вижити в складних і часто несумісних з життям умовах.

Завдяки фізіологічним дослідженням були відкриті ортодоксальна та парадоксальна фази сну, що стало поштовхом до вивчення людських сновидінь з точки зору психофізіології, психології та психіатрії; з'явилися теорії і концепції сновидінь, які відкрили завісу таємничості сновидіння, як психологічного організованого процесу, так і психічного стану. Нам стали

відомі такі змінені стани свідомості як гіпнагогічні і гіпнопомпічні галюцинації, сонний параліч, сомнамбулія, летаргія, кошмарні сновидіння, сновидіння психічно хворих і навіть – люцидні сновидіння.

Таким чином сновидіння, як одвічно супутній сну процес, були і залишаються до сьогодні однією з найцікавіших і нерозгаданих таємниць, яку породжує людська психіка.

Наостанок хочу сказати про те, що сновидіння важливі для психологічного та психічного здоров'я. Уві сні переробляються великі обсяги інформації, надходить натхнення, гармонізується емоційне тло. Занадто коротка фаза швидкого сну або відсутність сновидінь можуть призвести до розумової перевтоми та дратівливості. Деякі сни настільки важкі, що вранці можна прокинутися втомленим, і якщо така ситуація повторюється регулярно, необхідно звернутися за допомогою до фахівця.

Тож, спіть на здоров'я, і нехай вам сняться лише приємні сни!

Список використаних джерел

1. Петрова О. М., Красюк О. М. Сновидіння як об'єкт наукового дослідження: психологічний аспект // Психологія і суспільство. 2017. Вип. № 2. С. 54-62.

2. Коростій В. Феномен сновидінь в психології і науці: аналіз та перспективи вивчення // Наукові записки Тернопільського національного педагогічного університету імені Володимира Гнатюка. Серія: Психологія. 2018. Вип. 2 (71). С. 14-21.

3. Гриневич В. В. Психологія сновидінь: теоретичний аналіз та практичне застосування // Психолого-педагогічні проблеми сучасного світу: збірник наукових праць. 2018. Вип. 23. С. 145-152.

**Даницький Т., здобувач освіти 1 курсу,
275 Транспортні технології (на автомобільному транспорті),
керівник Марченко В. О., кандидат історичних наук**
Відокремлений структурний підрозділ
«Дніпровський фаховий коледж інженерії та педагогіки
Українського державного університету науки і технологій»

СТЕПАН ХМАРА – БОРЕЦЬ ЗА УКРАЇНСЬКУ ДЕРЖАВУ

Степан Хмара – український дисидент та багаторічний політв'язень радянських концтаборів, один із батьків-засновників незалежної Української держави, Герой України, депутат чотирьох скликань, співавтор Конституції України.

Степан Хмара все життя боровся за самостійну Українську державу. Боротьбу він починає у роки застою. Він примкнув до дисидентського руху та став його активним учасником, почав поширювати самвидав. Політик пише «антирадянські» статті, сам підпільно друкує їх, поширює літературу, заборонену радянською владою. Після масових арештів українських дисидентів, серед яких був і В'ячеслав Чорновіл, стає редактором підпільного «Українського вісника», у якому публікували твори Василя Симоненка, Василя Стуса, Івана Світличного, Івана Дзюби, продовжує друкувати там свої матеріали [2].

Тоді ж дисидент задумує та збирає матеріали для праці «Етноцид українського народу». Він пише тексти, потім фотографує сторінки своєї роботи і підпільно передає на Захід під псевдонімом Максим Сагайдак. Степан Хмара розглядає радянську владу як окупаційну владу над українцями, а радянський режим як колоніальний, який нищив український народ. У 1976 р. на основі текстів, які написав Степан Хмара й підпільно передав на Захід, у США українською та англійською мовами виходить його праця «Етноцид українського народу». Книжка стає інформаційною «бомбою» для радянської системи, розкриває жахливі злочини радянської окупаційної влади проти українського народу. Ця і наступна його книжка «Генеральний погром» були перевидані багатьма європейськими мовами й мали величезний вплив на громадську думку й політиків Заходу [4].

Дисидентська діяльність С. Хмари зацікавила КДБ. У 1980 р. його заарештовують за політичну та правозахисну діяльність і звинувачують за статтею «антирадянська пропаганда». Українського дисидента засуджують на 12 років: до 7 років ув'язнення в таборах суворого режиму й до 5 років заслання. Покарання відбував у таборах для політв'язнів на Уралі [4].

У 1987р. С. Хмара вийшов на свободу, повернувся в Україну і включився у боротьбу за незалежну Українську державу. Він стає одним із керівників Української гельсінської спілки, яку утворили колишні політв'язні. У квітні 1990р. вона перетворилася на Республіканську партію.

У березні 1990 р. на перших демократичних виборах до Верховної Ради львів'яни обрають Степана Хмару народним депутатом України. Він стає

одним із авторів Декларації про державний суверенітет України. Того ж року політик підтримує студентську акцію – Революцію на граніті. У 1991р. він гаряче підтримує референдум щодо проголошення незалежності України, де понад 90% громадян проголосували за. «Українська держава – це вже назавжди... Жодні диявольські сили ніколи не здолають її. Попереду тяжка праця, до остаточної перемоги, але вже впевнений поступ на шляху вічного життя народу та існування Української самостійної соборної держави. З нами Бог!» [3].

У часи незалежності України Степан Хмара стає активним будівничим української держави. У 1992 р. він створює і очолює Українську консервативну республіканську партію (УКРП). Степан Хмара ще двічі обирається народним депутатом. Продовжував вести боротьбу за безневинно засуджених українців і політичних в'язнів. У 2001 р. політик стає заступником Юлії Тимошенко, голови партії «Батьківщина». Під час Помаранчевої революції 2004 р. він стає активним її учасником. Далі займався відновленням історичної пам'яті та благодійністю[2].

Негативно Степан Хмара оцінював зв'язки із Росією. Він закликав розірвати усі відносини із державою після подій у Криму та початку конфлікту на Донбасі, проводити спецоперації зі знищення ватажків самопроголошених республік, захоплювати високопосадових осіб Росії, а не вести переговори у Мінську. Своє ставлення він виразив словами: «Це особлива війна. Це війна світів. Імперії зла і справедливості проти неї» [5].

Отже, Степан Хмара – патріот України, який присвятив своє життя боротьбі за незалежну та сильну Україну. В часи незалежності України він не зупинився і продовжив активно діяти на політичній арені, сприяючи формуванню демократичних інститутів держави, проведенню реформ, будівництву сучасної української держави на засадах свободи, демократії та права.

Список використаних джерел

1. Безмен М. Як жив та за що боровся Герой України Степан Хмара. URL: <https://bahmut.in.ua/za-shho-borovsya-geroj-ukrayiny-stepan-hmara/> (дата звернення: 03.03.2024).
2. Большакова А. Запеклий яструб. Пам'яті дисидента та правозахисника Степана Хмари. URL: <https://lifepravda.com.ua/culture/pomer-stepan-hmara-300132/> (дата звернення: 03.03.2024).
3. Костенко І. «Українська держава – назавжди». 12 сильних цитат Степана Хмари про Україну, війну та перемогу. URL: <https://www.rbc.ua/rus/styler/ukrayinska-derzhava-nazavzhdi-12-silnyh-tsitat-1708519757.html> (дата звернення: 03.03.2024).
4. Мельничук В. Пам'яті Степана Хмари – Вартового української державності. URL: <https://tyzhden.ua/pam-iati-stepana-khmary-vartovoho-ukrainskoi-derzhavnosti/> (дата звернення: 03.03.2024).
5. Помер Степан Хмара: вічний опозиціонер і «запеклий яструб». URL: <https://www.bbc.com/ukrainian/articles/cn46014yq8mo> (дата звернення: 03.03.2024).

**Добровольська Є. К., здобувачка освіти І курсу (спеціальність
241 Готельно-ресторанна справа)
керівник Хомутовська І. І., кандидат історичних наук
Відокремлений структурний підрозділ
«Технологічно-економічний фаховий коледж
Миколаївського національного аграрного університету»**

РІЗНОПЛАНОВА ТВОРЧА СПАДЩИНА ВОЛОДИМИРА ІВАНОВИЧА ВЕРНАДСЬКОГО

Видатний природознавець, мінералограф і кристалограф, основоположник геохімії, біохімії, радіології, вчення про біосферу, котрий відкрив таїну часу і простору, талановитий організатор науки, перший президент Української академії наук. Володимир Іванович Вернадський народився 12 березня 1863 року в Санкт-Петербурзі в сім'ї професора політичної економії. Його предки походили з іменитих українських козацько-старшинських родів, батьки були киянами, ще хлопчиною бував у Києві, жив у будинку в Липках, де мешкала й померла його бабуся — В. Константинович. У 1873 році Володимир Вернадський вступив до першого класу Харківської гімназії, де провчився три роки. В дитинстві величезний вплив на його розвиток мав батько, який дуже ретельно і послідовно займався вихованням і освітою свого сина. Саме він прищепив Володимирі інтерес і любов до українського народу, його історії та культури. Майбутній учений згадував, що перед переїздом з Харкова до Петербурга, вони з батьком були за кордоном і в Мілані у газеті Петра Лаврова «Вперед» прочитали про циркуляр, що забороняв у Росії друкувати українською мовою [1]. У 13-річному віці Володимир Вернадський починає вести щоденник. Із щоденника дізнаємося про його надзвичайні здібності, які в подальшому житті допомагали в науковій діяльності та рятували в кризових ситуаціях.

Після закінчення гімназії вступає на природознавче відділення фізико-математичного факультету Санкт-Петербурзького університету. Володимир Іванович займається мінералогією і кристалографією, цікавиться ґрунтами, фізичною географією, природними водами, біологією, історією розвитку наукової думки, філософією, історією і літературою. Серед його викладачів були Д.І. Менделєєв, І.М. Сеченов, О.М. Бутлеров, В.В. Докучаєв — світила науки, які залишили глибокий слід в історії природознавства, В.В. Докучаєв став для Володимира Івановича ідеалом вченого на все життя [2]. Закінчивши університет 1885 року, Володимир Вернадський працює хранителем університетського мінералогічного кабінету, веде активну науково-дослідницьку роботу в галузі мінералогії, кристалографії та в суміжних науках.

В 1886 році Володимир Вернадський одружується з Наталією Єгорівною Старицькою, з якою познайомився ще у 1885 році. 1887 року у Вернадських народився син Георгій, 1898 року народжується донька Ніна. Володимир Вернадський їде на два роки у закордонне відрядження (Італія, Німеччина,

Франція, Англія, Швейцарія). Він працює в хімічних і кристалографічних лабораторіях, здійснює геологічні експедиції, знайомиться з новітньою науковою і філософською літературою, бере участь в Лондонському геологічному конгресі, стає членом-кореспондентом Британської асоціації наук. В 1897 року В.І. Вернадський захищає докторську дисертацію, стає професором мінералогії і кристалографії. Вчений працює професором мінералогії Московського університету, активно досліджує ґрунти Лівобережної України, Уралу, Польщі, Криму [3].

Вчений бачить перспективність у вивченні радіоактивних мінералів. В 1909 року його зусиллями була створена Радієва комісія, а в 1912 році запрацювала перша в росії радіохімічна лабораторія.

У квітні 1918 року за запрошенням уряду Української Народної Республіки Володимир Іванович Вернадський переїздить до Києва, де очолює Комісію з організації Української академії наук, Української національної бібліотеки та комісію з питань вищої школи. У жовтні 1918 року Володимира Івановича Вернадського обрали першим президентом Української академії наук (УАН), яка складалась з 45 установ. У 1919 році академік переїздить до Криму, обіймає посаду ректора Таврійського університету (нині – Таврійський національний університет імені В.І. Вернадського). В 1921 року В.І. Вернадський повертається в Петроград, очолює відділ Мінералогічного музею, організовує експедицію в Сибір, на місце падіння Тунгузького метеорита. Володимир Іванович бере активну участь у створенні Радієвого інституту та очолює його [3]. У 1922-1926 рр. перебуває у відрядженні у Франції, читає лекції з геохімії в Сорбонні.

Після повернення з відрядження організував відділ живої речовини в Академії Наук СРСР та Комісію з вивчення важкої води. З 1935 року вчений працює у Москві, бере участь в організації ряду наукових комісій, вивчає проблему «життя в космосі». У роки політичних репресій Володимир Іванович відмовився від усіх адміністративних посад, залишившись тільки науковим консультантом. Був обраний членом геолого-географічного, хімічного та фізико-математичного відділень АН СРСР.

Під час Другої світової війни Володимир Іванович був евакуйований до Казахстану. 1943 року вчений повернувся до Москви і зосередився на написанні хроніки свого життя, історії зародження і розвитку ідей. 6 січня 1945 року Володимир Іванович Вернадський помер. Похований у Москві.

Спадщина В.І. Вернадського привертає увагу багатьох вчених світу. Важливе місце в його діяльності займали, зокрема, мінералогія і кристалографія. Серед основних завдань мінералогії В.І. Вернадський ставить питання генезису мінералів. В.І. Вернадський розглянув історію виникнення в земній корі важливих мінералів, визначив хімічний склад і фізико-хімічні умови утворення багатьох мінеральних видів.

«Геохімія — наука двадцятого століття, — Вона могла виникнути лише після появи сучасного наукового уявлення про атоми і хімічні елементи, але корені її сягають глибоко в минуле науки... Геохімія науково вивчає хімічні

елементи, тобто атоми земної кори і наскільки можливо — всієї планети. Вона вивчає їх історію, їх розподіл і рух у просторі — часі, їх генетичне на нашій планеті співвідношення.» — писав В.І. Вернадський. У Національній Академії Наук регулярно відбуваються наукові читання на вшанування пам'яті академіка В.І. Вернадського. Ім'я вченого присвоєно багатьом академічним інститутам, бібліотекам, кораблям тощо, а також Національній бібліотеці України. На пошану вченого названо два мінерали «вернадит» і «вернадскит». Іменем академіка названо гірський хребет у східній частині Антарктиди, довжина якого понад 400 км, висота 1600 м. та Українська антарктична станція «Академік Вернадський», яка заснована в 1996 році. На честь науковця названо астероїд 2809 Вернадський.

У 1973 році Національним банком України в обіг випущена ювілейна монета номіналом 2 гривні, присвячена академіку В.І. Вернадському. Портрет Володимира Вернадського розміщено на банкноті номіналом 1000 грн. У 2000 році на всеукраїнському шоу «людина року» вченому, за його заслуги перед наукою, та людством було присвоєно звання «Людина століття».

До 160-річчя від дня народження видатного вченого в Національній бібліотеці України імені Ярослава Мудрого організовано віртуальну книжкову виставку [3].

Вважаємо, що В.І. Вернадський вніс величезний внесок у розвиток української науки та культури. Він сприяв становленню української наукової школи, популяризував українську науку за кордоном та сприяв відкриттю нових перспективних наукових напрямків. Також його праці сприяли формуванню світогляду українських науковців та внесли значний вклад у розвиток геохімії та інших галузей науки в Україні та світі.

Список використаних джерел

1. Вернадський Володимир Іванович. URL: http://novopetriivske-osoba.edukit.mk.ua/vidatni_geografi/vernadsjkij_volodimir_ivanovich/ (дата звернення: 01.04.2024).
2. Існувати — значить мислити. URL: <https://library.kr.ua/ic/orhus/orhus-vernadsky/> (дата звернення: 01.04.2024).
3. Круліковська О. До 160-річчя від дня народження В. І. Вернадського (1863-1945), українського вченого-енциклопедиста, природознавця, мінералога, геохіміка. URL: <https://nlu.org.ua/vustavki.php?id=1188> (дата звернення: 01.04.2024).

**Козянчук Ю. О., здобувач освіти IV курсу (013 Початкова освіта),
керівник Мартинюк Л. В.,
викладач вищої категорії, викладач-методист
Коростишівський педагогічний фаховий
коледж імені І.Я.Франка**

ОСОБЛИВОСТІ ПРОЯВУ ЕМПАТІЇ ПРАЦІВНИКІВ ДОШКІЛЬНИХ ОСВІТНЬО-ВИХОВНИХ ЗАКЛАДІВ

Емпатія – це важлива особистісна якість, яка має значний вплив на професійну діяльність педагогів дошкільних навчальних закладів (ДОН). Вона дозволяє їм краще розуміти дітей, їхні емоції, потреби та мотиви.

Емпатія – це здатність розуміти та розділяти емоції іншої людини, бачити світ її очима.

Емпатія та емоційний інтелект є корисними якостями, якими потрібно володіти на робочому місці, оскільки вони покращують взаємодію між персоналом та ефективність лідерства. Емпатія – це навичка, якій люди можуть навчитися, і розуміння рис емпатії може допомогти людям зміцнити свою здатність спілкуватися з іншими.

Емпатія ґрунтується на факторах, пов'язаних із самосвідомістю та здатністю співпереживати, що призводить до покращених здібностей читати невербальні сигнали, такі як жести, тони та міміка.

В освіті широко визнається важливість емоцій і розвитку емпатії як частини морального розвитку. Деніел Гоулман, автор книжки-бестселера «Емоційний інтелект», стверджує, що «школа відіграє центральну роль у вихованні характеру шляхом виховання самодисципліни та емпатії, що, у свою чергу, сприяє справжньому відданню громадянським і моральним цінностям».

Характеристики емпатії поділяються на три великі сфери: функціональну, фундаментальну і глибоку.

Функціональна емпатія проявляється в усвідомленні, розумінні емоцій інших людей, в здатності розпізнавати емоції, аналізувати їх причини та передбачати поведінку. Ця емпатія корисна в соціальних взаємодіях, спілкуванні та вирішенні конфліктів.

Фундаментальна емпатія проявляється в емоційній реакції на емоції інших людей, у здатності відчувати те ж саме, що й інші, на емоційному рівні. Ця емпатія допомагає створити зв'язок з іншими людьми та відчувати їх біль. (Приклад: Ви бачите, що ваш друг сумує, і вам також стає сумно.)

Глибока емпатія - це поєднання функціональної та фундаментальної емпатії, коли людина розуміє емоції інших людей, відчуває їх біль і може допомогти їм впоратися з ним. Ця емпатія найскладніша і найефективніша. Приклад: Ви бачите, що ваш друг сумує, і ви пропонуєте йому підтримку, вислуховуєте його та допомагаєте йому знайти способи впоратися з його емоціями.

Рівень емпатичної схильності педагогів ДОЗ може варіюватися. На нього впливають такі фактори:

Особистісні якості: емпатія, доброта, чуйність, терпіння, толерантність.

Професійні компетенції: знання вікової психології, педагогіки, методики роботи з дітьми.

Досвід роботи: досвід роботи з дітьми, знання типових проблем та труднощів дошкільнят.

Умови роботи: психологічний клімат у колективі, рівень стресу, наявність підтримки з боку адміністрації.

Емпатія проявляється у взаємодії педагога з дітьми, батьками та колегами.

Прояв емпатії у взаємодії з дітьми виявляється у наступних уміннях: вислухати дитину і зрозуміти її почуття; прийняти дитину такою, якою вона є, без осуду та критики; надати емоційну підтримку дитині, яка переживає труднощі; допомогти дитині навчитися розуміти та регулювати власні емоції.

У взаємодії з батьками: встановити партнерські стосунки з батьками; вислухати батьків і зрозуміти їхні проблеми; надати емоційну підтримку батькам; спілкуватися з батьками про емоційний стан їхньої дитини.

У взаємодії з колегами: співпрацювати з колегами; надати емоційну підтримку колегам; вирішувати конфлікти конструктивно.

Методи розвитку емпатії:

Тренінги: тренінги з розвитку емпатії можуть допомогти педагогам навчитися краще розуміти емоції інших людей, емоційно відгукуватися на їхні переживання та проявляти емпатичну поведінку.

Супервізія: супервізія може допомогти педагогам проаналізувати свої емоції та емоції дітей, а також знайти більш ефективні способи взаємодії з дітьми.

Читання літератури: читання книг, статей та інших матеріалів про емпатію може допомогти педагогам краще зрозуміти цю тему та знайти нові способи розвитку цієї якості.

Спілкування з колегами: спілкування з колегами, які мають високий рівень емпатії, може допомогти педагогам перейняти їх досвід та навчитися краще розуміти дітей.

Саморозвиток: саморозвиток, включаючи самоаналіз, саморефлексію та роботу над своїми емоціями, може допомогти педагогам стати більш емпатичними.

Аналіз результатів дослідження.

Для детальнішого вивчення особливостей емпатії в безпосередніх умовах освітнього процесу було проведено дослідження вихователів дошкільного закладу освіти №7 м. Коростишева віком 25-36 років. Вибірка за кількістю становила 24 людини, з них 20 жінок і 5 чоловіків.

Для вивчення розуміння поняття емпатії і її ролі в професійній діяльності була розроблена **Анкета-опитування**, яка включала питання:

1. Що таке емпатія?

2. Як Ви розумієте поняття «емпатія» в контексті вашої професійної діяльності?
3. Яким чином Ви виявляєте емпатію у спілкуванні з дітьми та їх батьками?
4. Як ви взаємодієте з іншими педагогічними працівниками для підтримки позитивного клімату в колективі?
5. Які методи та підходи Ви використовуєте для вдосконалення своїх навичок емпатії?
6. Чи працюєте Ви над розвитком навичок комунікації? (тренінги, курси, самоосвіта)
7. Чи спостерігаєте Ви прояви емпатії серед дітей по відношенню один між одним?
8. Як ви реагуєте на виявлення емпатії серед дітей між собою? (Заохочую, байдуже)
9. Які заходи ви б порекомендували для покращення розвитку емпатії серед педагогічних працівників у дошкільних освітньо-виховних закладах?
10. Як можна сприяти створенню більш емпатичного середовища в дошкільному закладі?

Відповідаючи на перше питання, педагоги продемонстрували високе розуміння поняття «емпатії» та її складових. Про чому, це характерно як для молодих, так і для досвідчених педагогів, що може свідчити про активність обміну інформацією.

У контексті професійної діяльності педагоги розуміють емпатію наступним чином (рис. 2.1).

Відповідь респондентів щодо способів прояву емпатії, учасники опитування надавали різнорідну інформацію. Водночас, більшість вихователів дотримуються думки, що емпатія до дитини має проявлятися у тембрі голосу, рухах вихователя, м'якості розмови тощо.



Рис. 1. Розуміння педагогами емпатії у професійній діяльності.

Щодо взаємодії з іншими працівниками закладу дошкільної освіти, то учасники опитування відзначають, що педагогічний колектив формує й виховує, передає молоді знання й досвід, накопичений людством. Цим визначаються

особливості його функціонування, моральних

відносин, громадської відповідальності, єдності, колективності та гуманістичної спрямованості.

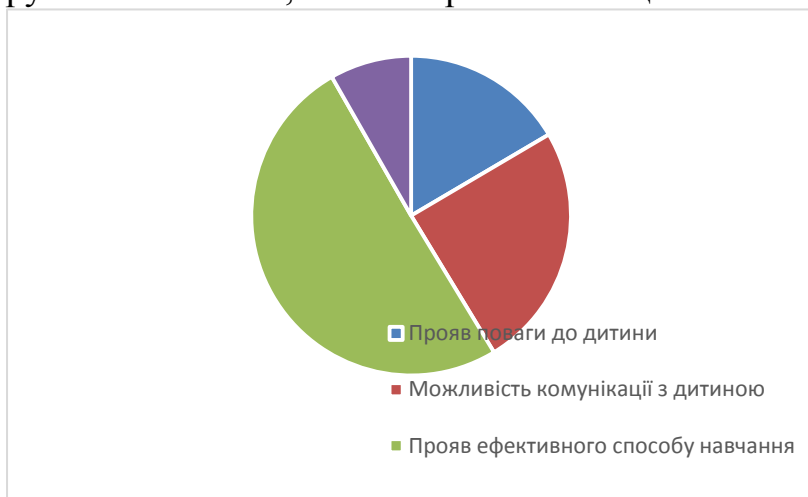
Основними факторами, що впливають на формування соціально-психологічного клімату є:

- взаємини з колегами по роботі і адміністрацією
- рівень конфліктності відносин
- професійна підготовка персоналу
- зміст праці та ступінь задоволення нею
- умови праці і побуту та задоволеність ними
- ступінь задоволення характером міжособистісних стосунків педагогів з дітьми

- особистість керівника, стиль керівництва та задоволеність ними.

Методами розвитку емпатії викладачі визначають читання художньої літератури, психологічні тренінги, лекції та курси.

Щодо заходів поліпшення розвитку емпатії у закладі дошкільної освіти, то вихователями запропоновано усунути такі недоліки:

- перенасиченість осередків предметним матеріалом, оскільки не було продуманого планування змін середовища відповідно до пізнавальної теми перспективного плану освітньої роботи;

- недостатність матеріалів для дитячого експериментування, бо не було сформованої картотеки процесів та алгоритмів;

- непомірованість умов забезпечення індивідуальної комфортності;

- безсистемність у залученні дітей до трансформації середовища;

- недостатність м'яких ігрових модулів, які б діти використовували для створення свого простору;

- одноманітність наборів для конструювання;

- стереотипність мислення педагога щодо кількісного накопичення предметів в осередках.

Середовище, у якому знаходяться діти, має бути «живим» – мотивувати, активізувати дітей, сприяти збереженню їхнього здоров'я та гармонійному розвитку. Для цього сучасний педагог має вміти: проектувати, створювати та систематично перетворювати середовище; визначати свою роль у певному осередку середовища та відповідно до потреб конкретної дитини; доцільно добирати й застосовувати освітні технології навчання та взаємодії залежно від потреб дітей.

Отримані дані свідчать, що у більшості респондентів рівень емпатії високий (60%) і дуже високий (30%), лише у 10% опитаних він середній. Осіб із низьким рівнем розвитку емпатії в цій вибірці не виявлено.

Більшість випробовуваних чутливі до потреб і проблем оточуючих, великодушні, схильні багато чого їм прощати. З непідробним інтересом ставляться до людей. Їм подобається "читати" їхні обличчя і "заглядати" в їхнє майбутнє. Вони емоційно чуйні, товариські, швидко встановлює контакти і знаходите спільну мову. Діти та батьки тягнуться до них. Навколишні цінують їх за душевність. Вони намагаються не допускати конфліктів і знаходити компромісні рішення. Добре сприймають критику на свою адресу. В оцінці подій більше довіряють своїм почуттям та інтуїції, ніж аналітичним висновкам. Воліють працювати з людьми, ніж поодиноці. Постійно потребують соціального схвалення своїх дій. За всіх перерахованих якостей вони не завжди акуратні в точній і копіткій роботі. Немає особливих труднощів вивести їх з рівноваги.

Загалом ці критерії свідчать про високий рівень розвитку емпатії, що є сприятливим чинником успішності майбутньої професійної діяльності.

Під час порівняння особливостей особистості із різним рівнем емпатії було виявлено, що піддослідні з високим рівнем емпатії впевненіші в собі, активніші, оптимістичніші, мають адекватну самооцінку, відкритіші у взаємодії, ніж випробовувані з низьким рівнем. Водночас педагоги із середнім

рівнем емпатії більш упевнені в собі та мають вищу професійну самооцінку, ніж випробовувані з дуже високим і високим рівнем емпатії.

Також виявлено, що піддослідні, менш упевнені в собі та у своїх професійних здібностях, виявляють більше співчуття та емоційної підтримки оточуючим. Це може бути пов'язано з особливостями рефлексії та самооцінки цієї категорії педагогів.

Емпатія – це важлива особистісна та професійна якість педагога ДОЗ. Вона дозволяє йому краще розуміти дітей, їхні емоції, потреби та мотиви, а також налагоджувати з ними конструктивну взаємодію.

Розвиток емпатії у педагогів ДОЗ – це постійний процес, який потребує зусиль та самовідданості. Існують різні методи розвитку емпатії, такі як тренінги, супервізія, читання літератури, спілкування з колегами та саморозвиток.

Важливо, щоб тема емпатії була включена в програму підготовки педагогів ДОЗ, а також щоб у ДОЗ була створена атмосфера підтримки та прийняття, де педагоги зможуть вільно ділитися своїми емоціями та переживаннями.

Отже, розвиток емпатії у педагогів ДОЗ – це запорука успішного розвитку та виховання дітей.

Список використаних джерел

1. Вавринів О.С. Становлення поняття емпатії в психології. Теорія і практика сучасної психології. 2019. Вип. №2. Т.1. С. 28-31.
2. Гоулман, Д. (2020). Емоційний інтелект. Чому він може бути важливішим за IQ. (4-те вид.). Київ: Видавництво "Соломія".
3. Журавльова Л.П., Шпак М.М. Емпатія як психологічний механізм розвитку міжособистісного емоційного інтелекту. Science and Education a New Dimension. Pedagogy and Psychology. 2015. III (25). Issue: 49.
4. Кравчук С.Л. Особливості зв'язку емпатії зі схильністю до прощення. Габітус. 2020. Вип. 18. Т.1. С. 117-121.
5. Розвиток емпатії: компоненти та практика. URL: <https://fizis.net/psychologichna-gramotnist/rozvytok-empatii-komponenty-ta-praktyka/> (дата звернення: 10.02.2024).
6. Що таке емпатія та як навчитись чуйності у важкі часи. URL: <https://suspilne.media/23111-so-take-empatia-ta-ak-navcitis-cujnosti-u-vazki-casi/> (дата звернення: 10.02.2024).
7. Що таке емпатія та як її розвинути? URL: <https://vmpdu.edu.vn.ua/novyny/shcho-take-empatiya-ta-yak-yiyi-rozvyynuty> (дата звернення: 10.02.2024).

**Костюк О. С., здобувач освіти II курсу
(спеціальність «Середня освіта»),
керівник Садовенко С. Г.,
доктор філософії, викладач
Відокремлений структурний підрозділ
«Дніпровський фаховий коледж інженерії та педагогіки
Українського державного університету науки і технологій»**

ТВОРЧІСТЬ ЯК ПРЕДМЕТ САМОРЕАЛІЗАЦІЇ ТА САМОРОЗВИТКУ

Творчість завжди відігравала значущу роль у самореалізації та саморозвитку особистості. Нинішній світ ставить перед нами безліч викликів, включаючи потребу в постійному адаптуванні до змін, розвитку нових технологій та ідей, а також уміння творчо мислити для розв'язання складних проблем. Тому творчість стає не просто важливою якістю, а й ключовим елементом успішного функціонування у сучасному світі.

Розглянемо детальніше теоретичні підходи до ролі творчості у саморозвитку та самоідентифікації особистості. Український вчений Киричук В. О. у своїй статті підкреслює, що творчість є ключовим фактором у формуванні самоідентифікації та саморозвитку особистості [1]. Це означає, що через творчість людина може краще зрозуміти себе, свої можливості та здібності, а також знаходити власний шлях у житті.

Важливість творчих підходів у вихованні та розвитку особистості розглядається в книзі Світлани Сисоевої «Основи педагогічної творчості». Дослідниця відзначає, що створення сприятливого середовища для розвитку творчих здібностей дозволяє людині розкрити свій потенціал «на повну катушку» та забезпечує йому успіх у взаємодії зі світом [2].

З огляду на викладене зазначимо, що творчість допомагає людині не лише самовиражатися, а й вирішувати різноманітні завдання та проблеми, з якими вона зіштовхується в сучасному світі. Такий підхід дозволяє розвивати креативне мислення, здібності до інновацій та сприяє позитивній взаємодії з оточуючим середовищем.

У зв'язку з постійним розвитком технологій та змінами в суспільстві, важливо акцентувати увагу на розвитку творчих здібностей в освітніх та виховних процесах. Сучасна освіта повинна сприяти не лише навчанню фактам та навичкам, але й стимулювати розвиток креативності, самовираження та ініціативи. Важливо пам'ятати, що творчість є не властивістю обмеженої групи людей, а потенціалом, що є у кожного. Суспільство має створювати умови для розвитку творчих здібностей особистості у всіх сферах, що сприятиме загальному прогресу та підвищенню якості життя.

Людиною, яка присвятила практично все своє життя творчості, є Джон Рональд Руел Толкін. Він один з найвідоміших сучасних письменників, що здобув собі славу та прихильників у всьому світі, вчений, викладач одного з

найпрестижніших університетів Великобританії. Вже з дитинства Толкін почав писати свої власні твори, створюючи уявний світ, наповнений унікальною міфологією, мовами та історіями. Це було його способом виразити свою уяву та талант, але також це допомогло йому розкрити свої внутрішні потреби та цінності. Створюючи власний винятковий всесвіт, Дж. Толкін знайшов засіб для самовираження, сформувавши особистий стиль та передавши через свої твори глибоке розуміння моральних принципів.

Роман «Володар пернів» – це не просто шедевр літератури, але й свідчення самореалізації самого автора. Він вигадав особливий світ, де живуть незвичайні герої, розгортаються міфи та епічні події. Через цей творчий процес письменник не тільки втілює свої ідеї, але й допоміг нам зрозуміти його думки та світогляд.

Таким чином, можемо зауважити, що творчість стає необхідним елементом для успішного саморозвитку та самореалізації особистості. На основі аналізу теоретичних підходів відомих вчених та прикладу видатних людей науки та мистецтва, зокрема Дж. Толкіна, можна зрозуміти, що творчість дозволяє людині краще пізнати свій внутрішній світ, усвідомити власні здібності, визначити траєкторію свого життєвого шляху.

Саме через творчість людина здатна виражати свої ідеї, цінності та переконання, знаходячи спосіб взаємодіяти зі світом та вирішувати складні проблеми. Такий підхід сприяє розвитку креативного мислення, здібностей до інновацій та позитивної взаємодії з суспільством.

Отже, в сучасному світі творчість є не лише важливою якістю, але і ключовим елементом, який допомагає людині виявити свій потенціал та досягти успіху у різних сферах життя.

Список використаних джерел

1. Киричук В. О. Розвиток та соціалізація особистості у сучасному суспільстві / В. О. Киричук, К. А. Андросович / *Освіта та розвиток обдарованої особистості*. 2014. Вип. № 11. С. 22–26. URL : http://nbuv.gov.ua/UJRN/Otros_2014_11_6.

2. Сисоєва С. О. Основи педагогічної творчості : підручник. Київ : Міленіум, 2006. 346 с.

**Купрін А. В., здобувач освіти 1 курсу,
(спеціальність «Середня освіта»),
керівник Марченко В. О.,
кандидат історичних наук
Відокремлений структурний підрозділ
«Дніпровський фаховий коледж інженерії та педагогіки
Українського державного університету науки і технологій»**

ЗНАЧЕННЯ РЕФОРМ ВОЛОДИМИРА ВЕЛИКОГО У ЗМІЦНЕННІ ДЕРЖАВИ

Князь Володимир Великий є одним з найвидатніших правителів Київської Русі. За його князювання були проведені реформи у різних сферах життя держави. Він зміг побудувати сильну монархію і вибрати цивілізаційну орієнтацію країни, впровадивши християнство.

Князь Володимир успадкував київський трон після смерті свого брата Ярополка. Почавши своє правління, Володимир прагнув зміцнити владу та розширити територіальні кордони держави. Він також активно розширював території Київської Русі за рахунок завоювань та дипломатичних домовленостей з іншими князівствами. Його правління відзначене політичними досягненнями та культурним внеском у розвиток держави та суспільства.

Для зміцнення держави Володимир проводить ряд реформ. Першою є адміністративна реформа. У X ст. Київська Русь складалась із князівств, якими керували місцеві племінні вожді. Вони накопичували статки та військо на місцях. Князь ліквідував цю систему. Замість полян, сіверян, деревлян, дреговичів, кривичів, в'ятичів і радимичів Володимир розділив Русь на вісім волостей: Київську, Новгородську, Переяславську, Чернігівську тощо. І посадив дванадцять своїх синів у найважливіших центрах держави. Ці перетворення мали неоднозначні наслідки: з одного боку, це сприяло концентрації сил різних земель у боротьбі із зовнішніми ворогами, з іншого – провокувало у подальшому міжусобну феодалську боротьбу, тому що кожний князь, вважаючи себе юридично рівним з іншими, намагався і фактично зрівнятись з тими, хто мав більші або багатші володіння. Та й на зміну родоплемінного поділу остаточно приходить територіальний поділ, що є однією з провідних ознак справжньої держави [2]. Зосередження влади в руках однієї династії дало можливість усунути племінний сепаратизм. Русь вперше стала єдиною, централізованою державою, державою із сильною князівською владою, у якій всі рішення приймалися із єдиного центру.

Карбування власної монети – ще одна державницька реформа Володимира. На монетах вперше бачимо тризуб – родовий знак Рюриковичів, що був поширений ще за часів язичництва. Карбувалися «златники» та «срібники». Випуск власної монети був своєрідним проголошенням суверенності східнослов'янської держави [1]. Ця реформа дала можливість державі розширити торгівельні відносини з тогочасними європейськими та

арабськими країнами, що сприяло виходу Русі на міжнародну торгівельну арену.

Ключовою подією у формуванні державності та культурної ідентичності Русі стало хрещення Русі у 988 р. Ця реформа дала можливість встановити тісні зв'язки між Руссю і Візантією, що сприяло утвердженню культурних та цивілізаційних цінностей Візантії в Русі. Також, введення єдиної монорелігії сприяло консолідації влади князя київського, який використовував нову релігійну ідентичність для підтримки своєї політичної легітимності. Християнство також вплинуло на формування моральних норм суспільства [2].

Реформи Володимира Великого сприяли розвитку освіти та культури на Русі. Будувалися перші школи, церковні монастирі, які стали осередками освіти та духовного життя. Це сприяло поширенню писемності та культурних знань серед населення, що зміцнило ідентичність та єдність Русі [1].

Таким чином, політичні, культурні та релігійні реформи, проведені за князювання Володимира Великого, стали основою для подальших змін у внутрішній і зовнішній політиці держави. Їх втілення допомогло зміцнити Русь, яка стала наймогутнішою державою у Східній Європі.

Список використаних джерел

1. Бойко О.Д. Історія України. Київ : Академія, 2002. С. 51-57.
2. Вітюк М. Альтернатива внутрішньої політики Володимира Великого. URL: <https://ojs.ukrlogos.in.ua/index.php/2617-7064/article/view/152/135> (дата звернення: 01.04.2024).
3. Слюсаренко В. Таємні союзи та зрада: як Володимир Великий релігію обирав. URL: <https://uain.press/articles/980598-980598> (дата звернення: 01.04.2024).

Маланіна А. Р., здобувач освіти 2 курсу (Івент-менеджмент),

керівник: Какуріна І. І.,

доцент кафедри філософії та українознавства, кандидат філософських наук,

Українського державного університету науки і технологій

А. ШОПЕНГАУЕР: ЛЮДИНА, ЯК ТВОРЕЦЬ ЩАСТЯ

Починаючи з 1870-тих, впродовж кількох десятиліть А.Шопенгауер був одним із найпопулярніших авторів як в Німеччині, так і за її межами. Щоправда, його популярність мала дещо сенсаційний присмак: мислителя вважали ненависником людства, мізантропом, який все бачить в чорному кольорі. Хоча, як і всі, А.Шопенгауер прагнув щастя, основою його песимізму була переконаність у неможливості його знайти. У праці «Світ як воля і уявлення» [1] пише він, що життя хитається між порожнечою та нудьгою.

У своїй головній праці «Світ як воля і уявлення» А. Шопенгауер представляє два різних світи. Перший - те, що ми вважаємо реальністю. Він є видимістю та існує у нашому уявленні. Справжній світ за А.Шопенгауером - світ буттєвої енергії, невидимої сутності, волі. Воля є ядром видимої оболонки життя. Вона існує поза часом, простором, причинністю. У світі не існує нічого, крім волі. У волі немає жодної цілі окрім самої себе. Воля реалізується в «прагненні». Вона за словами А. Шопенгауера «хоче лише хотіти». Її виявом є безупинне ненаситне бажання. Воля світу приймає в людині форму вічно незадоволених життєвих прагнень.

Чи можливе взагалі щастя в цьому світі? І де його можна знайти? Ці запитання ставить Шопенгауер у своїй книзі «Афоризми життєвої мудрості» [2].

На думку мислителя, благополуччя людини можливе. Його існування обумовлено в тому числі ній самій. Тому що саме в ній закладено джерело внутрішнього вдоволення або незадоволення. Жодні зовнішні атрибути, навіть ті, які споконвічно цінуються суспільством, не можуть допомогти наблизитись до щастя. Наприклад, А.Шопенгауер зазначає, що різниця в рангах та багатстві дає кожному грати свою роль, проте цій ролі аж ніяк не відповідає внутрішня різниця у щасті та вдоволенні. Однак виконання цієї ролі може не впливати на співчуття людини, яке вона кваліфікує як щастя та задоволення.

Внутрішня наповненість і внутрішня порожнеча - у цьому мислитель бачить розмежування між істинним багатством і бідністю. На його думку, духовно багата людина має надійну опору в собі самій і не потребує зовнішніх стимулів, які наповнюють її світ розвагами та подіями. Власні думками та фантазії, які поступово формуються в людині, яка активно освоює, перетворює світ, стають конструкцією, що робить внутрішнє життя рухливим, змістовним.

Обмежену людину позбавити нудьги не в змозі ні видовища, ні подорожі, ні інші розваги. Для того, хто обдарований видатною в духовному сенсі індивідуальністю, насолоди, яких прагне більшість обивателів, бачаться як непотрібні і навіть обтяжливі.

Таким чином, найбільш істотною умовою для життєвого щастя є те, що людина має у собі самій. Внутрішня порожнеча, банальність свідомості роблять людину жебраком та нещасним.

Однією з умов наближення до щастя, згідно з думкою філософа, є уникнення страждань. Безмежна радість і дуже сильне страждання завжди зустрічаються в тому самому особі, вважав він. Така радість і таке страждання викликаються не лише враженнями від сьогодення, а й передбаченням майбутнього. Їх ступінь визначено природою суб'єкта. В основі надмірно бурхливої радості чи страждання завжди лежить помилка та примарне мріяння. Тому силою думки можна уникнути цих надмірних напружень духу.

Будь-який непомірний захват неодмінно ґрунтується на ілюзії, ніби ми знайшли в житті щось таке, чого в ньому зустріти не можна... Кожна така мрія згодом неминуче завершується розчаруванням, і коли вона зникає, за це потрібно платити ціною настільки ж гірких страждань, наскільки радісним було її виникнення. В цьому відношенні вона дуже схожа на висоту, з якої можна зійти, тільки впавши, й тому її треба уникати. Всяке несподіване надмірне страждання - це лише падіння з висоти, зникнення подібної мрії... Можна було б уникнути і захоплення, і страждання, якби ми завжди змушували себе ясним поглядом оцінювати речі в їхній сукупності та зв'язку і остерігалися фарбувати їх у колір, в якому нам хотілося б їх бачити.

Будь-яке надмірне захоплення неодмінно ґрунтується на ілюзії, ніби ми знайшли в житті щось таке, чого в ньому зустріти не можна... Кожна така мрія згодом неминуче завершується розчаруванням.

На думку Шопенгауера більшість явищ навколишнього соціального світу - порожня зовнішність, декорації. Наприклад, прикрашені, гарматні салюти, ілюмінації, труби і барабани, веселі крики – лише вивіска, символ, ієрогліф радості, самої радості зазвичай немає при цьому. Вона одна не бере участі у святі. Інший приклад: безліч запрошених гостей у парадному одязі... урочисті зустрічі... але все це - лише вивіска благородного, витонченого спілкування, насправді натомість панують вимушеність, невдоволення та нудьга. Зовнішні прояви життя надзвичайно різноманітні. З цього різноманіття людині належить вибрати підстави, на яких вона вибудовуватиме свій добробут і щастя. У своїй книзі «Афоризми життєвої мудрості» філософ попереджав про те, що ці підстави не мають виглядати як набір невеликих, різноманітних конструкцій.

Зведення щастя свого життя на широкому фундаменті часто призводить до того, що воно легко розвалюється, оскільки уразливе до несприятливим випадковостям. І тим більше, на думку мислителя, не слід будувати повітряні замки: вони коштують надто дорого.

Шопенгауер надавав великого значення проблемі самодостатності людини. Він писав у тому, що передумовою внутрішньої наповненості індивіда

виступає самотність. Той, хто рано звик до самотності та навчився його цінувати, отримує «золоті розсипи». Людині, якій бракує внутрішньої повноти і самодостатності, необхідно привчити себе привносити в суспільство «частину своєї самотності», і вчиться бути в суспільстві певною мірою самотньою.

Спостереження А.Шопенгауера за людиною, її увага до духовного світу як основи її поведінки, її вчинків та благополуччя-щастя можуть служити керівництвом для ставлення до себе, для ставлення до життя в наш непростий час.

Список використаних джерел

1. Шопенгауер А. Світ як воля і уявлення. Том 1. URL: https://librebook.me/die_welt_als_wille_und_vorstellung/vol1/1 (дата звернення: 01.04.2024).

2. Шопенгауер А. Афоризми життєвої мудрості. URL: https://librebook.me/aforizmy_jiteiskoi_mudrosti/vol1/1 (дата звернення: 01.04.2024).

**Небосенко В. Б., здобувач освіти II курсу,
ОПП «Середня освіта (Українська мова та література)»,
керівник Гляненко К. А.,
кандидат педагогічних наук
Відокремлений структурний підрозділ
«Дніпровський фаховий коледж інженерії та педагогіки
Українського державного університету науки і технологій»**

СУЧАСНІ ПОГЛЯДИ НА ЛСНОВИ КУЛЬТУРИ МОВИ

Слово, мова - показники загальної культури людини, її інтелекту, мовної культури. За В. Радчуком, "слово - візитна картка віку, професії, соціального стану" людини. Мовна культура шліфується і вдосконалюється у процесі спілкування, зокрема під час виконання професійних обов'язків. Вона виявляється у володінні професійною мовою, вмінні висловлюватися правильно, точно, логічно, майстерно послуговуватися комунікативно виправданими мовними засобами залежно від мети і ситуації спілкування. Усі ці критерії регламентує мовознавча наука - культура мови.

Літературна мова має свої правила, стилістичні засоби та виразність, які допомагають передати почуття, думки та образи.

Культура мови - це сукупність правил, норм та вимог, які регулюють використання мови в мовленні. Вона включає в себе граматичну правильність, лексичну точність, стилістичну виразність та загальну грамотність у використанні мови. Культура мови відображає рівень освіти та культурного розвитку суспільства.

Основними завданнями культури мовлення є:

- виховання навичок літературного спілкування;
- пропаганда та засвоєння літературних норм у слововживанні, граматичному оформленні, у вимові та наголошуванні;
- неприйняття спотвореної мови або суржику.

Існує 4 типи мовної культури носіїв літературної мови:

- Елітарна - мовна культура, що означає вільне володіння всіма можливостями мови, включаючи її творче використання.
- Напівлітературна характеризується неповним дотриманням норм, надмірним насиченням мовлення книжними або розмовними словами. Носіями цієї мовної культури є більшість новоявлених жителів міст; проникнення її у деякі сучасні засоби масової інформації, художні твори сприяє широкому поширенню.
- Літературно-розмовний і фамільярно-розмовний тип поєднує тих комунікантів, що володіють тільки розмовним стилем. Фамільярно-розмовний відрізняється загальною стилістичною зниженістю й огрубленістю мови.

- Риторика у своїх ціннісних рекомендаціях завжди спиралася на елітарну культуру. До оволодіння нею повинні прагнути учасники сучасного ділового спілкування.

Правильність мови - це дотримання діючих норм української літературної мови. Мовець повинен володіти літературною вимовою і наголосом, тобто знати орфоепічні правила.

Часто мовні помилки пов'язані з порушенням граматичних норм: морфологічні вимагають правильного утворення граматичних форм слів різних частин мови, синтаксичні - нормативної побудови словосполучень і речень.

Лексичні норми, чи норми слововживання - це правильність вибору слова з ряду одиниць, близьких йому за значенням чи за формою; уживання його у тих значеннях, що воно має в мові; доречність його використання у тій чи іншій комунікативній ситуації в загальноприйнятих у мові сполученнях.

Оскільки мова є найуніверсальнішим засобом спілкування, накопичення й передачі інформації, навчання, виховання та формування духовного світу вона немислима без належної культури мовлення.

Культура мовлення – збереження мовних норм вимови, наголошування, слововживання й побудови висловлювань; нормативність, літературність усної й писемної мови, що виявляється у грамотності, точності, ясності, чистоті, логічній стрункості.

Отже, як ми бачимо, питання культури мовлення є актуальним і потребує діяльнісного підходу до мовленнєвого розвитку особистості.

**Приходько К. С., здобувач освіти 3 курсу, ОПП «Середня освіта
(Українська мова та література)»,
керівник Соснова М. А.,
кандидат педагогічних наук
Відокремлений структурний підрозділ
«Дніпровський фаховий коледж інженерії та педагогіки
Українського державного університету науки і технологій»**

ПОЕТИКА ІМПРЕСІОНІЗМУ У ПРОЗІ МИХАЙЛА КОЦЮБИНСЬКОГО

Імпресіонізм (від франц. *impression* – враження) – течія модернізму, що заснована на принципі безпосередньої фіксації вражень, спостережень, співпереживань. Мистецька течія, у живописі, а також в літературі та музиці – котра виникла в 1860-х роках та остаточно сформувалася у другій половині XIX століття у Франції [5, 300]. Імпресіоністи намагаються у своїх творах відтворити шляхетні, витончені особисті враження та спостереження мінливих миттєвих відчуттів та переживань, природу, схопити мінливі ефекти світла — проте на відміну від неокласицизму не зобов'язувалися об'єктивно відобразити реальність, а натомість поділитися власними почуттями з спостерігачем твору, вплинути на нього [1, 15].

Одним із яскравих взірців течії імпресіонізму є – Михайло Коцюбинський. Він посідає одне з чільних місць в історії української літератури. Його повісті, оповідання та новели яскраво відтворюють не тільки глибинні соціальні та психологічні зрушення в суспільстві на межі століть, а й активні пошуки, якими характеризувався літературний процес на межі двох століть, він приніс в українську літературу елементи декадентства, символізму, неоромантизму, а стиль його письма співвідносять з європейським романтизмом. Досягнення Коцюбинського насамперед полягає в тому, що він за допомогою кольору, звукових вражень зумів відтворити реальний перебіг психічних процесів, порухів душі людини в їхній дійсній складності.

Образи творів М. Коцюбинського пластичні та «зримі» завдяки тому, то письменник намагається відтворити дійсність шляхом якнайживішого використання всіляких відчуттєвих вражень. Загалом характерною рисою творчості Коцюбинського, за словами Євгена Федоренка, є «тонка фіксація вражень, лаконічність вислову, глибокий ліризм, ритмічність та плавність мови, майстерність описів природи та глибинний психологічний аналіз». Тобто риси, притаманні імпресіонізму. «Письменникова імпресіоністична вишуканість, – стверджує Є. Федоренко виявляється в тонкості психологічного прозирання в усі душевні порухи та все те, що творить силу осяйності барв самого зображення» [8, 85].

Засвоївши традиції та досвід своїх славних попередників, Коцюбинський орієнтувався на зразки світового письменства, був чутливий до тих нових віянь, що панували тоді в європейській літературі. З одного боку, був новатором щодо

стилю та психологізму, з іншого – надмірного новаторства остерігався. У пристрасних дискусіях про нове та старе, модернізм і традицію, які захопили буквально всіх його сучасників, Коцюбинський участі не брав. Він був справді природженим художником, «який має трохи інші очі, ніж другі люди, і носить в душі сонце, яким обертає дрібні дощові краплі в веселку, витягає з чорної землі на світ божий квіти і перетворює в золото чорні закутки мороку», – писав сам автор [9, 12].

Розглядаючи одну із найяскравіших психологічних новел Коцюбинського «Intermezzo» варто зазначити, що написана вона ніби в монологічній манері, проте це не внутрішній монолог, це ряд картин, створених словом, що передають враження героя від навколишнього та водночас його внутрішні переживання. Тут дійові особи – засіб художньої умовності. Він застосовується письменником для того, щоб дати читачеві ключ до розуміння цієї складної образної мови природи, носіями якої виступають «дійові особи» – «ниви у червні», «сонце», «зозуля», «жайворонки», та символічного змісту інших образів. Якщо є дійові особи, то має бути й сцена. Сцена – це душа ліричного героя з її болями та радощами, з утомою та надією, вірою в перемогу світлих ідеалів. Через внутрішній етичний конфлікт між громадським обов'язком і втомою, хвилиною зневірою, через емоції, переживання вимальовуються ширші проблеми — соціального та психологічного характеру [6, 16].

Якщо ж говорити про психологічні новели, то у них відчутна рука вже зрілого майстра. Сюжет у психологічній новелі відходить на другий план. Портретні описи майже відсутні, змінюється функція обставин, усе підпорядковується одній меті – тонкому проникненню в психологічний світ людини, нюанси душевних поривів і глибокі переживання, якої й становлять справжню драматургічну колізію новели. Письменник водночас виробляє нові художні принципи зображення героя: він переходить від знаковості сюжету до знаковості мікробразу – його смислотворчої сутності. Усезнаючий автор зникає, замість нього всевладне панує слово та почуття персонажа, його суб'єктивне бачення себе та навколишнього світу [4, 16].

Хоча творчість Коцюбинського і формувалася на ґрунті традиції літератури ХІХ ст., письменник зміг вийти за її межі, започаткувавши новий стиль художнього письма в українській літературі – психологічний імпресіонізм. Це положення має принципове значення як для правильного розуміння художньої манери Коцюбинського, так і тих складних процесів, що відбувалися в українській літературі на межі століть. Найголовніше в творчості Михайла Коцюбинського – це його особливий самотній характер імпресіонізму. Вишуканий імпресіонізм письменника виявляється в надзвичайній тонкості психологічного заглиблення в усі душевні порухи та все те, що творить силу осяйності барв самого зображення.

Імпресіонізм виділяє Коцюбинського з плеяди класичних письменників. Так письменник повертає своєму стилю прикмети, властиві мистецтву, розвиненому класиками. Тому у творах Коцюбинського, крім імпресіоністичності, помітні також романтика, риси символізму та «ідеального

реалізму». Михайло Коцюбинський немов кидає промінь свого мистецького освітлення, виявляючи чуттєві порухи та вдачу людини, найсуттєвіші явності хвилини, у яких досягається просто музична поетика зображення.

Можна додати лише одне, що М. Коцюбинському вдалося зробити величезний внесок у літературу своєї доби, заради зародження чогось нового, що продовжує свій розвиток і далі. Його твори стали тими, які не втрачають своєї актуальності, які читаються з напруженістю, співпереживаннями, і головне – в уяві постає живий малюнок подій.

Список використаних джерел

1. Агеєва В. Імпресіоністична поетика М.Коцюбинського // Слово і час. 1994. Вип. № 9-10. С. 11-17.
2. Коцюбинський М. Збірка творів. Харків: Прапор. 2008. 336 с.
3. Кузнєцов Ю. Художня деталь у творах М. М. Коцюбинського : на прикладі новели «На камені» // Українська мова і література в середніх школах, гімназіях, ліцеях, колегіумах. 2002. Вип. №2. С.58-63.
4. Левченко Н. Естетизація буття в творчості Михайла Коцюбинського // М. Коцюбинський. Збірка творів. Харків: Прапор. 2008. С. 3-18.
5. Літературознавчий словник-довідник за редакцією Р. Т. Гром'яка, Ю. І. Коваліва, В. І. Теремка. Київ: ВЦ «Академія», 2007. 752 с.
6. Новікова Л. Імпресіонізм новели Михайла Коцюбинського «Intermezzo»// Дивослово. 2005. Вип. № 6. С.19-20.
7. Савченко Ю. Поетика Коцюбинського. Київ, 1999. 326 с.
8. Федоренко Є. Пошуки Михайла Коцюбинського-стиліста // Українське слово: Хрестоматія української літератури та літературної критики ХХ ст. (у трьох книгах). Київ: Рось. 1994. Кн. 1. С. 83-99.
9. Шевчук В. Поезія не живе на смітнику : Михайло Коцюбинський та його проза // Українська мова і література в середніх школах, гімназіях, ліцеях, колегіумах. 2002. Вип. №2. С.7-21.

**Разум Є. Д., Решетняк С. А., здобувачі освіти І курсу
(спеціальність 221 Стоматологія),
керівник Соснова В. А.,
викладач вищої кваліфікаційної категорії, викладач-методист
Комунальний заклад «Кам'янський фаховий медичний коледж»
Дніпропетровської обласної ради»**

ФОРМУВАННЯ НАВИЧОК ФАХОВОГО СПІЛКУВАННЯ В РОБОТІ ЗУБНОГО ТЕХНІКА

В інформаційно-перенасиченому, технологічно оснащеному суспільстві особливої уваги набуває безпосередня комунікація між людьми, починаючи з періоду навчання і закінчуючи виконанням фахівцем професійних і службових обов'язків.

Зубний технік – це спеціаліст, який виготовляє різні види зубних протезів та інших конструкцій, які допомагають відновити функцію та естетику зубів, без яких нормальна життєдіяльність не можлива. Технік працює в зуботехнічній лабораторії, використовуючи різноманітне обладнання та матеріали, і начебто не потребує особливих комунікативних навичок. Але ж він співпрацює з лікарем-стоматологом, який замовляє та встановлює протези пацієнтам; з пацієнтами, які приходять на прийом до лікаря; бере участь в обговоренні та підготовці ортопедичної конструкції індивідуально для кожного пацієнта.

Професія зубного техника підходить тим, у кого «золоті руки». А крім того, хороший зір, терпіння та акуратність. Має творчий потенціал, естетичний смак та почуття пропорцій. Здатний працювати в команді, спілкуватися з лікарями та пацієнтами.

Комунікативна компетентність майбутнього зубного техника – це здатність спілкуватися державною мовою як усно, так і письмово, уміння не тільки спілкуватися, а й майстерність слухати. І починається таке спілкування під час навчання у медичному коледжі та вдосконалюється у процесі самостійного професійного спілкування зі стоматологом, пацієнтом тощо. До базових комунікаційних навичок зубного техника належать: навички міжособистісної взаємодії, навички збору інформації та навички передачі інформації пацієнту.

Комунікація – це процес двобічного обміну інформацією, який приводить до взаєморозуміння, коли людина вміє слухати – чути – розуміти. На процес взаємопорозуміння між стоматологом і зубним техніком істотно впливає здатність приймати обґрунтовані рішення у професійній діяльності, оцінювати та забезпечувати якість виконаних робіт, аргументувати свій вибір конструкції, матеріалу, виключно для реалізації та задоволення потреб пацієнта. [2,3].

Зубний технік повинен володіти загальними та специфічними комунікативними вміннями. Саме вони (набуті вміння) скеровують на успішне встановлення контактів зі співрозмовником; керування ситуацією, взаємодію в соціумі. Набуття соціальних навичок спрямоване на удосконалення вміння працювати в колективі стоматологічного закладу, налагоджувати

конструктивну роботу з кожним членом команди, застосовувати сучасні засоби комунікації з метою обміну професійним досвідом та налагодженням партнерських стосунків у взаємодії. [5].

Зубний технік повинен збагачувати досвід володіння «Soft Skills». Ці навички допомагають йому успішно взаємодіяти з колегами, створювати імпатійні стосунки, виконувати свою роботу, а значить – кар’єрно зростати.

Так, які ж саме «Soft Skills» потрібні зубному техніку?

По-перше, це комунікативність. Вона проявляється в умінні:

- будувати ділові стосунки з колегами та стоматологами;
- спілкуватися з пересічними громадянами-пацієнтами різного віку та фінансових статків;
- відстоювати свою позицію;
- переконувати через розуміння ситуації.

Сюди ж належить самоконтроль за емоційним станом, витримка, такт.

По-друге, самоорганізація. Передбачуваність та планування свого часу, вміння організувати свою роботу з максимальною користю.

По-третє, креативність. Без неї нікуди, тому що здатність неординарно мислити дуже цінується у творчих професіях, і дає можливість навіть у найскладніших ситуаціях знаходити вихід. А робота зубного техника – саме така: зроби неможливе і поверни пацієнту достатню кількість комфорту.

По-четверте, стресостійкість. Сюди можна віднести вміння адекватно реагувати на силу подразника. До прикладу, помилки при виготовленні протезу; процес припасовки протезу потребує часу, зважених рішень, але не включає в себе негативних емоцій.

Отже, фахове спілкування зубного техника, як складова соціальних навичок, відіграє важливу роль у професійному становленню майбутнього спеціаліста. Таке спілкування є цілісним поняттям, що поєднує в собі не тільки вміння спілкуватися з людьми, а й показники загальної культури. Найважливішими умовами формування комунікативної компетентності майбутніх зубних техніків слід вважати створення мотиваційної активності студентів в оволодінні технологією компетентного спілкування.

Список використаних джерел

1. Лембрик І. С. Формування професійної комунікативної компетентності у студентів-медиків 4-6 курсів факультету підготовки іноземних громадян при вивченні дисципліни «Педіатрія» / Буковинський медичний вісник. 2016. Том. 20. Вип. № 1 (77). С.254-257.

2. Макаренко В. І. Формування фахових компетентностей майбутніх лікарів у процесі природничо-наукової підготовки. Автореф. дис. канд. пед. н. Полтава, 2017. 20с.

3. Максименко С. Д. Технологія спілкування (комунікативна компетентність вчителя: сутність, шляхи формування) / С. Д. Максименко, М. М. Заброцький. Київ: Главник, 2005. 112с.

4. Рогач І. М., Качала Л. О., Погоріляк Р. Ю. Морально-етичні та психологічні аспекти медичної діяльності лікарів загальної практики: навч.-метод. посіб.). Ужгород, 2010. 64 с.

**Романюха А. В., здобувач освіти 3 курсу, ОПІ «Середня освіта
(Українська мова та література)»
керівник Соснова М. А., кандидат педагогічних наук
Відокремлений структурний підрозділ
«Дніпровський фаховий коледж інженерії та педагогіки
Українського державного університету науки і технологій»**

ДО ПИТАННЯ ТИПОЛОГІЇ ЖІНОЧИХ ОБРАЗІВ У ПРОЗІ МАРІЇ МАТІОС

Осмилюючи питання базової тріади типажів жінок у творчості Марії Матіос, ми виокремили образ жінки-страдниці, жінки-матері та жінки-вигнанки із опертям на еталонні тексти.

Образ жінки-страдниці постає зі сторінок роману «Солодка Даруся». Авторська кодифікація жанру – «Драма на три життя» – налаштовує читача на сприйняття відповідного пафосу. Після «солодкої» назви це змінює горизонт очікування реципієнта. Проте зміст роману «згущує» межі драми і скеровує у бік трагізму. Вже в анотації до роману читаємо: «Найвідоміший і найпопулярніший роман Марії Матіос «Солодка Даруся» справедливо назвали «трагедією, адекватною історії ХХ століття», а саму Дарусю – «образом майже біблійним».

Укладаючи типологію жіночих образів, Т. Трофименко кодифікувала Дарусю як жінку-жертву. Власне семантика понять жертви і страдниці суміжна, адже авторка зазначає: «Учасниця (хоча частіше – просто сучасниця) переломних історичних подій намагається протистояти антиукраїнським силам, але переважно пасивно. Жінка страдниця, жертва режиму».

Мотив страждання властивий більшості творів Марії Матіос, адже ця емоція, яку визначають як «сукупність вкрай неприємних, обтяжливих або болісних відчуттів живої істоти, при яких вона відчуває фізичний і/або емоційний дискомфорт, біль, стрес, нестерпні муки», переживається головними героїнями доволі болісно. А деякі розвідки про творчість письменниці виносять цей мотив у назву, як-от «Марія Матіос – страждання читацької душі».

Проте роман «Солодка Даруся» вирізняється з-поміж інших текстів ще й жанровою близькістю до так званої «літератури страждання» («*miseria lit*»), де «головний герой долає особисті травми, набуті в період дитинства. Оповідь у творах названого жанру, як правило починається з періоду дитинства головного героя». З-поміж окремих тематичних підвидів тяжіє до такого, «дозволяє заглянути в потаємні куточки людської душі та винести на загальне надто приємні особисті спогади». Дійсно, зміст роману «Солодка Даруся» торкається важких дитячих спогадів головної героїні, які примушують її страждати за скоєний вчинок.

Потужний історичний контекст твору, ідеологічний дискурс оголюють трагічні метаморфози моралі й етики того часу, проте це ніяк не вмотивовує

страждань окремої особистості, а навпаки, оприявнює жорстоку сутність тих часів.

Образ жінки-матері змодельовано за повістю «Мама Маріца – дружина Христофора Колумба», уже сама назва якої чітко скеровує рецепцію читача у напрямку осмислення феномену материнства. А Ігор Зінчук свій відгук про книгу так і називає – «Гімн материнству». Показовою також виступає присвята до повісті: «Кожній матері окремо...» Цей дискурс ще більш рельєфно прокреслює анотація до книги, увиразнюючи небуденність ситуації, так би мовити, її межовий характер, розгортання якої оприявнює механізми і форми дії материнської любові як такої: «Оповідь Марії Матіос про бездонність материнської любові співмірна хіба що з грецькою трагедією чи народним епосом». Відповідно, читацька рецепція на різних рівнях сконцентрована насамперед навколо образу матері.

Осмислюючи сюжет повісті у контексті творчого профілю Марії Матіос, уважаємо, що заявлений образ матері повноцінно може розкритися у контексті архетипного способу його потрактування – архетипу матері. Архетипи є закодованими, формалізованими зразками, моделями людської поведінки.

У повісті Марії Матіос через образ конкретної жінки Маріци Нямцу (у заміжжі Рибачук Марії Тодорівни) відбувається проєкція на архетип матері із його амбівалентною природою. Іще до народження сина Маріца у хвилини «надмірного хвилювання й чекання, яке ставало нестерпним» почувала дві протилежні емоції – радість і страх: «І тоді жінка несамовито хрестилася: від страху, що збожеволіє на радощах і не встигне розказати своєму коханому Колумбові, що в них нарешті буде дитина». Або радість і туга: «Ця невчасна, недоречна, безтямна радість до краю знесилювала жінку, бо так не в'язалася ні з чорною барвою її вбрання, ні з чорним її думанням». Відразу після народження дитини – хлопчика – подвійне відчуття не зникло, «знову й знову переверталосся в ній добре й недобре одночасно».

Отже, застосувавши обрану методологію архетипного потрактування образу жінки-матері у повісті Марії Матіос «Мама Маріца – дружина Христофора Колумба», можемо спізнати усю його глибину і семантичну неоднозначність. Марія Матіос у своїх творах зображує жінку, здатну на вчинок. І це зовсім не претензія на вітринний героїзм. Це важка боротьба із життєвими обставинами, щоденний подвиг жінки, скерований насамперед на реставрацію поруйнованої моралі.

Список використаних джерел

1. Голобородько Я. Соціумний інтер'єр чи психологічний дизайн?: Художні дилеми Марії Матіос. Слово і час. 2008. Вип. № 12. С. 81–85.
2. Ісаєнко К. Особливості презентації жіночого образу у прозі Марії Матіос. Наукові записки Ніжинського державного університету імені Миколи Гоголя. Філологічні науки / відп. ред. Г. В. Самойленко. Ніжин: НДУ ім. М. Гоголя, 2011. С. 6–8.

3. Косинська Н. Драматизм жіночих образів у прозі Марії Матіос: конфлікт гендерної ролі та ідентичності. Наукові праці. Філологія. Літературознавство: веб-сайт. URL: <http://litstudies.chdu.edu.ua/article/view/73447/68831> (дата звернення: 20.03.2024).

4. Крищишин Т. Типологія жіночих образів у літературних творах М. Матіос та М. Г. Кінгстон. Магістерський науковий вісник Тернопільського національного педагогічного університету імені Володимира Гнатюка. 2017. Вип. 27. С. 50–52.

5. Марія Матіос – страждання читацької душі. ЗОУНБ: веб-сайт. URL: <https://zounb.zp.ua/comment/1898> (дата звернення: 01.04.2024).

6. Матіос М. Москалиця; Мама Маріца – дружина Христофора Колумба: Вид. 2-ге. Львів: ЛА «Піраміда», 2011. 64 с.

7. Матіос М. Солодка Даруся. Львів: ЛА «Піраміда», 2005. 176 с.

8. Покуль О. Еволюція образу жінки-берегині у вимірі української постмодерної культури. Вісник Львівської національної академії мистецтв. 2016. Вип. 29. С. 130–140.

**Соловей Д. І., здобувач освіти І курсу (спеціальність
071 Облік і оподаткування)
керівник Хомутовська І. І., кандидат історичних наук
Відокремлений структурний підрозділ
«Технологічного-економічного фахового коледжу
Миколаївського національного аграрного університету»**

ГЕОРГІЙ НАРБУТ - НАЩАДОК КОЗАЦЬКОГО РОДУ

Досліджуючи історію культури епохи Української революції 1917- 1921 рр. та вивчаючи біографії кращих представників національної еліти цього періоду, слід зазначити що до їхнього списку, інтелігентів, з життєвим кредо котрих було служіння Україні, цілком заслужено ввійшов видатний український художник-графік і педагог, ілюстратор, громадський діяч та нащадок козацького роду – Георгій (Юрій) Іванович Нарбут, чиє ім'я нерозривно пов'язане з розвитком української художньої освіти та просуванням національного мистецтва, який присвятив своє життя служінню Україні [1].

Георгій Нарбут народився 9 березня 1886 року на хуторі поблизу Глухова (зараз Сумська область), його батько був поміщиком та випускником Київського університету, а мати — донькою священика. У родині було дев'ятеро дітей. Дитинство майбутнього художника пройшло на природі, змалечку приглядався до архітектури, старовинних книжок і картин, сам навчився читати та перемальовувати. Вперше за 10 років Георгій виїхав із хутора до козацької столиці і пішов до Глухівської гімназії. Він був добре підготовленим учнем і любив переписувати тексти у старовинних шрифтах та копіювати гравюри з Біблії, а також Георгій старанно вимальовував на папері траву, метеликів і квіти, копіював візерунки й літери з «Остромирового Євангелія». У гімназії він полюбив Марію Біловську, сестру однокласника свого брата Сергія Нарбута. Вони зустрічалися часто і мали співзвучні душі. Хоча батько хотів, щоб його сини вступили на природничий факультет Київського університету, Георгій з братом Володимиром переїхав до Петербурга та вступив до Імператорського університету, на жаль Георгій не наважився піти до академії мистецтв [2]. Влітку 1912 р. Георгій хотів посвататися до Марії Біловської. Вона була його першою коханою. Він прийшов у будинок її батьків, побачив, якими очима дивилася Марія на його брата Володимира, коли той читав поезії. Тоді художник поїхав в рідне село, де закохався у Віру, доньку поміщика Кир'якова, і вони одружилися. 7 січня 1913 року Георгій та його дружина Віра стали батьками доньки Марії. У січні 1916 року під час святкування народження сина Данила Г.Нарбут вдягнув власноручно пошитий жупан зі старовинною тканини гетьмана, що був прикрашений срібними гудзиками [3].

Одного разу він зібрав свої роботи і пішов до російського художника Івана Білібіна, але зустрівши критику, він не здався, а навпаки, продовжив працювати над своїм мистецтвом, що привело до визнання та популярності.

Його творчість стала відомою не лише в Україні, а й у мистецьких колах Європи. Приєднавшись до творчого угруповання «Світ мистецтва», він знайшов рівних серед своїх колег та отримав можливість викладати свої ідеї та творити.

У 1910 році, збираючи кошти на подальше навчання, Г.Нарбут створив неперевершену серію дитячих книжок-зошитів, що вразили не лише графічною якістю, а й оригінальним підходом до ілюстрацій. Ці видання отримали величезну популярність серед молодших читачів та допомогли художнику реалізувати свої мрії. Подорож до Мюнхена стала для нього можливістю розвивати свій талант у міжнародному контексті, де він зміг поглибити свої знання в мистецтві. Його ім'я стало відомим як символ якості та творчої свободи [3]. 1914 році, на книжковій виставці в Лейпцигу Г.Нарбут отримав золоту медаль та диплом, що дало йому міжнародне визнання. Під час Першої світової війни Георгій був на військовій службі в Царському Селі, а його твір «Троянди в келиху» був придбаний Царською сім'єю за 800 золотих карбованців. Г.Нарбут жив і працював у Петербурзі до 1917 року. У вересні 1917 року Георгій Нарбут став професором графіки, а згодом — ректором першого вишу Української Народної Республіки [4]. Помер митець у Києві 23-го травня 1920 року від Тифу. Могила художника знаходиться на Байковому кладовищі.

Після Лютневої революції 1917 року він переїхав до Києва та активно допомагав у розбудові української державності. Під час Гетьманату Павла Скоропадського в 1918 році Г.Нарбут підготував проекти герба та печатки української держави, які базувалися на символіці Війська Запорозького XVII-XVIII століть. Крім того, Г.Нарбут був зв'язаний з українською елітою того часу, яка прагнула створити незалежну українську державу. Спеціальна комісія схвалила проекти Г.Нарбута, однак через швидке падіння Гетьманату затвердити їх не встигли. На початку 1919 року Георгій Нарбут бере на себе керівництво академією, бо майже усі викладачі залишили Київ, а з професорів залишилось лише двоє: він та Михайло Бойчук. Коли більшовики забрали приміщення академії, Г.Нарбут починає проводити заняття у власній квартирі [4].

У 1919 році Україна переживала складний історичний період, пов'язаний із військовими конфліктами та політичними змінами. Директорія, утворена українськими націоналістами під керівництвом Леся Гуревича та Володимира Винниченка, боролася за незалежність України під час революційних подій. Після укладення Третього Зимового перемир'я між Українською Народною Республікою та російською радянською федерацією, частина уряду Директорії перебралася до Кам'янця-Подільського через загрозу білогвардійського наступу на Київ.

У цей період Георгій Нарбут активно діяв у культурному житті України. Він був засновником Української академії мистецтв і мав значний вплив на розвиток образотворчого мистецтва в Україні. Серед його творів були альбоми про архітектуру різних регіонів України, такі як «Старовинна архітектура

Галичини» і «Стародавні садиби Харківської губернії». 100 гривнева банкнота з малюнком Г.Нарбута, видана у 1919 році в Кам'янці-Подільському, свідчила про важливість культурного та художнього спадку України в цей період і стала своєрідним символом незалежності та національної свідомості. Однак найвідоміша широкому загалу робота художника — українська абетка, шрифт придуманий до неї Г.Нарбутом, досі використовують художники [3].

Характер творчості художника визначали життєві враження й мистецькі твори, на яких виховувався його смак, зразки, що він їх копіював або наслідував. Оформив книги «Три байки Крилова» (1913 р.), «Малоросійський гербівник» В.Лукомського і В.Модзалевського (1914 р.), «Герби гетьманів Малоросії» С.Трійницького, «Давня архітектура Галичини» (обидві – 1915 р.), «Старовинні садиби Харківської губернії» Г.Лукомського (1917 р.), «Енеїда» І.Котляревського (1919 р.); українські журнали – «Мистецтво» і «Сонце труда», та виконував грошові знаки і поштові марки УНР. Також Автор двох версій «Української абетки» (1917 р., 1919 р.) [5].

Ескізи видатного графіка Г.Нарбута, який започаткував своєрідний український стиль у мистецтві, що знайшов продовження у творчості не одного покоління національних майстрів, виконані з особливою майстерністю. Саме Г.Нарбут був тим, хто пов'язав пребагату добу українського ренесансу і бароко з нашою сучасністю. Крім величезного вкладу в створення грошей, він також зробив вагомий внесок у культуру як майстер із виготовлення ілюстрацій до книг, проектів одягу, ляльок, меблів, ювелірних виробів, виготовлення уніформи і прапорів для українського війська тощо [6].

Книжки, оформлені Г.Нарбутом, видання з репродукціями його друкованих і невиданих творів стали бібліографічною рідкістю. Ознайомлення зі спадщиною митця ускладнюється й тим, що її значна частина переховується по музейних фондах та приватних збірках. Із усієї графічної спадщини Г.Нарбута найбільш пам'яткове значення мають українські державні знаки. Вони свідчать не тільки про високий мистецький рівень, але й під мистецьким поглядом стоять вище за інших.

Список використаних джерел

1. Хомутовська І., Бугай М. Спадщина Григорія Нарбута: натхнення для сучасних митців. Південно-Східна Україна: зі стародавності у ХХІ століття : збірник матеріалів XVI Всеукраїнської історико-краєзнавчої конференції учнівської та студентської молоді з міжнародною участю (24-26 листопада 2023 року, Краматорськ-Кропивницький) / гол. ред. Т. М. Пічугова. Краматорськ-Кропивницький : ОЦТК, 2023. 606 с.

2. Черкаська Г. Георгій Нарбут. три десятиріччя. URL: <https://uamodna.com/articles/georgiy-narbut-try-desyatyrichchya/> (дата звернення: 01.04.2024).

3. Георгій Нарбут. Біографія. Цікаві Факти. URL: <https://www.youtube.com/watch?v=lzZL8nNQkqQ&t=308s> (дата звернення: 01.04.2024).

4. Інтелігентське товариство на Золотих воротах, творець вигаданого персонажа й герба Української Держави: Георгій Нарбут. URL: <https://suspilne.media/culture/698744-intelighentske-tovaristvo-na-zolotih-vorotah-tvorec-vigadanogo-personaza-j-gerba-ukrainskoi-derzavi-georgij-narbut/> (дата звернення: 01.04.2024).

5. Бібліотека українського мистецтва. URL: <https://uartlib.org/ukrayinski-hudozhniki/narbut-georgiy/> (дата звернення: 01.04.2024).

6. Трифонова Н.О. Георгій (Юрій) Нарбут та його роль у розбудові незалежної України. Історичний архів. 2016. Вип. 16. С. 119-125.

Тарасенко А., здобувачка освіти І курсу спеціальності
Промислова екологія та ресурсоефективні технології
Керівник Костриця О. М., вищої кваліфікаційної категорії
Відокремлений структурний підрозділ
«Дніпровський фаховий коледж інженерії та педагогіки
Українського державного університету науки і технологій»

ПОЕТИЧНІСТЬ ОБРАЗІВ В ПОЕЗІЇ РОБЕРТА БЕРНСА

Роберт Бернс - шотландський поет, фольклорист, автор віршів і поем, які писав як англійською так і шотландською мовами. Один із найвідоміших літературних діячів Шотландії. Народився 1759 року у графстві Ейшир. З ранніх років у його свідомості переplitалися загострене відчуття національної гордості за минуле Шотландії і скорботне відчуття трагізму її теперішнього становища.

Як людина та як поет Бернс формувалася під впливом двох національних культур-шотландської та англійської. Їх взаємодія склалася здавна, але після унії загальнодержавною мовою була визнана англійська, а шотландська зведена до рівня діалекту. Панівні класи Англії намагалися насадити свою культуру, що не могло не породити в переможеному, але не зламаному народі непереможного бажання зберегти національні традиції, зберегти рідну мову. Працюючи в цих умовах, Роберт Бернс зумів піднятися і над рабським схиленням перед англійською літературою, і над національною обмеженістю, зумів поєднати у своїй поезії все найкраще з обох літературних традицій, по-своєму осмисливши й синтезувавши їх [3, с.11].

Роберт Бернс народився в сім'ї фермера. Коротке його життя минало в безперервній боротьбі зі злиднями, у важкій праці на фермах, орендування яких було вигідне лише для землевласників.

Зіткнення з жадібними й грубими володарями, з проповідниками кальвіністських общин і простими людьми в невеликих селах південно-західної Шотландії, де минула дитинство та юність поета, рано познайомили його з нерівністю та утиском бідняків. Людина незалежного розуму й гордої душі, він глибоко співчував таким, як він сам, безправним трудівникам.

Його освіта обмежилася уроками батька, який знав грамоту й лічбу, читанням маленької бібліотеки, що ретельно зберігалася [1, с.117]. Потяг юнака до знань побачив і розвинув сором'язливий сільський вчитель, друг його батька. Багатий духовний світ поета, його надзвичайна майстерність - все це отримано шляхом безперервної й наполегливої самоосвіти.

Поетичний хист у Бернса прокинувся рано. Перший вірш про світле юнацьке кохання («Надзвичайна Неллі») було написано в п'ятнадцять років. За ним з'явилися й інші. Їх любили, запам'ятовували друзі Бернса - сільська молодь, місцеві інтелігенти. За передплатою цих шанувальників у провінційному містечку 1786 року вперше була опублікована маленька книжка його віршів («Кільмарнокський томик»).

Жодне з єдинбурзьких видань більшої за обсягом книжки поем і лірики («Єдинбурзький том», 1787), навіть мода на поета-орача в салонах Єдинбурга не змінили участі Бернса. Він прожив у цьому місті близько двох років, бував у вищих колах, де викликав лише поблажливу цікавість і розмови, але продовжував жити в злиднях, в тривозі за рідних, без впевненості в завтрашньому дні. У «Стансах на ніщо» він сміливо назвав нікчемами тих, з ким йому доводилося зустрічатися в Єдинбурзі, які були байдужими до поета, до бід трудівників[1, с.227].

У ранніх поетичних спробах Бернса чітко помітні сліди знайомства з творчістю Поупа, Джонсона та інших представників просвітницького класицизму. Пізніше в поезії Бернса можна знайти переклик із багатьма англійськими та шотландськими поетами. Він ніколи не наслідував традиції повністю, він переосмислював їх і створював свою. Таке ж ставлення було у Бернса і до фольклору - основи його поезії. Це виражається в глибинному розумінні ним суті народної творчості і його сприйнятті передових ідей століття. У народній пісні авторська особистість зникала, а Бернс змішував голос народу з поетичним «я». Головними темами його поезії були любов та дружба, людина й природа[1, с.117].

Вірш «Моє серце в верховині» Роберт Бернс, відомий поет із Шотландії, написав у 1789 році, присвятивши його якраз своїй рідній країні. Він любив місце, де народився, бачив його неймовірну красу і хотів цим поділитись з іншими людьми. І йому дійсно вдалось передати словами те прекрасне, що він бачив навколо. Скільки б не минуло років з моменту написання твору, а він залишається таким же емоційним і гарним, бо у ньому є часточка душі автора. Будь-яка людина, яка читатиме вірш, зможе відчувати ту емоцію, яку вкладав у його рядки поет.

Бернс фактично зізнається у коханні до рідного краю. Він говорить про нього з такою любов'ю та ніжністю, що неможливо не перейняти такими ж почуттями. Серце і душа поета, як він сам стверджує у вірші, належать верховині – з нею у нього асоціюється рідний край. Де б він не знаходився, на якій би не був чужині, а думками поет завжди вдома, на своїй землі, там, де «гори сині, білії сніги, світлії луги».

Текст вірша ніби відтворює пейзажі, які поет бачить, прогулюючись знайомими стежками. Він знає тут кожен кущик, кожне деревце, кожен поворот дороги. Також він наголошує на тому, що обов'язково повернеться назад, навіть якщо кудись доведеться поїхати на деякий час.

У такий спосіб автор говорить, що ніколи і ні за яких обставин не забуде рідний край, а серце його завжди буде належати любій верховині.

Уже ранні вірші Бернса були сповнені глибоких роздумів про час, життя людей, про себе та інших, таких само, як він.

Велику роль у творчості Бернса відіграла любов до людей праці. Його ідеал людини виникав в осмисленні народної історії і багатовікового досвіду трудових низів, їх теперішнього становища. Любов поета належить чесним і добрим трудівникам, борцям за правду та людяність. Разом з цим, він відкидає

поширені в шотландському народі консервативно-націоналістичні ілюзії. Це відбилося в поетичній оцінці доль та особистостей шотландських королів, від Марії Стюарт до принца-претендента. Рух вперед і тільки вперед стверджував він як закон буття[2, с.127]

Творчість Бернса поцінували українські поети. Т. Шевченко називав Бернса «поетом народним і великим». І. Франко проводив паралель між Т. Шевченком і Бернсом. Леся Українка радила братові Михайлові включити твори Бернса до антології найкращих зразків світової поезії українською мовою. П. Грабовський у листах до І. Франка із заслання писав, що пісні Бернса «широ народолюбні...».

Українською мовою твори Бернса з'явилися у 1870-х. Українську бернсіану започаткував поет з Полтавщини В. Кулик (1830–1870; тепер Україна). 1874 було опубліковано у його перекладі баладу Бернса «Іван Ячмінь» («John Barleycorn»). 1896 з'явилися переклади поезій Бернса, зроблені В. Щуратом.

Вірші Бернса перекладали І. Франко, П.Грабовський, В.Мисик, М. Лукаш, С.Голованівський, В.Колодій, С. Борщевський, М.Бажан присвятив поетові вірш «Спомин про Бернса»(1948):

Хай навстіж вікна, навстіж двері!
І тьма, і сонце за дверми.
Назустріч іншій, новій ері
Виходить Бернс. Десь б'ють громи.
Десь б'ють громи, зростають бурі
І віщих альбатросів крик.
На Едінбурга площі хмури
Він входить, як в інакший вік [...]
Так він іде, так в вічність входить
Шотландський хлоп, бідацький син.
Земля, де Бернс родився, родить -
Ми знаєм - знов таких, як він [...]

Список використаних джерел

1. Crawford R. Robert Burns, a Biography. Princeton : Princeton University Press, 2009. 480 p.
2. Robert Burns: Poet 1759-1796: in 2 vol. Catrine : Alloway Publishing, 2020.
3. Роберт Бернс: вибрані вірші. Київ. 2023. 208с.

**Чернявський Р. К., здобувач освіти 2 курсу,
133 «Галузеве машинобудування»
керівник Марченко В. О.,
кандидат історичних наук
Відокремлений структурний підрозділ
«Дніпровський фаховий коледж інженерії та педагогіки
Українського державного університету науки і технологій»**

УКРАЇНСЬКІ ПАМ'ЯТКИ КУЛЬТУРИ – ОБ'ЄКТИ СПАДЩИНИ ЮНЕСКО

У Парижі 1972 р. на XII сесії ЮНЕСКО прийняла Конвенцію про охорону Всесвітньої культурної та природної спадщини, що набула чинності у 1975 р. З цього часу ЮНЕСКО визначає найкращі об'єкти Всесвітньої спадщини у різних країнах світу. Учасницями ЮНЕСКО є 193 країни світу. Держави, на території яких розташовані об'єкти Всесвітньої спадщини, беруть на себе зобов'язання щодо їхнього збереження [4].

Культурні цінності, внесені до Міжнародного списку, перебувають під посиленням захистом. «Посилений захист» – це механізм, встановлений Другим протоколом 1999 р. до Гаазької конвенції про захист культурних цінностей у разі збройного конфлікту 1954 р. [1]. Його метою є забезпечення повного захисту культурних цінностей під час міжнародних або неміжнародних збройних конфліктів. Культурні цінності, що внесені до такого списку, знаходяться під посиленням захистом у випадку військових нападів або при загрозі перетворення їх на військову ціль. Особи, які завдають шкоди таким об'єктам, можуть бути притягнені до кримінальної відповідальності.

На даний час до Міжнародного списку культурних цінностей, які перебувають під посиленням захистом, включили різні природні об'єкти і архітектурні будівлі та споруди України. Наприклад: Археологічний комплекс «Кам'яна могила» (внесений 11.08.2006); Дендрологічний парк «Софіївка» (20.06.2000); Історичний центр міста-порту Одеси (06.01.2009); Історичний центр міста Чернігова (13.09.1989); Київ: Собор Святої Софії та прилеглі монастирські споруди, Кирилівська та Андріївські церкви, Києво-Печерська Лавра (розширення номінації «Київ: Собор Святої Софії та прилеглі монастирські споруди, Києво-Печерська Лавра») (26.01.2009); Канівський заповідник «Могила Тараса Шевченка» (13.09.1989); Держпром (Будинок Державної промисловості) у Харкові (27.04.2017) – перший радянський 13-поверховий хмарочос, пам'ятка архітектури в стилі конструктивізму, збудована впродовж 1926-1928 р. тощо [3].

Собор Святої Софії у Києві занесено до списку всесвітньої спадщини ЮНЕСКО у 1990р. Він є найдавнішим християнським храмом, що зберігся на східнослов'янських землях, збудованим ще за часів хрещення Русі. Софія була побудована у візантійському стилі. Наприкінці XVII ст. гетьман Іван Мазепа став ініціатором відновлення собору. Храм було відбудовано і добудовано:

з'явилися внутрішні відкриті галереї, побудували шість нових бань, які, як і старі, набули рис українського бароко та грушоподібної форми верхів.

Його цінністю є інтер'єр, що зберігся (за винятком окремих частин) ще з XI ст. З того ж часу збереглися 3000 кв. метрів фресок та 260 кв. метрів мозаїки. Мозаїки храму, в яких використано 177 відтінків кольорів, визнані справжніми шедеврами світового мистецтва. Особливою прикрасою є шестиметрове зображення Богородиці Оранти [2].

До пам'яток ЮНЕСКО належить Свята Успенська Києво-Печерська Лавра – перший і найдавніший монастир на території сучасної України. Назва та сам храм походять із віддалених від Києва печер, що були обителями для священників та ченців. Лавра поділяється на три частини: Верхня Лавра, Ближні та Дальні печери. У них жили та працювали над своїми проектами найвидатніші наукові, літописні та художні діячі того часу, до прикладу, можна вказати Нестора Літописця. Саме тут він створив свою «Повість минулих літ».

Архітектура Києво-Печерської Лаври безумовно унікальна. Ідеальне та надзвичайно красиве розташування будівель за принципом контрастів будівель, дзвіниці та інші споруди плавно перетікають одна в одну, змішуючись із гущею зелені, що передає цьому комплексу неповторної мальовничості [5].

Культурні цінності, внесені до Міжнародного списку, знаходяться під охороною. Проте російська агресія на це не зважає. Від початку повномасштабного вторгнення РФ до кінця липня 2023р. російські військові пошкодили або зруйнували 763 об'єкти культурної спадщини в Україні – це 105 об'єктів національного та 595 об'єктів місцевого значення. І коли на початку 2023р. в Парижі розглядалося питання щодо визнання історичного центру Одеси всесвітньою культурною спадщиною ЮНЕСКО, Росія висловилася категорично проти, назвавши таке рішення політичним. А вже 23 липня 2023р. російські військові обстріляли Одесу, застосували ракети морського, повітряного і наземного базування. Було пошкоджено 29 пам'яток архітектури, серед них об'єкт всесвітньої спадщини «Історичний центр Одеси». Зруйновано Спасо-Преображенський собор [5].

Отже, у Список об'єктів Всесвітньої спадщини ЮНЕСКО в Україні входять 7 об'єктів. У Попередній список – список кандидатів на вступ до Списку об'єктів Всесвітньої спадщини ЮНЕСКО включено 17 об'єктів. П'ять із них розташовані на території окупованого Криму. Головною метою Списку є зробити відомими та захистити унікальні об'єкти. На жаль, в умовах війни зробити це є складно, і Україна, і світ можуть втратити цю красу.

Список використаних джерел

1. Другий протокол до Гаазької конвенції про захист культурних цінностей у разі збройного конфлікту 1954 року. URL: <https://ips.ligazakon.net/document/MU99311?an=2> (дата звернення: 01.03.2024).

2. Маленков Р. Софійський собор та монастир. URL: <https://ukrainaincognita.com/kyivska-oblast/kyiv/sobor-svyatoi-sofii/sofiiskyi-sobor-ta-monastyr> (дата звернення: 01.03.2024).
3. Скачко І. В ЮНЕСКО додали 20 українських пам'яток культури до реєстру об'єктів під захистом. URL: <https://khp.org/1608812762> (дата звернення: 01.03.2024).
4. Спадщина ЮНЕСКО в Україні. URL: <https://ukrainaincognita.com/unesco> (дата звернення: 01.04.2024).
5. Свято-Успенська Києво-Печерська Лавра. URL: <https://toursdekiev.com.ua/uk/TempLavra-2> (дата звернення: 01.04.3.2024).

Шворак О. І. здобувач освіти III курсу спеціальності –
Промислова екологія та ресурсоефективні технології,
керівник Приходько Г. В.,
викладач вищої кваліфікаційної категорії
Відокремлений структурний підрозділ
«Дніпровський фаховий коледж інженерії та педагогіки
Українського державного університету науки і технологій»

РОЗВИТОК ЦИФРОВОЇ ТРАНСФОРМАЦІЇ ТА ЗАСТОСУВАННЯ ЇЇ В ОСВІТІ

Що ж таке цифрова трансформація? Це фундаментальна перебудова процесу, яка передбачає розробку нової цифрової бізнес-моделі та відповідних стратегій на основі інтеграції передових технологій.

Значимість цифрової трансформації освітнього процесу спричинена глобальними процесами переходу до цифрового суспільства.

Застосування цифрових технологій в освіті сьогодні є однією з найбільш важливих і стійких тенденцій розвитку світового освітнього процесу. Цифрові технології дозволяють зробити його мобільним, диференційованим та пристосованим до реалій сучасності. [1, с.25]

Ключовою характеристикою цифрової трансформації в освіті є те, що вона передбачає постійну модернізацію та модифікацію освітніх методів. Це контрастує з традиційним підходом, згідно з яким навчальні заклади приймають програму чи стратегію та дотримуються їх.

Цифрові інструменти використовуються для створення презентацій, фотографій або плакатів (наприклад, у поєднанні з методом проєктів), а також дипломів, спортивних, інтерактивних журналів, табло та навчальних досягнень.

Сучасні технології полегшують встановлення контакту між людьми (електронна пошта, миттєві повідомлення Viber, Telegram, Direct в Instagram, Messenger у Facebook, мобільні телефони тощо). Завдяки технологіям люди обмінюються думками, досвідом та спостереженнями.

Можна виділити декілька трендів цифрової трансформації в освіті.

Штучний інтелект (ШІ)

Штучний інтелект - розділ комп'ютерної лінгвістики та інформатики, що опікується формалізацією проблем та завдань, які подібні до дій, що виконує людина. ШІ стрімко займає важливе місце в нашому повсякденному житті, підтримуючи, розширюючи та автоматизуючи людську діяльність.

В Україні працюють чат-боти: Bard зі штучним інтелектом від Google, це креативний помічник, з яким можна підвищити продуктивність, знайти нові ідеї та втілити свої задуми в життя. Чат-бот ChatGPT використовують для мозкового штурму творчих ідей. Компанія Microsoft розробила віртуальний співрозмовник Xiaoice (Сяоайс), який може аналізувати вас та підбирати навіть відповідні емоції. [2, с.46]

Доповнена реальність (ДР) і віртуальна реальність (ВР) ДР і ВР забезпечують цікавий досвід для здобувачів освіти, дозволяють проектувати контент в оточення та надавати доступ до різноманітних віртуальних сценаріїв і середовищ.

Ігрофікація- ще один із трендів цифрової трансформації в освіті. Передбачає інтеграцію елементів гри в процес навчання. За допомогою цифрових ігор студенти розвивають свої когнітивні здібності та набувають цінних знань і навичок, визначаючи перешкоди, вирішуючи проблеми та приймаючи важливі рішення.

Цифрова трансформація процесів викладання та навчання відкриває нові можливості для навчальних закладів. Цифрове середовище допомагає викладачам залучати студентів до процесу навчання та мотивувати їх досягати кращих результатів. Простої дошки може бути недостатньо, щоб зацікавити студентів, тоді як різні технічні рішення роблять їх більш залученими в обговорення, взаємодію, співпрацю, дослідження та навчання.

Цифрова трансформація нині є ключовим напрямком розвитку суспільства, впливає на всі сфери життя, включаючи освіту. За допомогою сучасних технологій можна значно підвищити якість навчального процесу, зробити його більш доступним і ефективним для студентів та викладачів.

Студенти активно сприяють розвитку онлайн- та дистанційної освіти, беруть участь у створенні курсів, вебінарів та інших форм дистанційного навчання. [3,с.15]

Студентська молодь є активним тестувальником нових цифрових інструментів для навчання. Вони допомагають адаптувати та вдосконалювати ці інструменти, забезпечуючи їхню ефективність та корисність. Здобувачі освіти активно впроваджують віртуальну та доповнену реальність в освітній процес. Ці технології надають можливості для інтерактивного навчання, що зробило процес більш цікавим та захоплюючим.[2]

Здобувачі освіти долучаються до дискусій та процесів прийняття рішень з питань цифрової трансформації в університетах, вносять свої пропозиції та ідеї щодо вдосконалення освітнього процесу.[2,с.50] Молодь активно сприяє розвитку цифрової грамотності, організовує тренінги, семінари та курси для своїх однолітків та ширшого загалу.

Впровадження цифрових інструментів і платформ дозволяє індивідуалізувати навчання, робити його більш гнучким і адаптивним до потреб кожного студента. Крім того, цифрові технології сприяють розвитку навичок майбутнього, таких як критичне мислення, робота в команді, розв'язання проблем, а також підвищують мотивацію до навчання.

Викладачі повинні бути готові до використання новітніх технологій, а також навчити студентів критично мислити та ефективно використовувати цифрові ресурси.

Отже, цифрова трансформація в освіті є засобом для покращення навчального процесу, який вимагає комплексного підходу, співпраці всіх учасників освітнього процесу і постійного професійного розвитку.

Список використаних джерел

1. Деміда Б., Сагайдак С., Копіл І. Система дистанційного навчання: огляд, аналіз, вибір. Lviv Polytechnic National University Institutional Repository. URL: <http://ena.lp.edu.ua/Lviv-Polytechnic-National-University-Institutiona> (дата звернення 01.04.2024).

2. Сосніна А. Штучний інтелект як наука та технологія створення інтелектуальних роботів. URL: <https://naub.oa.edu.ua/2013/shtuchnyj-intelekt-yak-nauka-ta-tehnolohiya-stvorennya-intelektualnyh-robotiv>. (дата звернення 01.04.2024).

3. Цифрова трансформація: навіщо вона потрібна <https://business.dia.gov.ua/> (дата звернення 01.04.2024).

Шемчук Н. К.

викладач вищої кваліфікаційної категорії
завідувач відділення загальноосвітньої підготовки
Володимир – Волинський фаховий коледж

ГУМАНІТАРНА ЕКОЛОГІЯ В КОЛЕДЖІ

Гуманітаризація освітнього простору по праву належить до фундаментальних суспільних пріоритетів сучасності. Оновлення українських навчальних закладів, перехід на компетентнісний вимір освіти, увага до інтеграції знань здобувачів освіти і формування в неї емоційного інтелекту – все це є ознаками звернення суспільної свідомості до митарства «олюднення» змісту освіти на основі «абсорбації» загальнолюдських цінностей.

Вслухатись у термін. Гуманітарний (франц. Humanitaire; латин. humanitas – людяність, людська природа) - той, що належить до суспільних наук, які вивчають людину та її культуру. У нашому розумінні, гуманітарний (підхід, предмет, знання тощо) – це той, що заснований, передусім, на любові до людини, а не лише на знаннях про неї. Тому гуманітарний підхід до освітніх процесів означає не «озброїти знаннями» про людину, а «запалити духовний вогонь» у знаннях про неї.

За аналогією тлумачимо й гуманітарний підхід до природи та навколишнього середовища. Він доповнює процес збільшення «олюднює» вивчення природи в контексті конститутивних наук, надаючи цьому процесу цілісності, ціннісної ваговитості і гармонійної завершеності [1].

Гуманітарна екологія не конкурує з екологією як наукою в традиційному її розумінні вченими і громадськістю. Вона вивчає, насамперед, духовні цінності ставлення до природи. За допомогою методів гуманітарних наук – етики, естетики, культурології, етнографії, мистецтвознавства та ін. гуманітарна екологія відкриває філософський, етичний, естетичний, загальнокультурний, емоційно-образний виміри природи та інтегрує їх у свідомості людини.

Гуманітарна екологія по-своєму досліджує причини деструктивного ставлення людей до довкілля і шукає надійні шляхи екологізації людського мислення, допомагає подолати відчуження людини від природи на засадах освоєння цінностей екологічної етики та естетики.



З метою впровадження гуманітарної екології в студентському колективі впроваджуються практичні конференції: «Гуманітарна екологія в умовах війни», «Гуманітарна екологія у землевпорядній сфері», «Гуманітарна екологія Волині». Презентаційні матеріали з проблем гуманітарної екології представлені в онлайн – турнірі «Русійні сили соціально-економічного зростання України в сучасних умовах»



Державного біотехнологічного університету м. Ужгород, де здобувачі освіти Володимир-

Волинського фахового коледжу зайняли три призові місця.

У контексті впровадження гуманітарної екології в освітню практику у коледжі функціонує гурток естетико-екологічного виховання здобувачів

освіти.

Презентована технологія вказує шляхи корекції світоглядних установок педагога на організацію взаємодії вихованців з природою, допомагає формуванню у викладача системи операційних умінь щодо інтеграції завдань естетичного та екологічного виховання здобувачів освіти в контексті компетентнісного і діяльнісного підходів.

Головним стратегічним орієнтиром гурткової роботи є активізація не лише інтелектуальної, а, перш за все, емоційно – чуттєвої сфери вихованця. Під час проведення гурткової роботи здобувачі освіти та викладачі виходять за межі статистичного споглядання навколишнього середовища, надаючи цьому процесу необхідного динамізму, у таких випадках значно допомагають активні форми емоційно – естетичного пізнання природи:



- ігри (Екологічна рулетка, Дерево бажань);
- конкурси (Екологічні обізнаність та ерудованість, конкурс стінгазет «Чисте довкілля - запорука нашого здоров'я!»);
- змагання (екологічний брейн – ринг, «Чисті ігри»;

- трудові справи (екологічний десант на території коледжу).

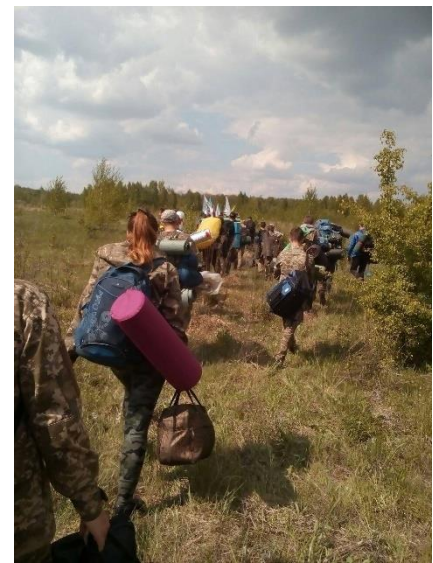

Викладачі коледжу постійно турбуються про потужну трансляцію власного ставлення до природи та навколишнього середовища, що забезпечує необхідне емоційне враження на здобувачів освіти. Функціонування екологічного гуртка прищеплює вміння у здобувачів освіти відчувати неповторність краси та виразність природи, здатність бачити в навколишньому світі «споріднену душу», яка потребує любові і захисту, компетентну готовність молоді повсякчас допомагати природі та її мешканцям у скрутні для сьогодення часи.



На великий жаль, з кожною секундою військової агресії нашої державі завдається шкода, як морального, так і екологічного характеру, на подолання якої потрібні будуть десятиліття. Природа, як і українці, щодня потерпає від війни і про це не можна забувати [2].

Список використаних джерел

1. Гуманітарна екологія в практику. URL: <https://www.ekodyvosvit-tarasko.com/zoloty-fond-humanitarnoi-ekolohii> (дата звернення: 01.04.2024).
2. ЧИ Є ШАНС НА ВІДНОВЛЕННЯ? URL: <https://ecoaction.org.ua/1500-vypadkiv-shkody-dovkilliu.html> (дата звернення: 01.04.2024).

9. Освітні, педагогічні науки

**Білоцька Д. С., здобувач освіти 4 курсу, (013 Початкова освіта),
керівник Бляхарський О. В.,**
викладач вищої кваліфікаційної категорії, викладач-методист
Коростишівський педагогічний фаховий коледж імені І. Я. Франка
Житомирської обласної ради

ВИКОРИСТАННЯ СТРАТЕГІЙ КРИТИЧНОГО МИСЛЕННЯ НА УРОКАХ МУЗИЧНОГО МИСТЕЦТВА В ПОЧАТКОВИХ КЛАСАХ

У сучасному освітньому середовищі відбуваються зміни, які є віддзеркаленням тенденцій розвитку світової освіти. Так одним із актуальних питань сьогодення є розвиток критичного мислення. Акцент на цьому знаходимо у Концепції нової української школи та Державному стандарті початкової освіти, де розвиток критичного мислення розглядається як наскрізне завдання освітнього процесу, а вчителі покликані під час вивчення всіх освітніх галузей створити умови для поступового та систематичного оволодіння таким мисленням.

У філософії критичне мислення розглядають як уміння логічно мислити та аргументувати, аналітично дискутувати та правильно висловлювати думку.

Педагогічна література критичність визначає як здатність усвідомлено контролювати хід інтелектуальної діяльності, що виражається у вмінні оцінювати роботи, думки, виробляти гіпотези і шляхи їх доведення тощо. Це дає підставу стверджувати, що критичне мислення – це мислення вищого порядку.

Критичне мислення – це не предмет, не набір навичок, не об'єкт навчання, а його результат. Це момент у мисленні, коли критичний підхід стає природним шляхом взаємодії з ідеями та інформацією.

О. І. Пометун зазначає, що для критично мислячої людини характерна здатність виділяти головне, робити порівняння, відокремлювати достовірну інформацію від помилкової, знаходити переконливі аргументи, робити висновки та перевіряти їх на практиці, передбачати наслідки. [1, С.45]

Питання цілеспрямованого розвитку критичного мислення не нові. Варто згадати критичний метод Сократа чи мистецтво задавати питання І. Канта, праці мислителів М. Хайдеггера, Х.-Г. Гадамера, Е. Фромма, ідеї засновника американської філософії освіти Джона Дьюї, завдяки якому ще у 1910 році у праці «Як ми думаємо» з'явився термін «критичне мислення» .

І дотепер активно використовується представлена у 70-х роках минулого століття філософом освіти М. Ліпманом цілісна система розвитку критичного мислення учнів та студентів, в основу якої для навчання критично мислити покладено колективне обговорення спеціальних філософських текстів проблемного характеру.

Питання розвитку критичного мислення висвітлені в працях

Виготського Л.С., Леонтьєва А.Н., Лосєва А.Ф., у роботах відомих педагогів Лисенкової С. Ф., Амонашвілі Ш.О. та ін.

Існує чимало визначень терміну "критичне мислення", всі вони досить близькі за змістом. Так за С. Терно «критичне мислення — це науковий тип мислення, який використовується для розв'язання неординарних практичних задач, включає в себе загальне та предметне мислення, характеризується усвідомленістю, самостійністю, рефлексивністю, цілеспрямованістю, обґрунтованістю, контрольованістю та самоорганізованістю». [3]. Тобто, це такий тип мислення, до якого звертаються при вирішенні завдань, формулюванні висновків, імовірнісній оцінці й прийнятті рішень.

Варто зазначити, що навички критичного мислення не можуть бути сформовані у школярів автоматично. Їм необхідно мати досвід зустрічі з інформацією, її обробки та створення власних ідей. Учні мають пройти через систематичний процес критичного аналізу та критичної рефлексії. Цим мисленнєвим операціям можна і необхідно навчати, а далі – працювати над їх удосконаленням. І саме навчальний заклад є ідеальним середовищем для цього

Найбільш загальноприйнятою й застосовуваною на сьогодні вважається розроблена Ч. Темплом, Д. Стілом і К. Мередіт триступенева модель уроку з розвитку критичного мислення – АУР: актуалізація (виклик), усвідомлення змісту, рефлексія або розмірковування. [2]. Вона однаково ефективна для проведення будь-яких уроків, в тому числі і уроків музичного мистецтва.

На кожному з етапів цієї моделі уроку вчитель реалізує ряд завдань (таблиця 1)

Таблиця 1.

Модель уроку з розвитку критичного мислення

ЕТАПИ УРОКУ	РЕАЛІЗАЦІЯ ЗАВДАНЬ
Етап актуалізації (виклик)	<ul style="list-style-type: none"> • актуалізація наявних знань з теми; • виведення знань на вищий рівень, усвідомлення їх актуальності; • пробудження пізнавальної діяльності; • створення контексту для сприйняття нових ідей; • висування первинних гіпотез;
Етап усвідомлення змісту	<ul style="list-style-type: none"> • осмислення нової інформації, теоретичних ідей, виявлення головного; • індивідуальний пошук та обмін ідеями в групах; • застосування нових знань на практиці; • аналіз отриманого досвіду; • формування власного ставлення до теми; • відпрацювання умінь і стратегій мислення;
Етап рефлексії	<ul style="list-style-type: none"> • узагальнення основних ідей уроку; • співвіднесення нових знань з уже відомими; • оцінювання корисності здобутих знань; • прогнозування наслідків використання отриманої інформації.

Таким чином, під час навчання за методикою розвитку критичного мислення учні повинні пройти через три стадії в опануванні матеріалом, оскільки кожна з них відбиває відповідну ланку процесу засвоєння: сприйняття → осмислення → застосування.

Якщо розглянути описану вище триступеневу модель уроку з точки зору традиційного уроку, то стає очевидним, що вона не є винятково новою для вчителя. Утім, варто наголосити, що глибинна сутність етапів уроку за технологією розвитку критичного мислення та традиційного уроку є іншою. Елементи новизни містяться також і у використовуваних методах і прийомах.

Серед предметів, що вивчаються у школі, неабиякий потенціал щодо формування критичного мислення має музичне мистецтво завдяки своїй емоційній насиченості і різноманітності, безпосередньому зверненню до внутрішнього світу людини, впливу на її свідомість і підсвідомість.

Варто відзначити, що уроки музичного мистецтва у школі мають свою специфіку, і це в деякій мірі ускладнює застосування загальноприйнятої триступеневої моделі розвитку критичного мислення до всього уроку. Більш ефективним є застосування цієї моделі до окремих етапів уроку: скажімо, до етапу слухання музики, етапу ознайомлення з елементарними поняттями з музичної грамоти, на етапі творчої діяльності.

Розвиток критичного мислення досягається застосуванням різних методичних стратегій, набором конкретних методичних прийомів. Їх використання обумовлене як етапом уроку, так і завданнями, які учитель реалізує на цих етапах (таблиця 2).

Таблиця 2.

Організаційна схема стратегій КМ

Етапи уроку		
<i>Актуалізація (виклик)</i>	<i>Усвідомлення змісту</i>	<i>Рефлексія</i>
<ul style="list-style-type: none"> ✓ Кластер ✓ Асоціативний куш ✓ Дерево передбачень ✓ Мозковий штурм ✓ Кошик ідей ✓ Низка слів наперед ✓ Брейнстормінг ✓ Гронування 	<ul style="list-style-type: none"> ✓ Карта поняття ✓ Товсті і тонкі запитання ✓ Метод асоціацій ✓ Спитайте у автора ✓ Ажурна пилка ✓ Навчаючи вчуся ✓ Фішбоун ✓ ПМЦ (Плюс-Мінус-Цікаво) 	<ul style="list-style-type: none"> ✓ Сенкан ✓ Займи позицію ✓ Шкала думок ✓ Прес ✓ Діаграма Венна ✓ Ромашка Блума ✓ 6 капелюхів де Боно ✓ Порущена послідовність

Як бачимо, арсенал методичних стратегій доволі великий і цікавий, тому є широке поле для активного використання їх на уроці. При цьому варто враховувати, що даний поділ стратегій КМ умовний. Так, наприклад, окремі

стратегії, які рекомендовані для використання на стадіях виклику (актуалізації) чи усвідомлення змісту, можуть стати кульмінаційними, більш ефективнішими, а отже, доречнішими на стадії рефлексії.

Розглянемо конкретні приклади застосування стратегій критичного мислення на уроках музичного мистецтва у 1-4 класах.

Сенкен (сенкан)

Дана стратегія сприяє розвитку здатності підсумовувати інформацію, систематизувати, узагальнювати, закріплювати отримані знання, схоплювати складні ідеї, відчуття та уявлення і формулювати їх декількома словами, що є дуже важливою навичкою, оскільки вимагає ретельного обмірковування на основі глибокого розуміння речей.

Слово «сенкен» походить від французького слова «п'ять». Це форма вільного вірша без рими з п'яти рядків і сталою структурою

Приклади сенкену, які можуть складати учні на етапі рефлексії після засвоєння певного навчального матеріалу:

Оркестр

Симфонічний, камерний

Виступає, гастролює, захоплює

Чотири групи музичних інструментів

Колектив

Моцарт

Талановитий, всесвітньовідомий

Творить, дивує, надихає

Ми любимо його музику

Класик

«Ключові терміни, метод “асоціації”»

Використання цієї стратегії передбачає розвиток вміння учнів за сукупністю ключових слів, що стосуються однієї із вивчених тем, давати загальне трактування даних термінів. Наприклад:

- Орган, fuga, педагог, бароко, віртуоз. (Г.С. Бах)
- Струнні, духові, ударні інструменти. (Оркестр народних інструментів).
- Жанр, усна творчість, народ, традиції, вокал (Українська народна пісня)

Стратегія «Ромашка Блума»

Ця стратегія вчить учнів формулювати свої думки, оціночні судження, незалежно від інших, тобто мислити індивідуально. «Ромашка» складається з шести пелюсток, кожна з яких містить певний тип запитання. Учитель складає заздалегідь запитання, на які повинні дати відповідь школярі.

Ось, наприклад, як можна застосувати «Ромашку Блума» в ході аналізу музичного твору: Л.Бетховен. Симфонія №5. Тема долі (уривки).

Варіанти запитань:

Знаннєві: Який характер музики? В якому темпі звучить перша частина симфонії? Який образ передає композитор в першій частині? Голоси яких інструментів допомагають це зрозуміти?

Уточнюючі: Чи правильно ви зрозуміли, скільки всього нот використовує композитор у «темі долі»? Як часто ця тема повторюється?

Практичні: Чи можемо ми в звичайному житті спостерігати боротьбу людини з її долею?

Інтерпретаційні: Які переживання великого композитора відбилися у звучанні напруженої головної теми і наспівної побічної?

Оціночні: Хто перемагає в першій частині: людина чи доля? Як ви вважаєте, в чому полягає сила цієї музики? Чому вона майже два століття вражає мільйони людей? Яка ідея першої частини симфонії?

Творчі: Як, на вашу думку, буде звучати «мотив долі», якщо надати його виконанню інших відтінків: могутнього, грізного, тривожного, знесилоного?

Отже, технології розвитку критичного мислення мають великий потенціал, реалізація якого створює оптимальні умови для формування ключових компетентностей учнів, здатних ефективно адаптуватися та функціонувати в складних сучасних умовах. Навчання за технологією критичного мислення ефективне і результативне. Воно розвиває інтелектуальну й духовну сфери особистості; сприяє створенню на уроці комфортного освітнього середовища; підвищує мотивацію до навчання; посилює активність та ініціативність дітей; дає можливість самореалізуватися та самоствердитися; забезпечує навчання від механічності.

Список використаних джерел

1. Пометун О. І. Сучасний урок: Інтерактивні технології навчання: Науково-методичний посібник / Пометун О. І., Пироженко Л. В., за ред. О. І. Пометун. Київ: А.С.К., 2004. 192с.

2. Темпл Ч. Методична система «Розвиток критичного мислення у навчанні різних предметів» (Підготовлено для розвитку критичного мислення): Посібник I-IV / Чарльз Темпл, Діні Стіл, Курт Мередіт. – Науково-методичний Центр розвитку критичного та образного мислення: Інтелект, 1998. 32 с.

3. Терно С. Світ критичного мислення: образ та мімікрія / С. Терно // Історія в сучасній школі. 2012. Вип. № 7–8. С. 27–39.

4. Тягло О. В. Критичне мислення: навч. посіб. / О.В. Тягло. Вид. група «Основа», 2008. 192 с.

**Гордієнко М. Ю., здобувач освіти І курсу
(спеціальність 223 «Медсестринство»),
керівник Циганок В. О.,
викладач вищої кваліфікаційної категорії,
Комунальний заклад «Кам'янський фаховий
медичний коледж» Дніпропетровської обласної ради»**

ПЕРЕВАГИ ТА НЕДОЛІКИ СТОРІТЕЛІНГУ У ПРОЦЕСІ ВИВЧЕННЯ ІСТОРІЇ

Уміння розповідати історії- це мистецтво
збуджувати увагу та співчуття.

Сімон Сінец

Чому дітям подобаються казки? Чому дорослі так люблять переповідати та слухати історії один одного, а люди похилого віку сидіти на лавочці та обговорювати нещодавні події? Відповідь одна-те, як наш мозок сприймає інформацію.

Наша нервова система завжди обирає найлегший шлях, завжди. Такі закони виживання були закладені у наших пращурах, хоча зараз, на жаль вони не дуже актуальні. Цим «законом» можна пояснити майже усі дії людей, але нас цікавить лише одна, певна тема. Тож давайте розберемося, як нашому мозку подобається сприймати інформацію та як краще для нього це робити.

Ми обираємо легший шлях, тому що це не так енергозатратно, наша нервова система завжди сприяє відкладанню запасної енергії та сил. Навіщо? Щоб у випадках справжньої небезпеки наш організм зміг урятуватись, хоча насправді навіть коли смерть загрожує нашому життю, організм не віддасть усі сили, аби його зберегти. Тож ми обираємо купити солодкий батончик замість повноцінної вечері, обираємо відкрити вікно, замість годинної прогулянки по свіжому повітрі, обираємо перегляд короткого відео замість прочитання тридцяти сторінок книги. Кожна з перших перелічених дій економить наші сили, та чи добре це?

Наша нервова система вважає, що це найкращий варіант, а чи вважаєте Ви, що краще з'їсти батончик, а не гречану кашу, м'ясо та овочі? У кожного є свій так би мовити здоровий глузд та сила волі, у поєднанні ці дві речі дуже могутні, завдяки їм, людство продовжує розвиватись, а не топтатись на місці. Десь у середині ви всеодно розумієте, що відчинене вікно на кухні не замінить вам прогулянки по місту чи за ним. Але ми відійшли задалеко від теми, тож коли ви зрозуміли основний «закон» нашої нервової системи, давайте повернемося до переваг та недоліків сторітелінгу.

Сторітелінг – це вид подачі інформації, за якої вона розповідається як історія.

Такий підхід дуже часто зустрічається у соціальній мережі-Тік Ток. Гадаю Ви, як і більшість користувачів цього додатку просто не помічаєте куди

плине час як тільки ви натискаєте на іконку з музичною нотою. Короткі цікаві історії дуже затягують, навіть якщо вони стосуються теми, якою ви не цікавитесь. Правильно підібрані слова, тема та людина яка розповідає і у результаті ми отримуємо повністю завантажені міски усього лише за годину. Сторітелінг дуже часто використовують злодії, аби запевнити вас у тому, що їм можна довіряти, бо ж ваші історії так схожі, то ж якщо ця людина змогла вийти із цієї складної ситуації усього лише взявши онлайн-кредит, то чому ж ви не зможете?! Сторітелінг використовують копірайтери, аби продати вам курси, за допомогою яких ви зможете заробити у ДЕСЯТЬ разів більше, ніж ціна самих знань.

Стільки негараздів від усього лише одного виду подачі інформації. Та чи може він бути корисним? Так, звісно, у нашому світі немає нічого лише поганого чи хорошого.

Кожен з нас навчався у школі, а тепер будь ласка відволічіться на хвилику від читання та згадайте найнуднішого вчителя, який ніколи не міг затримати вашу увагу, та увагу ваших однокласників. Згадали образ цієї людини? А тепер згадайте вчителя, який справді умів викладати свій предмет. Можливо ваш приклад знайде щось спільне із тим, який я наведу далі.

Уявімо викладача історії який склав конспект уроку, підготував план заняття та приходять у клас розповідати тему. Він часто підглядає у конспект, іноді просто читає з нього, щоб пояснити тему, часто наголошує на датах та просить їх записати, намагається сконцентрувати увагу дітей на собі. Вчитель розповідає як та, чи інша ситуація вплинули на тодішню економіку та розвиток держави, як тодішній правитель вплинув на зовнішню та внутрішню політики. А тепер інший викладач, у нього теж є план уроку та конспект, але приходячи на заняття він майже не дивиться у зошит, його увага зосереджена на очах, які ще не дивляться на нього. Він починає розповідати матеріал, але викладає не слова із книги, а те, як бачить та розуміє цю тему. Вчитель розповідає те, як це відбувалось насправді. Він розповідає не тему, а історію, зі своїми героями їхніми труднощами та цілями. Це справді ціла розповідь яка несе за собою не лише інформацію, а й емоції. Періодично вчитель додає цікаві іноді абсурдні факти про правителів чи закони, які намагалась установити влада.

Сторітелінг, його переваги та недоліки у викладанні історії

Переваги:

1. Зацікавленість студентів.
2. Високий рівень запам'ятовуваності матеріалу.
3. Розуміння теми.
4. Можливе бажання учнів розібратися у темі глибше.

Недоліки:

1. Для того аби викладати інформацію у форматі сторітелінгу, потрібні високі знання історії, які нажаль не завжди є у викладачів.
2. Такий формат викладання підходить лише для поверхневого орієнтування у темі, якщо почати поглиблюватись у подробиці зв'язок із

слухачами буде втрачено та сторітелінг загубиться серед дат, які викладач намагатиметься втиснути у розповідь.

3. Не усі люди володіють здатністю «розповідати історії», хоча при великому бажанні цьому можна навчитись.

Виходячи із цих списків, ми можемо зробити висновок, що переваг більше, тому використання сторітелінгу покращить заняття історії. Але недоліки, які я вказала вище на мою думку суттєвіші за переваги, які надає нам цей вид подачі інформації. Однак ми все ж можемо поєднати історію та сторітелінг, виключивши, не бажані недоліки.

Сторітелінг можна використовувати як вступну частину заняття, аби заручитися увагою студентів. А залишившийся час можна приділити вивченню подробиць тієї чи іншої події. Та щоб перевірити цю думку треба використати її на практиці.

Отже, якщо ви викладач або людина, яка прагне покращити свої навички у розповідях, то можу дати декілька порад:

1. Додайте до своїх історій трохи емоційності, щоб ваші слухачі розуміли, що відчували ви, чи персонаж у той момент, і чи гарні наслідки буде нести ця ситуація.

2. Позбавтесь слів-паразитів та запинок між думками (для цього треба лиш говорити та тренуватись).

3. Розповідаючи, не поспішайте, говоріть чітко та голосно, але не забувайте про перший пункт.

4. Однією із головних складових гарної розповіді буде- розбиратись у тому, що говорите, а для цього треба добре дослідити тему та почитати декілька джерел, ви навіть можете сказати: «Але це лише одна із версій, в Інтернеті, чи певній книзі ви зможете знайти версію, яка повністю протилежна цій».

5. Якщо вам поставлять питання, ніколи не відповідайте: «Я не знаю», краще скажіть: «Точно не знаю, але на мою думку...» і продовжіть розвивати тему.

6. Взаємодійте із слухачами, це буде викликати у них більший інтерес та відчуття наче вони причетні до цієї ситуації.

**Грудік М. О, здобувач освіти І курсу
(спеціальність 141 «Електроенергетика, електротехніка та
електромеханіка»),
керівник Глянєнко К. А., кандидат педагогічних наук
Відокремлений структурний підрозділ
«Дніпровський фаховий коледж інженерії та педагогіки
Українського державного університету науки і технологій»**

ЗАСТОСУВАННЯ ІННОВАЦІЙНИХ ТЕХНОЛОГІЙ В ЕЛЕКТРОМЕХАНІЦІ

Інновації в електромеханіці перетворюють наше розуміння та використання електрики та механіки. Порівняно з минулим, коли технології були обмеженими та менш ефективними, сучасні досягнення в цій галузі вражають своєю потужністю та можливостями.

У минулому, електромеханіки мали обмежений доступ до інформації та обладнання. Вони здебільшого спиралися на традиційні методи й досвід, щоб вирішувати проблеми та вдосконалювати техніку. Однак, це змінилося завдяки сучасним інноваціям.

Сьогодні електромеханіки мають доступ до передових технологій, які дозволяють їм створювати більш ефективні та продуктивні рішення. Наприклад, використання комп'ютерного моделювання та симуляцій дозволяє їм аналізувати різні сценарії та оптимізувати процеси без необхідності фізичного створення прототипів. Крім того, розробка нових матеріалів та електронних компонентів дозволяє підвищувати ефективність та знижувати споживання енергії.

Однією з ключових інновацій в електромеханіці є впровадження автономних систем та штучного інтелекту. Це дозволяє створювати електромеханічні системи, які можуть самостійно адаптуватися до змінних умов та виконувати складні завдання без прямого втручання людини. Наприклад, автономні роботизовані системи вирішують проблеми швидше та ефективніше, ніж коли-небудь раніше.

Однак, разом з усією цією потужною інноваційною енергією виникають нові виклики та питання щодо етики, безпеки та впливу на навколишнє середовище. Інновації потребують обачливого підходу та постійного моніторингу, щоб забезпечити їхню позитивну соціальну та екологічну природу.

Отже, інновації в електромеханіці перетворюють наш світ, роблячи його ефективнішим, продуктивнішим та зручнішим для життя. І, хоча ми ніколи не можемо передбачити всі наслідки цих інновацій, важливо пам'ятати, що їх потужна сила може бути направлена на покращення якості життя всього людства.

ГУЛИЦЬКА А. А.,
здобувач освіти ІV курсу,
керівник ГОРОБЕЦЬ О. А.,
викладач вищої кваліфікаційної категорії
Коростишівський педагогічний
фаховий коледж імені І. Я. Франка

МЕТОДИКА ЗАСТОСУВАННЯ ТРЕНІНГОВИХ ТЕХНОЛОГІЙ НА УРОКАХ ОСНОВ ЗДОРОВ'Я У 5-9 КЛАСАХ

На сучасному етапі в Україні відбувається реформування системи освіти, з метою її наближення до соціальних та економічних реалій сьогодення. Цей процес супроводжується відповідними змінами в педагогічній теорії та методиці професійної освіти. Це можливо лише за умови оновлення форм, методів, технологій підготовки вчителя. На зміну традиційним формам і методам навчання приходять інноваційні, особистісно орієнтовані, проблемні, інтерактивні. Доведено, що найбільш ефективними технологіями для отримання знань, формування умінь, розвитку життєвих і професійних навичок, набуття певних компетентностей є інтерактивні технології. Вони стимулюють і підвищують інтерес до занять, активізують та загострюють сприймання навчального матеріалу. Тому впровадження різноманітних форм і методів інтерактивного навчання (особливо тренінгових форм), що базуються на принципах активності, довіри, взаємодії, рівності позицій педагога й учня, опорі на колективний досвід та обов'язковий зворотний зв'язок є нагальною вимогою часу [2; 12].

Враховуючи концептуальні погляди щодо змістового компоненту національної доктрини розвитку освіти України ХХІ століття велика увага приділяється професійній підготовці майбутнього педагога, зокрема змісту педагогічної освіти, вдосконаленню технологій навчання, оптимізації методів і прийомів професійної підготовки майбутніх вчителів основ здоров'я (М. Гончаренко, С. Гордійчук, Г. Ковальчук) [3; 4].

Проблемі сутності інтерактивних технологій та інтерактивного навчання, опису різноманітних форм його організації приділяється значна увага в сучасній психолого-педагогічній літературі. Питання організації інтерактивних технологій і методів навчання висвітлено в роботах Т. Воронцової, О. Комар, Л. Пироженко, О. Пометун, В. Пономаренко [2; 3; 8; 12]. Класифікацію інтерактивних технологій знаходимо у роботах Л. Карамушка, Н. Наволокової, О. Пометун [1; 3; 12]. Проте роль тренінгових форм роботи у професійній підготовці вчителя та його освітній діяльності залишається ще досить мало вивченою. Переважно ця форма роботи застосовується для формування навичок і компетенцій у сфері збереження здоров'я.

Метою нашої роботи є теоретичне обґрунтування особливостей застосування та ефективності використання тренінгу як форми інтерактивного навчання при викладанні дисципліни «Основи здоров'я».

- Для досягнення поставленої мети ми визначили такі **завдання**:
- ✓ проаналізувати педагогічну, навчально-методичну літератури;
 - ✓ розглянути класифікацію інтерактивних освітніх технологій;
 - ✓ обґрунтувати ефективність впровадження в навчальний процес тренінгових методів.

Для реалізації завдання по збереженню та зміцненню здоров'я спрямований навчальний предмет «Основи здоров'я», метою якого є формування в учнів позитивної мотивації до здорового способу життя, формування здоров'язберігаючих навичок, дбайливого ставлення до здоров'я. За своїм призначенням, змістом, методами навчальний предмет «Основи здоров'я» суттєво відрізняється від інших дисциплін [10].

Реформування освіти в Україні зумовило широке впровадження в освітній процес нових педагогічних технологій.

Навчання основам здоров'я – це цілеспрямований двосторонній процес взаємодії учителя і учнів, у ході якого здійснюється засвоєння знань, формування вмінь і навичок. Ефективність засвоєння учнями знань з основ здоров'я значною мірою залежить від вибору вчителем форм організації навчальної роботи. Доцільно у своїй роботі педагогу використовувати інтерактивні технології [8; 10; 11].

Поняття «інтерактив» походить від англійського «interact», де «inter» – взаємний та «act» – діяти. Інтерактивні технології активно розробляються як ефективний засіб для формування життєвих навичок і ключових компетентностей учнів. Інтерактивне навчання – це організація викладачем освітнього процесу «заснованого на суб'єкт-суб'єктних стосунках педагога й учня; багатосторонній комунікації; конструюванні знань учнем; використанні самооцінки та зворотного зв'язку; постійній активності учня».

Інтерактивні освітні технології класифікують по-різному: за формою організації навчальної діяльності (кооперативне, колективно-групове, ситуативне, дискусійне); за розподілом інтерактивних методів (превентивні інтеракції – тренінг, консультація; імітаційні інтеракції – рольові ігри, ділові ігри, інсценування, аналіз історій і життєвих ситуацій, дебати, диспути, кейс-метод; неімітаційні інтеракції – проблемна лекція, інтерактивна презентація, мозковий штурм та ін.) [5; 12].

Однією із найбільш ефективних організаційних форм інтерактивного навчання є тренінг. Виник тренінг як метод психотерапевтичної роботи у ХІХ столітті, а згодом поширився в освіті як ефективна технологія розвитку особистості. Починаючи з ХХІ століття тренінг почав застосовуватися в закладах середньої освіти. Тренінг сприяє інтенсивності навчання, результат якого досягається завдяки активній роботі його учасників. Знання не подаються в готовому вигляді, а стають продуктом активної співпраці самих учасників. У центрі уваги – самостійне навчання учасників та інтенсивна їх взаємодія. Відповідальність за результативність навчального процесу несуть в однаковій мірі як ведучий (тренер-педагог), так і кожний учасник тренінгу (учень).

Метою тренінгу є набуття його учасниками нових життєвих та професійних навичок, умінь, компетенцій; пошук шляхів розв'язання певних проблем. Саме тому тренінги є однією з провідних форм при вивченні основ здоров'я у школі.

Принципи тренінгу також є сталими і загальноприйнятими: активності, відкритого зворотного зв'язку, експериментування та творчості, довіри у спілкуванні, рівності позицій.

Тривалість тренінгів може бути різною. Шкільні тренінги тривають 45 хв-1,5 год (один-два уроки).

Атрибутами тренінгу є:

- ✓ тренінгові група (клас учнів);
- ✓ тренер (педагог);
- ✓ спеціально обладнане приміщення і приладдя;
- ✓ правила групи, які чітко проголошуються на початку тренінгу, дотримуються усіма учасниками і забезпечують комфортні умови для заняття.

Всі тренінги мають чітку структуру:

1. Вступна частина, де відбувається налагодження зворотного зв'язку та знайомство учасників, приймаються правила тренінгу, висловлюються очікування і вправи на рефлексію.
2. Основна частина тренінгу є найважливішою. Вона включає оцінку рівня проінформованості щодо певної проблеми, інтерактивні методи, спрямовані на надання інформації, формування умінь та навичок учасників тренінгу (інтерактивні презентації, мозковий штурм, міні-лекція, опитування думок, робота у групах, аналіз життєвих ситуацій, рольові ігри, дебати і дискусії, кооперативне навчання та ін.); вправи рухавки на зняття фізичного і психологічного напруження.
3. Завершальна частина тренінгу, що включає підбиття підсумків, вправи на рефлексію, відновлення сил, прощання [7; 12].

На тренінгу втрачають силу багато правил, яких учні звикли дотримуватися в школі (вставати, коли відповідаєш; сидіти за партами; не пересідати). Учні справді не сидять за партами, вони сідають півколом або колом, щоб добре бачити одне одного і вчителя, який сидить поруч. Педагог, якого найчастіше називають тренером, не домінує, а лише спрямовує діяльність групи. Для цього, наприклад, існує правило, що на тренінгу всі звертаються один до одного на ім'я. Це допомагає налагодити контакт з групою й усунути психологічні бар'єри. Тренінг як форма педагогічного впливу передусім передбачає використання активних методів групової роботи (наприклад, рольових ігор). Саме тому тренінги дуже подобаються дітям і створюють у них відчуття свята, хоча під час їх проведення можна навчитися і дізнатися набагато більше, ніж під час класичного уроку.

Тренінгову технологією доцільно використовувати при вивченні тем, що стосуються фізичного та психічного здоров'я людини (репродуктивне здоров'я, методи контрацепції, раціональне харчування, загартовування, здоровий спосіб

життя, толерантна поведінка, протидія домаганням і насильству тощо). Вона є ефективною при формуванні життєвих навичок і ключових компетентностей школярів. Проте учитель буде готовий до застосування цієї інтерактивної технології у своїй роботі за умови власної неодноразової участі в роботі тренінгової групи (обов'язково), а також при проходженні відповідного навчального курсу та отримання відповідного сертифікату (бажано). Формування готовності учителя основ здоров'я до впровадження у своїй професійній діяльності тренінгових форм роботи повинно розпочинатися під час здобуття ним освіти та продовжуватися шляхом формальної і неформальної післядипломної освіти, самовдосконалення [6; 9; 12].

Отже, тренінг є ефективною інтерактивною технологією, що сприяє підвищенню інтенсивності навчання та його результативності, набуттю його учасниками нових життєвих та професійних навичок, умінь, компетенцій. Формування готовності учителя до впровадження тренінгових технологій у свою роботу повинно тривати безперервно. Перспективи у запровадженні тренінгової роботи полягають у підвищенні ефективності засвоєння навчального матеріалу з дисципліни «Основи здоров'я» та творчому розкритті кожної дитини.

Розглядаючи тренінгові технології треба пам'ятати, що будь-яка педагогічна технологія, буде недієвою, якщо реальні люди, які її втілюють, не розглядатимуть її як цілісну систему в єдності її компонентів і взаємозв'язків. Розроблена і описана технологія – одне, а реалізація її на практиці – зовсім інше, адже несе відбиток особистості, ментальності інтелекту конкретного вчителя.

Список використаних джерел

1. Антонова О.Є. Підготовка вчителя до розвитку здоров'язберезувальної компетентності учнів: монографія / О.Є. Антонова, Н.М. Поліщук. Житомир: Вид-во ЖДУ ім. І. Франка, 2016. 248 с.
2. Ващенко Л. С. Основи здоров'я. Книга для вчителя. Київ: Генеза, 2005. 240 с.
3. Воронцова Т.В. Захисти себе від ВІЛ. Тренінги життєвих навичок: методичний посібник для педагога-тренера / Т.В. Воронцова, В.С. Пономаренко. Тернопіль: Навчальна книга. Богдан, 2012. 208 с.
4. Горащук В.І. Теоретичні підходи до формування культури здоров'я школярів / Безпека життєдіяльності. 2005. Вип. № 5. С.58-61.
5. Концепція навчання здорового способу життя на засадах розвитку навичок / Авт. упорядн. Марі-Ноель Бело. Київ: Генеза, 2005. 80 с.
6. Максименко С.Д. Технологія спілкування (комунікативна компетентність вчителя: сутність і шляхи формування). Київ: Главник, 2005. 112 с.
7. Навички заради здоров'я. Навчання здоровому способу життя на засадах розвитку навичок: важливий компонент школи, дружньої до дитини, школи, що підтримує здоров'я / ВООЗ. Київ, 2004.

8. Навчання здорового способу життя на засадах розвитку навичок через систему шкільної освіти: оцінка ситуації / О.М. Балакірева, Л.С. Ващенко, О.Т. Сакович та ін. Київ: Державний ін-т проблем сім'ї та молоді, 2004. 108 с.
9. Плахтій П.Д., Страшко С.В., Підгорний В.К. Вікова фізіологія та валеологія. Лабораторний практикум / За редакцією П. Д. Плахтія: навч. посіб. Кам'янець-Подільський, 2005. 208 с.
10. Погорелова Л.В. Особливості викладання основ здоров'я в умовах модернізації сучасної освіти. Миколаїв: ОППО, 2016. 60 с.
11. Поліщук Н.М. Підготовка вчителя до розвитку здоров'язбережувальної компетентності учнів. Житомир: Вид-во ФОП Євенок, 2012. 168 с.
12. Пометун О. Енциклопедія інтерактивного навчання. Київ: СПД Кулінічев, 2007. 144 с.

**Комаров І. С., здобувач освіти II курсу
(спеціальність 133 «Галузеве машинобудування»),
керівник Глянєнко К. А., кандидат педагогічних наук
Відокремлений структурний підрозділ
«Дніпровський фаховий коледж інженерії та педагогіки
Українського державного університету науки і технологій»**

ВІЗУАЛІЗАЦІЯ У ПРОЦЕСІ ВИВЧЕННЯ КУРСУ УКРАЇНСЬКОЇ МОВИ

Кожна людина, яка навчається у коледжі та закладах вищої освіти хоче мати гарну систему освіти. Для студентів важливо, як подається інформація, в якій кількості та чи легко її сприймати. Успіхи в навчанні повністю залежать від того, який план та заходи освіти надає коледж. Студент не повинен відчувати сильне навантаження при отриманні інформації та виконання домашнього завдання.

Проблемою студента є те, що матеріал, який надається протягом пари може погано запам'ятовуватися, студенту стане не цікаво слухати монотонні лекції викладача. Та як правило такий студент матиме погану успішність, не зацікавленість у вивченні предмету та небажання ходити на пари.

Для якісного вивчення курсу української мови використовують: презентації, в яких поступово надається певна інформація з правил, прикладів виконання та цікавих фактів. Завдяки презентації студенти не плутаються та можуть рівномірно вивчати матеріал. Короткі відео додаються як додатковий матеріал для того, щоб внести поправки та доповнити лекцію викладача. У відео розповідають, як використовується правило, надаються приклади та вправи на перевірку знань.

Google Малюнки теж є важливою частиною засвоєння матеріалу. Малюнки мають мету дати студенту змогу швидко та якісно повторити пройдений матеріал. Завдяки таким заходам студент може чітко орієнтуватися у матеріалі, знаходити потрібні пояснення та мати гарне враження від вивченого, бо це було правильно та цікаво подано.

Оцінки стануть краще, з'явиться зацікавленість та бажання вивчати новий матеріал завдяки цікаво оформленому заняттю. Тому викладачі відіграють у навчанні велику роль, бо саме викладач повинен знати правильний підхід до студента, як його зацікавити, навчити конкретній дисципліні та надати гарний план навчання.

Отже, у сучасному навчанні візуалізація вивчення предметів є важливим елементом. Зацікавленість студента до предмета українська мова та інших залежить від того, яким чином викладач надає інформацію. Але студент який не прагне нічого вивчити не зверне уваги на те, що підготував викладач, бо в першу чергу студент сам повинен прагнути чомусь навчитися, а презентації, малюнки та інше допоможе легше це зробити.

**Корнійчук М., здобувач освіти ІV курсу
013 Початкова освіти
Керівник Левченко С. В.,
Викладач вищої кваліфікованої категорії
Коростишівський педагогічний фаховий
Коледж імені І.Я. Франка
Житомирської обласної ради**

ПРОТИДІЇ ТА ПОПЕРЕДЖЕННЯ БУЛІНГУ В ЗАКЛАДАХ ОСВІТИ

Булінг - найпоширеніший із форм психологічного насильства в шкільному середовищі. За визначенням Н. Сидорук, «булінг – це агресія одних дітей проти інших, коли сили агресора і жертви є нерівними, агресія може бути повторюваною. Нерівність сил, повторюваність - дві суттєві ознаки булінгу» [Ошибка! Источник ссылки не найден.]. Також автор виділяє три форми булінгу:

- фізичний булінг (вважається найжорстокішою формою булінгу, коли жертву б'ють, штовхають, ставлять підніжки, а також побої, які нанесені різними предметами і т.д.);

- психологічний булінг (це цькування, пов'язана з дією на психіку, за допомогою вербальних образ, насмішок, залякувань, переслідувань, які надають емоційний тиск на жертву). Включає в себе: вербальний булінг - цькування за допомогою слів; образливі жести або дії (наприклад, пінки, підніжки); залякування (це загроза, з метою переконання, що нападник може завдати шкоди безпосередньо жертві або його близьким людям, щоб жертва робила те, що вигідно кривдникові); ізоляція (виняток або ігнорування жертви частиною однолітків або всім класом); вимагання (наприклад, вимагають або забирають гроші, речі, їжу і т.д.); ушкодження та інші дії з майном (наприклад, кривдник ховає або псує особисті речі жертви) [4];

- кібербулінгу (переслідування жертви, метою якого є приниження шляхом використання цифрових технологій: Інтернету і мобільних телефонів. наприклад, анонімні погрози, відредаговані фотографії і т.д.).

Як соціально-психологічне явище, булінг має вплив на всіх учасників групи чи класу дітей, в якому він з'являється. Д. Ольвеус визначив таку рольову структуру булінгу [Ошибка! Источник ссылки не найден.]:

- учень, що є жертвою булінгу;
- учні, що можуть здійснювати третирування, ініціюють та виконують лідерські ролі булінгу – «буллери» або переслідувачі, агресори;
- наслідувачі - учні, які добре реагують на третирування і активно приймають участь у ньому, вони не є ініціаторами та не виконують головну роль;
- пасивні «буллери» – учні, які відкрито підтримують булінг, наприклад, шляхом сміху чи привертання уваги до ситуації, але не втручаючись в неї;
- потенційні «буллери» – учні, яким подобається третирування, але вони не показують цього ззовні;

- «спостерігачі» – учні, які не приймають участь у третируванні, і думають, що це не їхнє діло, тобто проявляють байдужість до ситуації;
- «потенційні захисники» – це ті учні, що погано ставляться до третирування і думають, що мають допомогти жертві, але нічого не роблять;
- «захисники» - учні, які проявляють негативне ставлення до явища третирування, вони стають на захист жертви або намагаються їй допомогти.

Отже, булінг в школі – це форма агресивної поведінки, яка включає систематичні дії, спрямовані на те, щоб завдати шкідливого впливу на інших учнів. Основні особливості булінгу в школі включають наступне:

1. Систематичність: булінг характеризується повторюваними актами агресії або психологічного тиску протягом тривалого періоду часу, а не випадковими конфліктами.
2. Влада та контроль: булінг зазвичай включає в себе дисбаланс влади, де один учень намагається контролювати, понижувати, або залякувати іншого.
3. Різні форми: булінг може приймати різні форми, такі як фізичне насильство, вербальне насильство, соціальне відчуження, електронний (інтернет) булінг тощо.
4. Психологічні ефекти: постраждалі від булінгу можуть досвідчувати психологічні наслідки, такі як стрес, тривожність, депресія, низьку самооцінку та інші психологічні проблеми.
5. Свідоме навмисне насилля: булінг включає в себе навмисне насильство чи загрози в сторону постраждалих учнів.
6. Таємність: булінг може бути таємним і відбуватися без відома дорослих. Діти, які стають жертвами булінгу, можуть боятися розповідати про нього.
7. Сприяння у світі технологій: З поширенням інтернету і соціальних мереж з'явився інтернет-булінг, який може посилювати і розширювати проблему.
8. Вплив на навчання: булінг може впливати на навчальний процес та навчальні досягнення постраждалих учнів, оскільки він може заважати їм концентруватися на навчанні та спричиняти втрату інтересу до школи.

Запобігання та боротьба із булінгом важливі завдання для шкіл, батьків, вчителів та учнів, існує безліч програм та ресурсів, спрямованих на попередження та реагування на цю проблему.

Список використаних джерел

1. Борщевська А. В. Булінг у школах як чинник психічного нездоров'я // Науковий вісник Міжнародного гуманітарного університету. Серія : Медицина. 2014. Вип. 6. С. 48-52.
2. Словник-довідник для соціальних працівників і соціальних педагогів / [за ред. А. Капської, І. Пінчук, С. Толстоухової]. Київ:УДЦССМ, 2000. 260 с.

**Кравець Д., здобувач освіти IV курсу
013 Початкова освіта,
керівник Левченко С.В.,
викладач вищої кваліфікаційної категорії
Коростишівський педагогічний фаховий
коледж імені І.Я. Франка
Житомирської обласної ради**

МЕТОДИКА ФОРМУВАННЯ ІНШОМОВНОЇ КОМПЕТЕНЦІЇ У ПИСЬМІ

Як зазначається в Державному освітньому стандарті з іноземних мов, володіння письмом передбачає досягнення елементарної комунікативної компетенції, яка забезпечує учневі вміння в найбільш типових ситуаціях повсякденного спілкування за допомогою письма:

- ✓ заповнити не складну анкету, формуляр чи опитувальний лист; написати привітальну листівку зарубіжному ровеснику до одного із свят, що відмічається у країні, мова якої вивчається, а також до дня народження;
- ✓ написати листа зарубіжному ровеснику;
- ✓ скласти нотатки для себе або для інших людей, написати коротке повідомлення. Щоб досягти такого рівня володіння писемним мовленням, учні повинні систематично виконувати конкретні комунікативні завдання.

1. Завдання для заповнення анкети чи формуляра передбачають виконання таких дій: писати друкованими літерами, писати свою адресу, писати дату народження [1].

2. Завдання для написання привітальної листівки зарубіжному ровеснику передбачають виконання таких основних дій:

написати адресу закордонного адресата, написати дату, оформити привітання, викласти свої думки, завершити привітання.

3. Завдання для написання листа передбачають здійснення таких основних дій: написати свою адресу; написати дату; сформулювати звернення; повідомити фактичну інформацію, висловлюючи при цьому свою думку, описати дії, що відбулися, охарактеризувати їх; запросити необхідну інформацію; завершити листа.

4. Завдання для написання нотаток, коротких повідомлень і записок, передбачають виконання таких основних дій: точно записати необхідну інформацію; оформити коротке повідомлення; оформити коротку записку; точно стисло викласти думку.

5. Завдання для оформлення виписок з тексту та складання плану прочитаного або прослуханого тексту передбачають виконання таких основних дій: визначити основну думку тексту і записати її, вибрати головні факти з тексту і записати їх, сформулювати своє ставлення до прочитаного, оформити пункти плану.

Здобувач освіти досягає елементарної компетенції, якщо його рівень володіння письмом відповідає вище зазначеним вимогам. Можливі окремі граматичні, лексичні, орфографічні помилки, які не порушують змісту висловлювання, але учень має дотримуватись правил оформлення листа, картки. Допускається обмежений діапазон мовних засобів, що вживаються при цьому, і користування словником. Особисті листи та поздоровлення можуть складатися з чотирьох-п'яти простих речень, які дозволяють реалізувати відповідні комунікативні наміри.

Головна мета навчання техніки письма іноземною мовою полягає у формуванні в учнів графічних/каліграфічних та орфографічних навичок. У процесі формування цих навичок учні оволодівають труднощами, які пов'язані з вивченням особливостей звуко-буквених відповідностей у мові, що вивчається. З урахуванням тісного зв'язку письма з читанням, оскільки їх основою є одна графічна система мови, навчання техніки письма слід здійснювати паралельно з оволодінням технікою читання. Однак у процесі письма, на відміну від читання, графемно-фонемні відповідності, що встановлюються, мають іншу спрямованість: від звуків до букв. Іншими словами, під час письма має місце кодування думки за допомогою графічних символів [2].

Під каліграфічними навичками розуміють навички написання букв і буквосполучень даної мови як окремо, так і в писемному мовленні. На уроках англійської мови використовують латинську графіку. Аналіз системи друкованих знаків українського та латинського алфавітів свідчить про те, що в них є подібні букви (наприклад: Aa, Oo, Xx, Ee, Mm, Kk, Pp), букви, які частково співпадають у написанні (Tt, Hh, Uu, Bb), і букви, накреслення яких зовсім відрізняється від букв українського алфавіту (Ss, Ff, Rr, Qq, Ww, Jj, Zz).

Головна увага при навчанні техніки письма приділяється чіткості і нормативному написанню букв. З урахуванням складності графемно-фонемних відповідностей англійської мови у навчанні бажано використовувати так званій Print Script, в якому друкований та рукописний шрифти практично співпадають.

Для формування графічних/каліграфічних навичок слід використовувати вправи, метою яких є навчити учнів писати букви алфавіту тієї мови, вивчається. Це можуть бути вправи на написання окремих букв, на ускладнене списування/ випишування букв, буквосполучень і слів (з елементами комбінування, групування тощо). Такі вправи є некомунікативними, проте надання їм ігрового характеру, а саме проведення вправ у вигляді змагання на особисту/командну першість, робить їх вмотивованими і виправдовує їх використання в сучасному навчальному процесі, який характеризується комунікативною спрямованістю та вмотивованістю дій учнів [3].

Наведемо приклади ігрових вправ для формування графічних навичок.

1) Граємо у гру "7 x 7". Намалуйте квадрат і впишіть у клітинки велику й маленьку букви відповідно до її номера в англійському алфавіті. Переможе той, хто правильно впише усі букви. Виконуючи цю вправу, учні мають можливість багаторазово написати нові для них букви (вони наведені у квадраті), а також самостійно вписати букви, що були вивчені раніше (учні

можуть зробити це по пам'яті, або спираючись на пронумерований список букв алфавіту, який є в підручнику або має бути вивішений у класі).

2) Допоможіть великим і маленьким буквам знайти одне одного. Запишіть пари букв, наприклад: Всі. Хто зробить це першим? DEFLIKLORST fitkdosire. Техніка письма, крім каліграфічних, передбачає володіння орфографічними навичками. Під орфографічними навичками розуміють навички написання слів у відповідності до правил використання письмових знаків у кожному конкретному слові.

Орфографічні системи іноземних мов, що вивчаються в середніх навчальних закладах, базуються на чотирьох основних принципах:

1) фонетичному, коли буква повністю відповідає звуку, тобто опорою є вимова (наприклад, англ.: pen);

2) морфологічному, написання визначається коли правилами граматики (морфології) незалежно від фонетичних умов, наприклад, у споріднених словах чи формах (наприклад, англ.: nation nationality)

3) традиційному (історичному), коли орфографічні форми є традиційно закріпленими і відображають зниклі норми вимови (наприклад, англ.: daughter);

4) ідеографічному, коли звукові омоніми розрізняються за допомогою графічних знаків.

Визначаючи методику навчання орфографії, слід узяти до уваги той факт, що в іноземних мовах, які вивчаються у школі, знаходимо відображення усіх згаданих принципів, проте у кожній мові який-небудь з них переважає. Так, в англійській та французькій мовах значне місце посідає традиційний принцип написання слів, у німецькій мові провідними є фонетичний та морфологічний принципи, в іспанській - фонетичний. [4, с. 89]

На початковому етапі навчання техніки письма важливо враховувати особливості графемно-фонемних відповідностей кожної конкретної іноземної мови і проводити цілеспрямоване навчання з метою подолання труднощів в оволодінні графемно-фонемною системою мови. Серед таких труднощів насамперед виділяються буквосполучення, що передають один звук (наприклад, англ. sh, th, або sk).

Інша трудність - одна буква може передавати різні фонемні, наприклад: в англійській мові буква z відповідає кільком звукам /s/, /z/, /s/ та /z/. Або навпаки один звук зображується на письмі різними графемами (наприклад, англ.: ig, eg, ig).

Отже, має місце явище, яке зовсім чуже українській мові — наявність так званих "німих" букв (наприклад, англ.: e у словах з відкритим складом line, plate; у буквосполученнях: wh-, ght: whom, right). Ці та розходження у графемно-фонемних системах української та англійської мов стають причиною значної кількості орфографічних помилок у письмовому мовленні учнів. З метою попередження помилок та навчання учнів правопису згідно з орфографією іноземних мов слід використовувати спеціальні вправи, націлені на формування стійких орфографічних навичок.

Список використаних джерел

1. Литвин С.В. Система вправ для навчання писемного спілкування учнів старших класів середньої загальноосвітньої школи Іноземні мови. 2001. Вип. №1 С. 9.
2. Ніколаєва С.Ю. Методика навчання іноземних мов у середніх навчальних закладах. Київ: Ленвіт, 2002. 328 с.
3. Hawkins L.K., & Razali A.B. A tale of 3 P's Penmanship, product, and process: 100 years of elementary writing instruction. Language Arts. 2012. Issue No 89. pp. 305–317.

**Крауз К. А., здобувач освіти І курсу
(спеціальність 141 «Електроенергетика, електротехніка та
електромеханіка»),
керівник Глянєнко К. А., кандидат педагогічних наук
Відокремлений структурний підрозділ
«Дніпровський фаховий коледж інженерії та педагогіки
Українського державного університету науки і технологій»**

ФОРМУВАННЯ "SOFT SKILLS" НА ЗАНЯТТЯХ З УКРАЇНСЬКОЇ МОВИ ТА В ЕЛЕКТРОМЕХАНІЦІ

У сучасному світі, де технології швидко змінюються і професійні вимоги постійно розширюються, важливою складовою успішної кар'єри є не лише фахові знання, але й так звані «soft skills» – навички м'якої або соціальної компетентності. Вони передбачають комунікаційні вміння, емоційний інтелект, лідерські якості та здатність до співпраці.

На заняттях з української мови здобувачі освіти не лише вивчають правила граматики та літературні твори, але й активно взаємодіють з викладачем та один з одним. Це створює сприятливу атмосферу для розвитку соціальних навичок. Наприклад, обговорення текстів або проведення групових проєктів допомагає здобувачам освіти вчитися слухати інших, висловлювати свої думки чітко та переконливо, а також приймати конструктивну критику.

У той же час, у галузі електромеханіки, де інноваційні процеси відбуваються з надзвичайною швидкістю, студенти вивчають не лише технічні аспекти, але й важливі soft skills. Робота в команді над проєктами або практичні справи з розв'язування проблем допомагають здобувачам освіти розвивати співпрацю, творчість та адаптивність до нових умов.

Загалом, формування soft skills на заняттях з української мови та в електромеханіці допомагає здобувачам освіти стати готовими до викликів сучасного ринку праці. Вони отримують не лише технічні знання, але й важливі навички, які допоможуть їм успішно адаптуватися до змін у професійній сфері та досягти високих результатів у своїй кар'єрі. Це важливий внесок у розвиток не лише професійних, але й особистісних якостей здобувачів освіти, що формує майбутнє покоління висококваліфікованих спеціалістів.

Крім того, на заняттях з української мови здобувачів освіти також навчаються ефективно працювати з інформацією та використовувати її для аналізу та аргументації своїх думок. Це важливий аспект розвитку критичного мислення, яке необхідне в будь-якій сфері професійної діяльності.

Сучасна електромеханіка вимагає не лише технічних знань, але й здатності до творчого мислення та інноваційного підходу до вирішення проблем. Студенти, які вивчають цю галузь, мають можливість розвивати свою креативність та винахідливість через практичні завдання та проєкти.

Важливим елементом формування «soft skills» є також розвиток емоційного інтелекту, здатності розуміти та керувати власними емоціями, а

також емпатія до інших. Це допомагає студентам ефективно спілкуватися, вирішувати конфлікти та будувати відносини з колегами та співробітниками.

Формування «soft skills» на заняттях з української мови та в електромеханіці є не лише важливим елементом професійної підготовки, але й ключовим фактором успіху в сучасному світі. Студенти, які володіють цими навичками, мають перевагу на ринку праці та можуть досягти високих результатів у своїй кар'єрі.

Крім того, українська мова виконує важливу роль у формуванні комунікативних навичок студентів. Під час занять з мови вони вдосконалюють свою здатність висловлювати свої думки чітко та переконливо, слухати інших та спілкуватися в групах. Це сприяє розвитку навичок ефективної комунікації, які є ключовими для успішної співпраці в колективі та взаємодії з клієнтами чи партнерами.

У сучасній електромеханіці інновації та новітні технології займають центральне місце. Студенти, які вивчають цю галузь, навчаються не лише теорії та практики роботи з сучасним обладнанням, але й вчаться бути відкритими до нововведень, швидко адаптуватися до змін та постійно підтримувати свої знання на актуальному рівні.

Вивчення української мови в електромеханіці доповнюють одне одного, створюючи комплексну освітню платформу для студентів. Вони отримують не лише фахові знання, але й розвивають широкий спектр універсальних навичок, які є важливими для будь-якої сфери діяльності.

Отже, виробництво від кваліфікованих фахівців сьогодні потребує не лише технічних знань, але й розвинутих міжособистісних, комунікативних та адаптаційних навичок. Заняття з української мови та електромеханічних дисциплін сприяють формуванню цієї комплексної підготовки, що є ключем до успіху у сучасному світі та конкурентоспроможності на ринку праці.

**Куркін В. Ю., здобувач освіти 1 курсу Професійна освіта
(Охорона Праці),
керівник Соснова М. А.,
кандидат педагогічних наук
Відокремлений структурний підрозділ
«Дніпровський фаховий коледж інженерії та педагогіки
Українського державного університету науки і технологій»**

ІНДИВІДУАЛЬНЕ НАВЧАННЯ У ПТЗО

Освіта сьогодні – це один із найважливіших чинників розвитку цивілізації взагалі і людства зокрема. Різноманітна і багатогранна діяльність педагогічних працівників висуває високі вимоги до підготовки здобувачів освіти у ПТНЗ. Сучасний викладач або інший фахівець у галузі педагогічної освіти повинен мати високий рівень інтелекту, компетентно й оригінально мислити, генералізувати існуючі та продукувати власні ідеї, проявляти ініціативність і творчість.

Загальна проблема реалізації індивідуального підходу до навчання постійно знаходилась і знаходиться у полі зору провідних фахівців з педагогіки та психології і стала предметом дослідження значної кількості дисертаційних досліджень, які проводилися на різних етапах розвитку системи освіти.

Зупинимось детальніше на окремих напрямках цих досліджень.

Індивідуалізація самотійної діяльності ПТНЗ.

Співвідношення фронтальної, індивідуальної і групової форм організації навчання в ПТНЗ.

Індивідуальні особливості учнів: підвищення ефективності процесу формування понять.

Умовами ефективного застосування індивідуальної форми навчання у ПТНЗ, що лежать в основі особистісно-орієнтованого підходу до навчання, є наступні:

- допомога здобувачам освіти в усвідомленні власних потреб та інтересів, необхідності їхнього розвитку;
- налаштування здобувачів освіти на індивідуальну творчість;
- підтримка здобувачів освіти у їхній рефлексії;
- регулярний контроль (машинний і безмашинний) успішності виконання самотійної роботи здобувачів освіти (принципове значення має стиль педагогічного спілкування викладача зі здобувачем освіти);
- чіткі методичні вказівки викладача щодо мети, засобів, трудомісткості, термінів виконання, форм контролю і головне – самоконтролю роботи здобувача освіти ;
- навчання здобувача освіти методам самотійної роботи, формування навичок раціонального планування власної роботи та рефлексивних знань, необхідних для самоаналізу та самооцінки;

- переконлива демонстрація необхідності індивідуального оволодіння навчальним матеріалом для подальшої групової та фронтальної навчальної діяльності;
- розробка та ознайомлення студента зі структурно-логічною схемою дисципліни, її елементів; застосування відеоряду;
- проблемний виклад навчального матеріалу викладачем, що відображує типові способи реальних міркувань, що використовуються в науці та техніці;
- застосування операційних формулювань законів і визначення з метою встановлення однозначного зв'язку теорії з практикою;
- застосування переважно методів активного навчання, а саме – аналізу конкретних ситуацій, ділових ігор;
- розробка навчальних посібників міждисциплінарного характеру;
- внесення труднощів у типові задачі, видання задач з надлишковими даними;
- розробка та використання завдань, що передбачають нестандартні рішення;
- вивчення теоретичних розділів курсу за навчальною та науковою літературою шляхом виконання розрахункових завдань;
- індивідуальне аудиторне проектування під керівництвом викладача у спеціалізованих кабінетах, лабораторіях, що обладнані обчислювальною та спеціальною професійною технікою;
- підготовка та індивідуальне виконання лабораторних/практичних робіт, оформлення звіту безпосередньо на робочому місці під керівництвом викладача при наявності спеціальних методичних вказівок;
- збільшення часового об'єму, що виділяється на самостійну роботу студентів;

Суть індивідуальної форми навчання полягає в тому, що здобувач освіти спілкується з викладачем «сам на сам». Основною цінністю такого навчання є те, що воно уможливорює вибір індивідуального темпу навчання, повністю індивідуалізує мету, зміст, засоби і методи навчання, забезпечує можливість організації систематичного контролю за навчально-пізнавальною діяльністю студента та здійснення оперативної корекції.

Отже, здійснюючи індивідуальний підхід, варто пам'ятати, що на здобувачів освіти по-різному впливають заохочення. Одного учня корисно похвалити, так як це зміцнює його віру в свої сили; по відношенню до іншого від похвали краще утриматися, щоб не привести його до самозаспокоєння, самовпевненість. Одне з підкреслення недоліків здобувача освіти може зіграти негативну роль по відношенню до невпевненості в собі. На мою думку, особливе значення в індивідуальній роботі зі здобувачами освіти мають три моменти: 1) у спілкуванні з ними дуже важливо тепле, щире, доброзичливе ставлення. 2) озлобленості, підозрливості, недовірливості дитини треба протиставити доброту, душевну теплоту і м'якість; 3) вчителю необхідно вміти виявляти те позитивне, що має вплив на особистість кожного школяра, навіть

самого важкого, самого педагогічно занедбаного і намагатися спиратися на це позитивне в навчально-виховному процесі.

Список використаних джерел

1. Годованюк Т. Л. Деякі термінологічні тлумачення індивідуальної форми навчання через її «похідні». Педагогіка і психологія. Вісник АПН України. 2008. Вип. № 4. С. 127–131.

2. Годованюк Т. Л. Термінологічний аспект проблеми індивідуалізації навчання історії математики. Вісник Черкаського університету. Черкаси, 2006. Вип. 85. С. 9–16.

3. Сметанский М. Методологічні засади активізації навчальнопізнавальної діяльності студентів. Шлях освіти, 2000. Вип. №. 4. С. 9–13.

**Кухар Б. Р., здобувач освіти IV курсу (Початкова освіта),
Красовська Л. В., викладач вищої кваліфікаційної категорії**
Коростишівський педагогічний фаховий
коледж імені І. Я. Франка
Житомирської обласної ради

РОЗВИТОК ТВОРЧИХ ЗДІБНОСТЕЙ МОЛОДШИХ ШКОЛЯРІВ НА УРОКАХ ДИЗАЙНУ І ТЕХНОЛОГІЙ

«Творчість дітей – глибоко своєрідна сфера їхнього духовного життя, самовираження і самоутвердження, в якому яскраво виявляється індивідуальна самобутність кожної дитини. Цю самобутність не можливо охопити якимись правилами, єдиними і обов'язковими для всіх», – писав В. Сухомлинський [3, с. 65–66].

Стимулююче навчання через розв'язання реальних завдань, одна з ключових переваг уроків дизайну і технологій є можливість розв'язувати реальні проблеми та завдання. Це може бути, наприклад, створення макета нового товару, розробка рекламної кампанії або створення нового продукту для вирішення соціальної проблеми. Такі завдання вимагають від учнів творчого мислення та використання знань з області дизайну та технологій. Вони стимулюють учнів до активного навчання та дозволяють їм реалізовувати свої ідеї.

Розглянемо приклад такого завдання. Учні початкової школи можуть розробити макет нової іграшки. Для цього вони повинні провести дослідження, щоб зрозуміти, які іграшки подобаються дітям їхнього віку. Потім вони повинні створити ескізи та макети своїх ідей. Нарешті, вони повинні побудувати прототипи своїх іграшок та протестувати їх на інших дітях. Тому презентацію проектів варто проводити у вигляді виставок, тематичних конкурсів, фестивалів, запрошуючи гостей і батьків [2, с. 155–168].

Це завдання вимагає від учнів творчого мислення, навичок проектування та роботи з різними матеріалами. Воно також дозволяє їм зрозуміти, що їхні ідеї можуть бути реалізовані в реальному світі.

Уроки дизайну і технологій сприяють розвитку креативності учнів через творчі завдання. Робота з різноманітними матеріалами та інструментами, проектування та створення власних виробів сприяють розвитку творчих здібностей молодших школярів. Це допомагає їм розкрити свій потенціал та розвинути важливі навички у сфері мистецтва і дизайну. Діти створюють речі, які мають справжню естетичну цінність, є творами мистецтва. Сократ казав : «У кожній людині – сонце. Тільки дайте йому сяяти» [1, с. 56–60].

Ось кілька прикладів творчих завдань, які можна використовувати на уроках дизайну і технологій:

- Створення власного твору мистецтва, наприклад, картини, скульптури або музичного твору.

- Проектування та створення нового предмета, наприклад, одягу, меблів або іграшки.
- Розробка нового дизайну для існуючого предмета, наприклад, упаковки продукту або інтер'єру приміщення.

Такі завдання дозволяють учням експериментувати з різними матеріалами та ідеями. Вони допомагають їм розвинути уважність до деталей, творче мислення та вміння вирішувати проблеми.

Застосування сучасних технологій на уроках дизайну і технологій робить навчання більш інтерактивним та цікавим для учнів. Використання комп'ютерних програм, віртуальних інструментів та 3D-моделювання дозволяє молодшим школярам поглиблювати свої знання та навички у цій області.

Наприклад, учні можуть використовувати комп'ютерні програми для створення ескізів своїх проектів, роботи з 3D-моделями та проведення симуляцій. Це дозволяє їм краще зрозуміти принципи дизайну та технологій, а також реалізувати свої ідеї у більш реалістичних масштабах.

На сьогодні в Україні відомо чотири групи методів інтерактивного навчання.

Інтерактивні методи:

1. Методи кооперативного навчання («Робота в парах»; «Робота в групах»;

«Коло ідей»; «Акваріум»; «Два – чотири – всі разом; «Ротаційні трійки»).

2. Методи колективно-групового навчання («Мікрофон»; «Мозковий штурм», «Ажурна пилка»; «Навчаючи – вчуся»; «Незакінчені речення»; «Дерево рішень»).

3. Методи й технології ситуативного моделювання («Імітаційні ігри»; «Рольова гра»; «Судове слухання»; «Громадські слухання»).

4. Методи й технології опрацювання («Займи позицію»; «Шкала думок»; «Дискусія»; «Зміни позицію»; «Оцінювальна дискусія»; «Дебати»).

Зазвичай, інтерактивні методики спрацьовують найбільш ефективно в умовах групової і парної форм організації навчально-трудової діяльності учнів. Групову роботу на уроках дизайну і технологій варто використовувати на всіх етапах засвоєння навчального матеріалу, та найбільш результативним вона є на етапах актуалізації опорних знань та закріплення матеріалу, а також під час практичної роботи [4, с. 90–96].

Проекти та завдання, які включають елементи групової роботи, сприяють розвитку командних навичок та вміння співпрацювати. Учні вчаться обмінюватися ідеями, вирішувати конфлікти та працювати разом для досягнення спільної мети.

Наприклад, учні можуть працювати разом над створенням спільного проекту, наприклад, макета інтер'єру класу або рекламної кампанії для школи. Це дозволяє їм навчитися координувати свої дії, ефективно розподіляти завдання та домовлятися про спільні рішення.

Розвиток творчих здібностей на уроках дизайну і технологій готує молодших школярів до майбутніх викликів. Вони вчаться думати інноваційно, шукати нестандартні рішення та адаптуватися до змін у сучасному світі.

У сучасному світі все більшою мірою цінуються навички творчого мислення та вирішення проблем. Учні, які розвивають ці навички на уроках дизайну і технологій, будуть краще підготовлені до успіху в майбутньому.

Додаткові ідеї для розвитку творчих здібностей молодших школярів на уроках дизайну і технологій:

- Заохочуйте учнів до експериментування з різними матеріалами та техніками.
- Дайте учням можливість обирати власні проекти та завдання.
- Створюйте атмосферу підтримки та заохочення в класі.
- Навчайте учнів оцінювати свою власну роботу та роботу інших учнів.

Важливо пам'ятати, що кожен учень у початковій школі має свій унікальний творчий потенціал. Вчитель повинен створювати умови для розвитку цього потенціалу, надаючи учням можливість експериментувати, обирати власні проекти та завдання та отримувати підтримку та заохочення.

Ось кілька конкретних порад для вчителів, які хочуть розвивати творчі здібності молодших школярів:

- Заохочуйте учнів до експериментування з різними матеріалами та техніками. Дайте їм можливість працювати з різними видами паперу, тканини, пластиліну, глини, дерева, металу та інших матеріалів. Навчіть їх використовувати різні інструменти та техніки, наприклад, малювання, ліплення, різьблення, ткацтво та інші.
- Дайте учням можливість обирати власні проекти та завдання. Це дозволить їм проявити свою індивідуальність та творчість. Дайте їм можливість обирати теми для своїх проектів, а також матеріали та техніки, які вони хочуть використовувати.
- Створюйте атмосферу підтримки та заохочення в класі. Хваліть учнів за їхні творчі досягнення, навіть якщо вони не є ідеальними. Це допоможе їм відчувати себе впевненіше та мотивуватиме їх продовжувати експериментувати та розвивати свої творчі здібності.
- Навчайте учнів оцінювати свою власну роботу та роботу інших учнів. Це допоможе їм розвинути критичне мислення та вміння самоаналізу. Навчіть їх оцінювати свої роботи за такими критеріями, як оригінальність, креативність, ефективність та виконання.

Розвиток творчих здібностей молодших школярів - це важливий аспект їхнього загального розвитку. Творчі люди краще адаптуються до змін, успішніше вирішують проблеми та досягають своїх цілей. Уроки дизайну і технологій можуть стати чудовою платформою для розвитку творчих здібностей молодших школярів.

Список використаних джерел

1. Від ремесла до творчості : Збірник [упорядкув. Ю. Г. Легенький]. Київ : Час, 2018. 152 с.
2. Коберник О. М. Трудове навчання в школі: проектно-технологічна діяльність. Харків : Видавнича група «Основа», 2020. 255 с.
3. Конишева Н. М. Конструювання як засіб розвитку молодших школярів на уроках ручної праці : посіб. для вчит. і студ. пед. вузів. Київ : Флінта, 2020. 68 с.
4. Пометун О. І. Сучасний урок. Інтерактивні технології навчання : наук.-метод. посіб. Київ : Видавництво А.С.К., 2014. 192 с.

**Перепелиця В. А., здобувач освіти 1 курсу,
ОПП «Професійна освіта (Транспорт)»
керівник Соснова М. А.,
кандидат педагогічних наук
Відокремлений структурний підрозділ
«Дніпровський фаховий коледж інженерії та педагогіки
Українського державного університету науки і технологій»**

ПРОФЕСІЙНА КОМПЕТЕНТНІСТЬ ВИКЛАДАЧА ПРОФЕСІЙНО-ТЕХНІЧНОГО ЗАКЛАДУ ОСВІТИ

Якість фахівця залежить не тільки від змісту освіти, а й від того, хто безпосередньо реалізує цей зміст. У вищій професійній школі завжди високо цінувалася і цінується компетентність викладача предметного характеру. Проте, викладач повинен бути не просто носієм знань, а й здатним породжувати ці знання, займаючись науково-дослідною роботою і залучаючи до неї здобувачів освіти. Крім цього, викладач реалізує ще й виховну функцію - створює умови для професійного та особистісного розвитку здобувачів освіти. А це вимагає від викладача не тільки високого рівня академічних, але й психолого-педагогічних знань.

Сучасному викладачу необхідні гнучкість і нестандартність мислення, вміння адаптуватися до швидких змін умов життя. А це можливо лише за умови високого рівня професійної компетентності, наявності розвинених професійних здібностей. Викладач ПТНЗ має широкі потенційні можливості впливати на формування особистості, світогляду, політичних переконань, настроїв і моралі майбутніх кваліфікованих робітників. Але реалізація цих можливостей залежить в кожному окремому випадку від особистих якостей педагога; реальну роль відіграють його таланти, любов до дітей, бажання працювати. Окрім цього, височінь соціального положення професії педагога, її престиж залежить від тієї системи суспільних відносин, у якій він живе і працює.

Професійна компетентність – це характеристика ділових і особистісних якостей фахівця, що відображає рівень знань, умінь, досвіду, достатніх для досягнення мети з певного виду професійної діяльності, а також моральну позицію фахівця.

Професійна компетентність передбачає:

- 1) сформованість умінь розмірковувати й оцінювати професійні ситуації і проблеми;
- 2) творчий характер мислення;
- 3) виявлення ініціативи у виконанні виробничих завдань;
- 4) усвідомлене розуміння особистої відповідальності за результати праці;
- 5) здатність до управління виробничим колективом;
- 6) прийняття раціональних рішень у вирішенні конкретних завдань і проблем.

Професійна компетентність є компонентом професійної зрілості особистості, що сформувалася після актуалізації її здібностей.

Педагогічний досвід переконливо свідчить, що фундаменталізація навчання, в основі якої лежить дидактичний принцип науковості, – головний шлях формування компетентних дій викладача. Викладач, який не має належної фундаментальної бази, не може піднятися до високого творчого рівня. Йому важко орієнтуватися в змінах, що вносяться в навчальні програми і підручники, викладати нові розділи, трансформувати наукову систему знань у навчальну.

Стосовно педагогічної діяльності під професійною компетентністю розуміється інтегральна характеристика особистості і професіоналізму педагога, яка визначає його здатність результативно вирішувати професійні задачі, що виникають у педагогічній діяльності у конкретних реальних ситуаціях.

Професійна педагогічна компетентність визначається як поінформованість педагога про знання й уміння та їхні нормативні ознаки, які необхідні для здійснення цієї праці; володіння психологічними якостями, бажаними для виконання, реальна професійна діяльність відповідно до еталонів і норм. Також слід зауважити, що професійна компетентність педагога знаходиться у постійній динаміці, адекватно реагуючи на зміни потреб педагогічної практики, активно впливаючи на стан інформаційно-освітнього середовища і формуючи освітні потреби, що змінюються.

Отже, однією із основних умов реалізації компетентнісного підходу у професійній підготовці здобувачів освіти ПТНЗ є практична готовність викладача. Зміст практичної готовності викладача виражається у зовнішніх (предметних) уміннях, тобто в діях, які можна спостерігати. До них належать організаторські і комунікативні уміння. Нагадаю, що організаторська діяльність викладача забезпечує залучення здобувачів освіти до різних видів діяльності й організацію діяльності колективу, яка перетворює його із об'єкта в суб'єкт виховання. Мобілізаційні вміння викладача зумовлені привертанням уваги здобувачів освіти і розвитком у них стійких інтересів до навчання, праці та інших видів діяльності; формування потреби у знаннях, праці, інших видах діяльності; озброєння здобувачів освіти навичкам навчальної роботи; формування в здобувачів освіти активного, самостійного і творчого ставлення до явищ навколишнього середовища шляхом створення спеціальних ситуацій для прояву вихованцями моральних вчинків.

**Рябокоть М. С., здобувач освіти 2 курсу,
ОПП «Професійна освіта (Транспорт)»
керівник Багрій Г.В., доктор філософії
Відокремлений структурний підрозділ
«Дніпровський фаховий коледж інженерії та педагогіки
Українського державного університету науки і технологій»**

ВИКОРИСТАННЯ ІНТЕРАКТИВНИХ МЕТОДІВ НАВЧАННЯ ДЛЯ ПОПУЛЯРИЗАЦІЇ АЛЬТЕРНАТИВНОЇ ЕНЕРГЕТИКИ СЕРЕД МОЛОДІ

Питання енергозбереження та використання альтернативних джерел енергії стає все більш актуальним у сучасному світі. За даними Державної служби статистики України, у 2021 році частка відновлюваних джерел енергії у валовому кінцевому енергоспоживанні становила лише 9,6% [1]. Тому популяризація альтернативної енергетики, особливо серед молоді, має величезне значення для забезпечення сталого розвитку та енергетичної незалежності нашої держави.

Молодь відіграє ключову роль у формуванні майбутнього суспільства, тому важливо прищепити їй екологічну свідомість та зацікавленість у використанні відновлюваних джерел енергії. Як зазначають науковці з Інституту відновлюваної енергетики НАН України, "молодь є найбільш сприйнятливою до інновацій та нових знань, що робить її пріоритетною аудиторією для популяризації альтернативної енергетики" [2].

Одним із ефективних способів залучення молоді до вивчення альтернативної енергетики є використання інтерактивних методів навчання. Інтерактивні методи сприяють кращому засвоєнню знань, розвитку критичного мислення та формуванню практичних навичок.

Інтерактивні методи навчання відіграють ключову роль у популяризації альтернативної енергетики серед молоді. На думку українських науковців, такі методи не лише сприяють кращому засвоєнню знань, а й розвивають практичні навички та критичне мислення [3].

Одним із ефективних інтерактивних методів є проведення інтерактивних лекцій із залученням аудиторії. Під час таких лекцій студенти активно залучаються до дискусій, опитувань та обговорень, що підвищує їхню зацікавленість та мотивацію до вивчення альтернативної енергетики.

Практичні заняття з моделювання, експериментами та спостереженнями також є ефективним інтерактивним методом. Науковці з Національного технічного університету України "Київський політехнічний інститут імені Ігоря Сікорського" відзначають, що такі заняття дозволяють студентам безпосередньо ознайомитися з принципами роботи альтернативних джерел енергії та набути практичних навичок їх використання [4].

Проектна діяльність, коли студенти залучаються до розробки власних міні-проектів з альтернативної енергетики, також є популярним інтерактивним

методом. Такий підхід сприяє розвитку творчого мислення, вмінню працювати в команді та застосовувати отримані знання на практиці.

Важливу роль відіграє також використання мультимедійних засобів, таких як відео, анімації та віртуальні тури. Засоби роблять процес навчання більш наочним та цікавим для молоді, що підвищує їхню зацікавленість альтернативною енергетикою.

Нарешті, ігрові методики, такі як квести, симуляції та змагання, можуть бути ефективним інструментом популяризації альтернативної енергетики серед молоді. Що такі методи сприяють кращому засвоєнню матеріалу та формуванню екологічної свідомості.

Незважаючи на зростаючу актуальність альтернативної енергетики, існують певні виклики у її популяризації серед молодого покоління. Українські науковці виділяють кілька ключових перешкод на цьому шляху.

По-перше, це недостатня поінформованість молоді про альтернативні джерела енергії. Дослідження, проведене в Інституті відновлюваної енергетики НАН України, показало, що лише 28% опитаних студентів мали базові знання про сонячну та вітрову енергетику [5]. Отже, бракує ефективних освітніх програм та засобів інформування про переваги та можливості альтернативної енергетики.

Другою перешкодою є сприйняття альтернативної енергетики як дорогого та складного процесу. Серед молоді поширена думка, що перехід на відновлювані джерела енергії вимагає значних фінансових інвестицій та технічних знань. Це може відлякувати молодь від вивчення даної галузі.

Третім викликом є відсутність практичного досвіду роботи з альтернативними джерелами енергії. Для популяризації альтернативної енергетики необхідно створювати більше можливостей для проведення практичних занять та реалізації пілотних проектів.

Подолання цих викликів є надзвичайно важливим для успішної популяризації альтернативної енергетики серед молодого покоління України.

Використання інтерактивних методів навчання для популяризації альтернативної енергетики серед молоді має низку важливих переваг, що підкреслюється українськими науковцями.

По-перше, це підвищення зацікавленості та мотивації молоді до вивчення даної теми. Інтерактивні методи сприяють створенню атмосфери залученості та співпраці, що робить навчальний процес більш захопливим та цікавим для студентів [6].

Крім того, інтерактивні методи сприяють кращому засвоєнню знань через безпосереднє залучення студентів. Такі методи забезпечують активну взаємодію між викладачами та студентами, а також між самими студентами, що допомагає ефективніше засвоювати навчальний матеріал.

Важливою перевагою є також розвиток практичних навичок та критичного мислення. Інтерактивні методи, такі як моделювання, експерименти та проектна діяльність, допомагають студентам набути практичного досвіду та навичок аналітичного мислення в галузі альтернативної енергетики [7].

Отже, використання інтерактивних методів навчання для популяризації альтернативної енергетики серед молоді має численні переваги, включаючи підвищення мотивації, кращий рівень засвоєння знань, розвиток практичних навичок та екологічної свідомості.

Список використаних джерел

1. Державна служба статистики України. Енергетичний баланс України за 2021 рік. URL: https://ukrstat.gov.ua/operativ/menu/menu_u/energ.htm. (дата звернення 01.04.2024)
2. Кудря С. О., Яценко Л. В. Популяризація альтернативної енергетики серед молоді: стан та перспективи. Відновлювана енергетика. Вип. 2 (57). 2019. С. 28-34.
3. Бакум З. П., Бондаренко О. В. Інтерактивні методи навчання як засіб підвищення ефективності екологічної освіти студентів. Вісник Національного педагогічного університету імені М.П. Драгоманова. Серія: Педагогічні науки. Вип. 41. 2020. С. 15-22.
4. Караєва Н.В., Корчемна Г.Д. Інтерактивні методи навчання як засіб підвищення ефективності викладання дисциплін з альтернативної енергетики. Вісник Київського національного університету імені Тараса Шевченка. Серія: Фізико-математичні науки. Вип. 2. 2019. С. 60-64.
5. Кириленко О. В., Денисюк С. П. Використання інтерактивних методів навчання у підготовці фахівців з альтернативної енергетики. Вісник Національного технічного університету України «Київський політехнічний інститут» Вип. 1. 2018. С. 35-40.
6. Козак К. Б., Озадовська Л. В. Проектна діяльність як інтерактивний метод популяризації альтернативної енергетики серед студентів. Вісник Національного університету «Львівська політехніка». Вип. 5. 2021. С. 25-30.
7. Петренко І. П., Іваненко О. В. Використання мультимедійних засобів для популяризації альтернативної енергетики серед молоді. Вісник Харківського національного університету імені В.Н. Каразіна. Серія: Фізика. Вип.33. 2022. С. 19-24.

Сав'юк І.В.

викладач вищої кваліфікаційної
категорії, викладач-методист
завідувач відділення «Права, геодезії
та землеустрою»
Володимир – Волинський фаховий коледж

ПІДГОТОВКА ВИКЛАДАЧІВ КОЛЕДЖУ ДО ЗАСТОСУВАННЯ ТЕСТОВИХ ТЕХНОЛОГІЙ У ПРОФЕСІЙНІЙ ДІЯЛЬНОСТІ

З метою вступу до Болонської співдружності як повноправного члена, Україна має забезпечити втілення в освітніх закладах сучасної філософії освіти та досягнення високої якості викладання й навчання. Однією з умов якісної підготовки майбутнього фахівця у навчальному закладі, зокрема коледжі, є організація, управління та контроль навчально-пізнавальної діяльності здобувачів. Тому важливим напрямом реформування освітньої системи є розробка та впровадження нових підходів до оцінювання навчальних досягнень здобувачів та можливість використання його результатів для управління якістю освіти. У цьому контексті важливе місце належить педагогічному тестуванню як ефективному методу педагогічної діагностики, навчання, прогнозування результатів, оптимізації завдань педагогічного моніторингу, тобто розробці технології діагностики якості професійної освіти з кількісною оцінкою результатів.

Професійна діяльність викладача коледжу має бути спрямована на самореалізацію особистості здобувача, розвиток його аналітичних та креативних здібностей. Це актуалізує дослідження з удосконалення керівництва процесом навчання, організації інноваційних форм навчально-пізнавальної діяльності здобувачів, оцінювання та контролю їх професійної підготовки. Тому виникла необхідність оволодіння викладачами коледжу сучасними методами й засобами педагогічної діагностики та контролю за навчально-пізнавальною діяльністю здобувачів і якістю освіти, зокрема, тестування.

Педагогічна діагностика – необхідна складова освітнього процесу всіх його рівнів: особистість, навчальний колектив, навчальний заклад, регіон, держава, світові освітні процеси. Поняття «педагогічна діагностика» було запропоновано К. Інгенкампом у 1968 році. За своїми цілями і сферою використання педагогічна діагностика є самостійним напрямом у педагогічній науці та практиці. Її методи тісно переплітаються з методами психологічної діагностики. Німецький дослідник вважає найсуттєвішим для педагогічної діагностики те, що вона слугує основним теоретичним фундаментом педагогічної діяльності.

У роботі освітнього закладу велику роль відіграє системний моніторинг, основною функцією якого є управління якістю освіти. Даним терміном називають систему збору та опрацювання інформації, що дозволяє відстежувати стан освітньої системи та здійснювати прогноз її подальшого

розвитку. Об'єктами моніторингу можуть виступати різні процеси, які відбуваються у системі освіти. Поняття моніторингу споріднене з загальнонауковими педагогічними та психологічними поняттями зворотного зв'язку, рефлексії, контролю, атестації, але ці процеси є лише окремими елементами моніторингу або його частковими випадками.

На нинішньому етапі розвитку системи професійної освіти зростає роль освітнього моніторингу як технологічної основи інформаційного забезпечення педагогічної системи, що дозволяє оцінити результати освітньої діяльності та приймати адекватні управлінські та педагогічні рішення.

Під педагогічним тестом розуміємо засіб діагностики, що дозволяє виявити розбіжності між зразком виконання дій та реальним рівнем володіння ним здобувачом, а також засіб управління освітньою діяльністю здобувачів і контролю за цією діяльністю. Він складається з кваліметрично вивіреної системи тестових завдань, стандартизованої процедури проведення і заздалегідь спроектованої технології обробки та аналізу результатів.

З наведеного визначення випливає, що будь-який педагогічний тест складається з набору (системи) тестових завдань, підібраних певним чином (на основі розробленого для кожного випробування певного стандарту) для виявлення тих чи інших властивостей, функцій, знань, вмінь та навичок. Отже, найпростішою складовою тесту є тестове завдання.

З огляду на вищесказане, вважаємо обґрунтованим стверджувати, що тестова технологія це така педагогічна технологія, яка включає у себе такі елементи:

- тест як інструмент педагогічних вимірювань;
- процедуру, алгоритм, способи використання цього інструменту;
- програмну обробку, інтерпретацію результатів тестування.

На нашу думку, розгляд тестів як нової інноваційної педагогічної технології, що базується на розроблених науково-методичних основах тестування, має велике майбутнє, але по-справжньому завдання в тестовій формі разом з керуючими та контролюючими тестами стануть на порядку дня тоді, коли викладач буде обізнаний у питаннях тестології, почне сам розробляти нові програмно-педагогічні засоби, ефективні для конкретних навчальних ситуацій та конкретних здобувачів, стане організатором самостійного навчання здобувачів, буде застосовувати тестові технології у професійній діяльності.

Під застосуванням тестових технологій у професійній діяльності ми розуміємо цілеспрямовану діяльність викладача, пов'язану з розробкою педагогічних тестів, оцінювання якості тестів, проведення тестування, аналіз та представлення результатів тестування, формування висновків на основі результатів тестування.

Як бачимо, педагогічний тест несе в собі широкий спектр дидактичних функцій. Лише при добре складеній та проведеній діагностиці можна провести результативне управління діяльністю здобувачів та об'єктивно проконтролювати хід та результати цієї діяльності.

Список використаних джерел

1. Вакарчук І. О. Система тестувань для вступників до Львівського національного університету ім. І. Франка. Львів: Місіонер, 2002. 120 с.
2. Гриневич Л. М. Упровадження зовнішнього оцінювання в Україні: реалії та перспективи / Вісник. Тестування і моніторинг в освіті. 2005. Вип. № 1. С. 4-5.
3. Домінський О. Технікуми і коледжі в освітній системі України / Педагогіка і психологія професійної освіти / Інститут педагогіки і психології професійної освіти АПН України. Львівський науково-практичний центр. Національний університет «Львівська політехніка». Львів, 2004. Вип. №3. С. 137-144

Садовенко С. Г., доктор філософії
Відокремлений структурний підрозділ
«Дніпровський фаховий коледж інженерії та педагогіки
Українського державного університету науки і технологій»

ВИКОРИСТАННЯ ЕФЕКТИВНИХ ФОРМ ТА МЕТОДІВ ВИКЛАДАННЯ В УМОВАХ ДИСТАНЦІЙНОГО ТА ЗМІШАНОГО НАВЧАННЯ

В сьогочасному освітньому процесі першочерговою потребою є забезпечення формування якісного інформаційного та науково-методичного середовища, що стане підґрунтям для розвитку та вдосконалення всієї системи освіти. Технічні можливості сучасних засобів комунікації призвели до появи й розвитку нового рівня інформаційного обміну. В цьому контексті забезпечення постійної взаємодії між учасниками освітнього процесу – здобувачами освіти, викладачами, кураторами академічних груп, методистами, членами адміністрації є однією з провідних задач. Запровадження режиму карантину, дистанційної та змішаної форм навчання під час пандемії COVID-19 та воєнного стану проілюструвало необхідність переосмислення традиційних форм викладання, зокрема в закладах фахової передвищої освіти. Тому використання сучасних засобів та систем комунікації, навчання, виховання, які будуть виконувати інформаційну, організаційну функції, надавати можливість індивідуальної консультаційної допомоги в режимі on-line, є нагальною необхідністю.

Вагому роль в забезпеченні якісного викладання відіграє педагогічна майстерність викладача, його професійна компетентність. Проте останнім часом доцільно говорити про екстремальну професійну компетентність, коли людина готова працювати в умовах, що раптово ускладнюються. Здатність викладача до формування та розвитку екстремальної професійної компетентності дозволив у стислі проміжки часу вирішити ці освітні проблеми, налагодити систему роботи за дистанційною й змішаною формами, зуміти адаптуватись до нових вимог.

В той же час змінюється і система вимог й правил до здобувача освіти. Якості, які дозволяли студенту бути успішним під час роботи в аудиторії, вже не працюють в тій мірі, як раніше, виникає потреба в адаптації до нових норм, коли більша частина роботи виконується не в закладі освіти, а самостійно. В останні роки з'явилося чимало наукових досліджень та публікацій, які присвячені розумінню сутності дистанційного та змішаного навчання, розгляду інноваційних технологій, ресурсів, навчальних інтернет-платформ та умовам їх використання в он-лайн освіті. Водночас були виявлені певні розбіжності щодо трактування основних понять та відповідних дефініцій, що потребує розгляду та узагальнення.

Відомий освітянський портал «Освіторія» характеризує змішане навчання (blended learning) як цілісний підхід, поєднання навчання у закладі освіти із дистанційною формою, у тому числі он-лайн. Зазначається, що ефективно

організоване змішане навчання має безліч переваг, серед яких: можливість гнучкості для усіх учасників процесу, розвиток в здобувачах освіти проактивного підходу до навчання, де вчитель більше не є джерелом інформації, а лише фасилітатором (ведучим, керівником), підсилення цифрових навичок. Також змішана форма дає викладачам нагоду зробити навчання більш індивідуальним [3].

У дослідженнях Муращенко Т. В., які присвячені проблемам змішаного та дистанційного навчання як способу доступу до якісної освіти, зазначається, що «розмиття меж між різними формами організації навчання внаслідок широкого використання засобів ІКТ привели до появи змішаного навчання – педагогічно виваженого поєднання технологій традиційного, електронного, дистанційного та мобільного навчання, спрямованого на інтеграцію аудиторного та поза аудиторного навчання. За такого означення змішане навчання реалізує системні принципи відкритої освіти: мобільності учасників навчального процесу, рівного доступу до освітніх систем, надання якісної освіти, формування структури та реалізації освітніх послуг» [3, с. 283-287]. Таким чином, застосування змішаного та дистанційного навчання в освітньому процесі синтезує різні педагогічні технології та уможливорює доступ до якісної освіти.

Також погоджуємось з Васютою О. І., який говорить про те, що через екстремальні умови «переважна більшість закладів освіти наразі практикують змішане навчання, яке представляє собою традиційне з елементами дистанційного» [1, с. 11-16]. Також науковець пропонує створення моделі дистанційного навчання, що передбачає «вивчення наявної теоретико-методологічної бази, оцінки ресурсного забезпечення та можливостей впровадження новітніх інформаційних технологій» [1].

Отже, на сьогодні під змішаним навчанням зазвичай розуміється застосування елементів традиційного навчання (в класі, аудиторії, лабораторії) та роботу в електронних навчальних мережах, на інтернет-платформах, синхронну та асинхронну, із використанням нових можливостей комунікації (режими онлайн-уроку, відео конференції тощо). Без врахування специфіки цих форм та методів, підвищення вимог до цифрової компетентності викладача забезпечення якісного освітнього процесу не може бути здійсненим.

Список використаних джерел

1. Васюта О. І. Дистанційне навчання у закладах вищої освіти під час пандемії: сучасні виклики та інновації. URL: <https://visnyk.chnpu.edu.ua/wp-content/uploads/2021/08/Vasiuta-O.pdf> (дата звернення 30.03.2024).
2. Муращенко Т. В. Змішане та дистанційне навчання як спосіб доступу до якісної освіти. Відкрите освітнє е-середовище сучасного університету. Вип. № 3 (2017). С. 283-287.
3. Освіторія. Як запровадити змішане навчання у школі: 10 найважливіших складових. URL: <https://osvitoria.media/experience/yak-zaprovadyty-zmishane-navchannya-u-shkoli-10-najvazhlyvishyh-skladovyh/> (дата звернення 08.03.2024).

Сачевічік В., здобувач освіти II курсу спеціальності –
Слюсар з ремонту колісних транспортних засобів (категорія С)
Керівник Гладких Ж. Г., практичний психолог, методист
Одеське вище професійне училище атомобільного транспорту

ФОРМУВАННЯ МОТИВАЦІЇ ЯК ФАКТОР УСПІХУ НАВЧАЛЬНОЇ ТА ПРОФЕСІЙНОЇ ДІЯЛЬНОСТІ

Проблема формування мотивації навчання завжди була актуальною в психолого-педагогічній літературі. Як відомо, зміст навчання, його значущість для здобувача освіти є підґрунтям мотиваційної сфери. Від змісту навчання залежить спрямованість учня, тобто мотиви навчання.

У цих умовах важливого значення набуває мотивація як важливий компонент освіти. Від мотивації учня залежить його успішність, бажання і здатність навчатися протягом усього життя. А це важливо, адже, згідно із сучасними дослідженнями, результати діяльності людини тільки на 20 % залежать від інтелекту, а на 70-80 % -від мотивації[2,с.11].

Мотивація - це інтереси, потреби, прагнення, емоції, переконання, ідеали, установки, які спонукають учня до діяльності. Існує кілька теорій мотивації діяльності людини, але для викладача важливо одне: опанування способами створення на уроці такого навчального середовища, у якому б учні відчували внутрішню потребу вчитися. Це може бути за умови, коли учень самостійно ставить перед собою цілі й докладає зусилля для їхнього досягнення.

Мотив навчання – це спрямованість учня на різнобічність навчальної діяльності. Навчальна мотивація – це загальна назва процесів, методів, засобів спонукання учнів до продуктивної пізнавальної діяльності, активного засвоєння знань, що залежить від рівня сформованості мотивації учіння.

Розрізняють поняття внутрішньої та зовнішньої мотивації навчання. Для зовнішньої характерним є стимул навчання, тобто засіб, який спонукає учня до посиленої діяльності, своєрідний зовнішній поштовх, а для внутрішньої є мотив – усвідомлене внутрішнє спонукання до дії.

Яка ж мотивація до навчання є кращою? Зовнішня базується на таких методах: заохочення, покарання, похвала, нав'язування мети, ситуація змагання, призначення терміну закінчення діяльності, тобто спонукання до дії без усвідомленого бажання учня[6,с.10]. Внутрішня мотивація передбачає потребу в інформації та активності, підвищення впевненості та незалежності від зовнішніх факторів, прагнення майстерності, прагнення бути кращим. Внутрішня мотивація - бажання чимось займатися.

Отже, можна зробити висновок, що внутрішня мотивація є кращою до навчання і саме вона формує ті здібності, які необхідні учню у подальшому навчанні та професійній діяльності[3].

Розвиток внутрішньої мотивації є хорошим показником навчання протягом усього життя, а також загального добробуту. А якщо цього не сталося? Коли учні стурбовані лише оцінками, це обмежує здатність мислити

широко й оригінально, а також негативно впливає на мотивацію до навчання та роботи.

Найзначущішим, найдієвішим і найефективнішим внутрішнім стимулом є прагнення до пізнання нового, що ґрунтується винятково на інтересі до предмета пізнання.

Якщо за можливості вибору певного навчального предмета учень не обирає той предмет, який обрала більшість її друзів, а йде на урок, який їй самій цікавий, то таким чином вона демонструє яскравий приклад внутрішньо вмотивованої поведінки.

Яка ж мотивація до навчання є кращою? Процес формування навчальної діяльності набуває ряду специфічних особливостей відповідно до певного вікового періоду.

На перший план виходить прагнення бути кращим або хоча б не гіршим за інших. Звичайно, і такі мотиви мають місце, але вони не повинні бути основними, визначальними в навчальній діяльності. Такі мотиви мають відігравати вторинні, допоміжні ролі, надаючи життю учня яскравості, привабливості.

Умовою успішного навчання все ж є мотивація, котра спонукає учня до певної діяльності з метою розширення й поглиблення своїх знань, підвищення впевненості та незалежності від зовнішніх факторів.

Яким чином можна сприяти формуванню внутрішньої мотивації в межах навчального процесу? Як уже зазначалося, внутрішня мотивація є важливою умовою успішного навчання. Але як бути, якщо вона відсутня, а єдиним привабливим моментом пізнавального життя є довгоочікувана перерва? Багато хто з учителів вважає, що, сформувавши у учня «необхідний» мотив, можна домогтися високих результатів і таким чином вирішити багато навчальних проблем [7, с.17]. Важлива роль і вплив учителя є беззаперечними. І все ж уявлення про те, що можна ззовні сформувати мотив, є помилковим. «Мотив - складне психологічне утворення, яке має вибудувати сам суб'єкт». Учитель може лише сприяти цьому процесу. Для цього як вчителям, так і батькам необхідно дотримуватися таких вимог:

1. За можливості скасувати нагороди за правильно виконанні завдання, обмежуючись лише оцінюванням та похвалою.

2. Якомога менше використовувати на заняттях ситуацію змагання. Краще привчати учня до аналізу і порівняння своїх особистих результатів та досягнень.

3. Спільна робота стосовно вироблення мети і завдань може виявитися значно ефективнішою.

4. Намагатися уникати встановлення часових обмежень там, де це можливо, тому що це не лише пригнічує розвиток творчості, а й перешкоджає розвитку внутрішньої мотивації.

5. Стежити за тим, щоб навчальні завдання не лише відповідали віковим обмеженням, а й мали рівень оптимальної складності (посильні завдання),

сприяли виявленню майстерності та компетентності учня. Регулювати рівень складності завдань, щоразу підвищуючи її (створення ситуації успіху)

6. Надавати учню право вибору навчального завдання, не обмежуючи при цьому його свободи.

7. Бажано підбирати навчальні завдання з елементом новизни та непередбачуваності, що сприяє формуванню внутрішнього інтересу під час його виконання.

І на завершення хотілося б нагадати, що підвищення пізнавальної активності, успішне засвоєння навчальної програми, вищий рівень освоєння теоретичного матеріалу стає неможливим у ситуації, коли будь-які стимули, що не стосуються навчання, стають основними.

Тож :

1. Навчання, яке ґрунтується на внутрішній зацікавленості, буде значно успішнішим, тому що при наявності такої зацікавленості учень здатен працювати довше без будь-яких зовнішніх підкріплень. Водночас переважання зовнішньої мотивації сприяє зниженню пізнавальної активності. Тому досить часто при зникненні зовнішніх стимулів учень втрачає інтерес до навчання.

2. Учні, яких приваблює насамперед інтерес до самого процесу навчання, схильні обирати складніші завдання, що позитивно впливає на розвиток їхніх пізнавальних процесів.

Учні із зовнішньою мотивацією, як правило, не одержують задоволення від подолання труднощів під час вирішення навчальних завдань. Тому такі діти обирають простіші завдання й виконують лише те, що необхідно для одержання підкріплення. В умовах освітнього процесу таким підкріпленням найчастіше є оцінка вчителя, вдома - винагорода, похвала[1,с.27].

3. Відсутність внутрішнього стимулу сприяє зростанню напруження, зменшенню спонтанності, що справляє пригнічуючу дію на креативність учня, тоді як наявність внутрішніх мотивацій сприяє виявленню безпосередності, оригінальності, зростання креативності та творчості.

Окрім того, перевагою внутрішніх навчальних мотивів є:

- позитивний вплив на вирішення творчих завдань, що не мають чіткого алгоритму вирішення;

- емоційне задоволення від виконання завдання, подолання труднощів під час вирішення навчальних завдань, що викликають позитивні емоції і ґрунтуються насамперед на внутрішньому інтересі;

- підвищення самоповаги учня, його самооцінки.

У результаті проведених досліджень вчені дійшли висновку, що матеріальне заохочення зменшує внутрішню мотивацію. Виходячи з цього, можна припустити, що будь-які інші зовнішні стимули теж зменшуватимуть внутрішній інтерес до діяльності.

Отже, можна дійти висновку: ті умови оточення, які наділяють людину свободою вибору, дозволяють їй почуватися самодостатньою, внаслідок чого формується внутрішня мотивація.

Відповідно до теорії компетентності, важливою потребою є прагнення майстерності. Чим більше навчальне завдання дозволяє дитині почуватися компетентною та ефективною, тим вищою в неї буде внутрішня мотивація до певного виду діяльності[5,с.18].

Важливе місце в цьому питанні належить характеру навчальної діяльності.

В дослідженнях З.Шапіро було виявлено, що в умовах вільного вибору головоломок учні віддають перевагу складним завданням, тоді як в умовах зовнішнього підкріплення вони обирають простіші, аби підвищити ймовірність отримання нагороди.

Ф.Денер і Є.Лонкі зазначають, що за наявності вибору, діти віддають перевагу складним видам активності, які вимагають демонстрації своїх здібностей.

Д.Мак-Маллін і Дж.Стефен виявили: якщо в роботі з головоломками щоразу підвищувати їхню складність, то випробувані демонструватимуть зростання внутрішньої мотивації за умови, що вони сприяють підвищенню почуття компетентності [4,с.11].

Надто складні навчальні завдання, як і надто прості, негативно впливають на формування та зростання внутрішньої мотивації, оскільки не дають здобувачу освіти змогу реалізуватися, виявити ефективність і майстерність у виконуваному, внаслідок чого руйнується почуття компетентності, знижується самооцінка й самоповага.

Список використаних джерел

1. Вінтоняк І. Гімнастика для мозку. Джеміль. Київ .2017. Вип. № 12. С. 26-27.

2. Морозов Д. Ю. Мотиваційні чинники стресостійкості випускників вищих навчальних закладів : автореф. дис. на здоб. наук. ступеня канд. психол. наук : спец. 19.00.07- пед. та вік. психол. ХНПУ ім. Г. С. Сковороди. Харків. 2012. С. 20.

3. Тернопільська В. І. Сучасні тенденції мотивації навчальнопрофесійної діяльності студентів. URL: http://irbisnbuv.gov.ua/cgi-bin/irbis_nbuv/cgiirbis_64.exe?C21RN&P2%201DBN=URN&IMAGE_FILE_DDF/Vnaou_%202012_5_30.pdf (дата звернення: 24.03.2024)

4. Тригуб І. П. Мотивація студентів як один із основних факторів успішної професійної підготовки. URL: <https://naub.oa.edu.ua> (дата звернення: 24.03.2024)

5. Чи впливає поділ на групи й відбір учнів для навчання в різних закладах освіти на їхню мотивацію до навчання? Вісник. Тестування і моніторинг в освіті. 2019. Вип. № 6-7. С.16-19.

6. Чи прагнуть учні успішно навчатися? Вісник. Тестування і моніторинг в освіті. 2019. Вип. № 6-7. С.8-11.

7. Шиманська К. М. Формування особистості учнів, їх життєвої та соціальної компетентності шляхом проектної діяльності. Хімія. 2010. Вип. № 7. 27 с.

Слинчук А.В., здобувач освіти IV курсу (Початкова освіта),
Красовська Л.В., викладач вищої кваліфікаційної категорії
Коростишівський педагогічний фаховий
коледж імені І. Я. Франка
Житомирської обласної ради

АКТИВІЗАЦІЯ ТВОРЧОЇ АКТИВНОСТІ МОЛОДШИХ ШКОЛЯРІВ ПІД ЧАС ПРОВЕДЕННЯ УРОКІВ ДИЗАЙНУ Й ТЕХНОЛОГІЙ

Одне з пріоритетних завдань освіти – це створення передумов для виховання особистості, яка здатна творчо мислити, самостійно приймати певні рішення та бути гнучкою, реагувати на зміни в умовах перебудови всіх сфер життєдіяльності.

Так як ринок праці вимагає творчого та працьовитого фахівця, сучасна технологічна освіта повинна бути гнучкою та пристосованою до технічних, економічних та соціальних потреб.

Необхідна умова розвитку творчих здібностей, формування компетентної особистості, яка здатна критично мислити, має творчий підхід до розв'язання задач, має здатність шукати та аналізувати інформацію, робить висновки та вміє адаптуватися в соціумі – використання активних способів організації діяльності[4].

У енциклопедичному словнику з філософії поняття «творчість» визначається як «діяльність, яка породжує щось якісно нове, чого раніше ніколи не було» [5].

Деякі психологи пов'язують здатність до творчої діяльності з особливостями мислення. Наприклад, американський психолог Дж. Гілфорд, який займався проблемами людського інтелекту встановив, що творчим людям властиве дивергентне мислення [2].

Нікітіна О. В. зазначила, що «Процес творчої діяльності можна розробити на етапах знаходження принципу рішення і етапі застосування рішення». Найбільш вираженим предметом психологічного дослідження вважаються події першого етапу. Тому можна виділити наступні етапи творчої діяльності:

- Накопичення знань та навичок необхідних для викладу та формування завдань;
- Зосередження зусиль та пошук додаткової інформації;
- Відхід від проблеми та переключення на інші заняття;
- Осяяння;
- Перевірка, доопрацювання задуму та його втілення [2].

П. Торренс поняття «творча діяльність» розумів, як здатність до сприйняття недоліків, прогалин в знаннях.

В творчій діяльності він виділяв:

- Сприйняття проблеми;
- Пошук рішення;
- Формування гіпотез;

- Перевірку гіпотез;
- Їх модифікацію;
- Знаходження результату [2].

К. К. Платонов – психолог, поняття «творчість» характеризує так: «мислення у його вищій формі, яке виходить за межі того, що потрібно для розв'язування задачі, що виникла вже відомими способами» [5].

А відомий психолог Л. Виготський пояснюючи позицію з питань творчості зазначав: «творчою ми називаємо таку діяльність, яка створює щось нове, однаково, чи буде це створено творчою діяльністю будь-якою річчю зовнішнього світу або побудовою розуму або почуття, яке живе та виявляється тільки в самій людині» [2].

Творча особистість людини виявляється в її багатогранній активній діяльності, яка полягає в накопиченні та засвоєнні знань, умінь, явищ, фактів відповідної галузі, матеріального та духовного виробництва, яке і є базою для інтелектуального пошуку, у наявності якої культура мислення, постійне розширення бази знань для експериментування [5].

А творчі здібності являють собою категорію психології та характеризуються як психологічні особливості людини. Від цих здібностей залежить набування знань, умінь та навичок. Також творчими здібностями людини є її обдарованість, задатки, вони притаманні будь-якій людині та створюють передумови для виникнення та розвитку творчого процесу [4].

Отже, творча активність – якість індивіда, яка представлена комплексом емоційних, інтелектуальних, характерологічних властивостей, які забезпечують можливість під час розв'язання навчальної задачі діяти творчо та гарантують оригінальність та позитивний результат.

Вона має такі характерні ознаки:

- Новизна;
- Оригінальність;
- Комунікація;
- Цінність;
- Незапланованість;
- Надситуативність тощо [3].

Виникнення творчого завдання або проблемної ситуації та їх розв'язання - основа творчої активності дитини, а внутрішній саморух до творчої самореалізації та самовдосконалення – джерело.

Основними компонентами творчої активності є:

- **пізнавально-діяльнісний компонент** – активність у володінні знаннями, уміннями і навичками, які є важливими для творчої діяльності, стимулює до самостійної творчої праці та забезпечує вміння використовувати знання під час розв'язання творчих завдань.

- **мотиваційно-вольовий компонент** - сформованість позитивних мотивів творчої діяльності, вольових рис та ціннісних орієнтирів, які забезпечують включення до творчої діяльності.

- **змістовно-операційний компонент** - сформованість активно-перетворювального ставлення до власної діяльності, цілісність змісту, форм і методів творчої діяльності, перспективність, цілісність, мобільність, результативність та надійність.

- **емоційний компонент** - здатність до активного творчого сприйняття оточуючої дійсності, вміння спілкуватися з людьми, в процесі чого відбувається налагодження позитивних контактів, зміна особистісних установок, прийняття колективних норм.

- **самооцінний компонент** - прагнення до творчого пізнання своєї особистості, виявлення та розвитку власного творчого потенціалу, самооцінка індивідуальних якостей, здатність до самовиховання, вміння аналізувати та оцінювати свої вчинки, визначати спрямованість і динаміки саморозвитку [3].

Формування творчої активності – це процес прогресивних змін в часі та просторі, які відображаються в якісних, кількісних та структурних творчих перетвореннях дитини і полягає в керованому розвитку дитини та її інтелекту на основі пробудження інтересу, оволодіння методами та їх творче використання на практиці, формування культури, інтелектуально-творчої праці та індивідуального стилю [3].

А. Осборна вважає, що активізація творчої активності досягається завдяки дотриманню таких принципів:

1. принципу виключення критики;
2. заохочення самого неприборканого асоціювання;
3. вимоги, щоб кількість запропонованих ідей було якомога більшим;
4. визнання, що висловлені ідеї не є нічиєю власністю, ніхто не вправі монополізувати їх; кожний учасник має право комбінувати висловлені іншими ідеї, видозмінювати їх, «покращувати» і вдосконалювати [1].

А Д. Н. Дружинін вважає, щоб активізувати творчу активність необхідно:

1. відсутність регламентації предметної активності, точніше - відсутність зразка регламентованої поведінки;
2. наявність позитивного зразка творчої поведінки;
3. гнучкість в мисленні та діях створення умов для наслідування творчої поведінки і блокування проявів агресивної і дедуктивної поведінки;
4. соціальне підкріплення творчої поведінки [2].

Так як поняття «активність» та «творчість» взаємопов'язані вони залежать один від одного. Активність – риса яка проявляється в бажанні та готовності людини до певної діяльності, а творчість – це і є та діяльність яка спрямована на створення нових оригінальних, матеріальних, духовних цінностей, а також розвитку самої особистості. Творча активність школяра – якість, що формується у процесі певної діяльності, будується на певному рівні духовності, самостійності, пізнавальної активності, у формуванні потреб, інтересу до творчої діяльності та якості цієї діяльності.

Ключовим фактором у розвитку творчих здібностей на уроках дизайну й технологій є організація творчої діяльності. Учитель має вміти створювати умови, щоб учні могли виявити нове на уроці.

Від ефективної організації освітнього процесу залежить творчість учнів, а сам ефективно організований процес залежить від того на скільки вчитель вміє створити сприятливу атмосферу. Творчість – індивідуальний процес тому різні учні завдання виконують з різною швидкістю. Але творча робота на уроках дизайну й технологій залишається найважливішим аспектом навчання. Для його досягнення потрібно мати такі ключові фактори як: стимулювати творчого мислення та самостійність учнів коли вони виконують завдання.

Сприятливі умови які вчитель може створити на уроці сприяють розвитку творчих навичок та творчої активності учнів, а також цьому сприяють певні риси вчителя які йому допомагають наприклад: здатність до нестандартного, проблемно-пошукового стилю мислення; вміння створювати проблемні, навчальні, виховні, нестандартні ситуації; оригінальність, розвинена фантазія, уява; та специфічні особливості наприклад: сміливість, готовність до ризику, винахідливість, цілеспрямованість, оптимізм та інші.

Завдяки творчій активності, на уроках дизайну й технологій та компетентнісного підходу розкривається творчий потенціал учнів. На основі діяльнісного підходу та інтеграційних засадах учні навчаються та реалізують проекти і завдання, а не тільки слухають учителя. Технологічна освітня галузь передбачає діяльність з алгоритмом проектно-технологічної діяльності. Ці підходи допоможуть вирішити реальні проблеми використовуючи знання з різних предметів. У вчителя є свобода у виборі видів навчальної діяльності на уроках, методів та технологій враховуючи індивідуальні особливості учнів. Завдяки цьому досягається мета технологічної галузі, та сприяє творчому потенціалу і творчій активності учнів [1].

Список використаних джерел

1. Актуальні проблеми професійної та технологічної освіти: погляд у майбутнє : матер. Всеукр. Студ. Наук.-пркт.конф. (Умань, 4 квітня 2023р.) / МОН України, Уманський держ. Пед. Ун-т імені Павла Тичини; [редкол : С. І. Ткачук (голов. Ред.), Т. Н. Азізов, А. І. Терещук [та ін.]; за заг. Ред. С. І. Ткачука Умань, 2023. 198 с.
2. <https://vseosvita.ua/library/embed/0100am2z-3995.docx.html>
3. https://narodnaosvita.kiev.ua/Narodna_osvita/vupysku/1/statti/2gavrulyuk/tvorcha_aktivnist.html
4. <https://naurok.com.ua/opis-dosvidu-aktivizaciya-tvorchih-zdibnostey-na-urokah-trudovogo-navchannya-353247.html>
5. <https://osvita.ua/vnz/reports/psychology/29211/>

Стельмах Олександра, здобувач освіти,
керівник **Левченко Світлана Віталіївна**, викладач педагогіки
Коростишівського педагогічного фахового коледжу імені І.Я. Франка
Житомирської обласної ради

ОСОБЛИВОСТІ НАЦІОНАЛЬНО-ПАТРІОТИЧНОГО ВИХОВАННЯ МОЛОДШИХ ШКОЛЯРІВ В УМОВАХ ВОЄННОГО СТАНУ

Згідно із положеннями Закону України "Про освіту", Національної доктрини розвитку освіти України у XXI столітті", Державної національної програми "Освіта" ("Україна XXI століття"), "Концепції виховання дітей та молоді у національній системі освіти", "Концепції національно-патріотичного виховання дітей та молоді", проекту "Концепції громадянської освіти та виховання в Україні" виняткового значення набуває національне і громадянське виховання, яке повинно забезпечити всебічний розвиток, соціальну активність і цілісність особистості, здатної до самостійного мислення, суспільної діяльності, успадкування духовних надбань українського народу [1; 2].

Національно-патріотичне виховання молодших школярів є важливою складовою освіти, спрямованої на формування в учнів почуття патріотизму, поваги до історії та культури своєї країни, формування почуття гордості та відповідальності, розвиток високих моральних якостей. Вивчення історичних подій, значущих особистостей, національних символів та традицій країни допомагає дітям краще зрозуміти і цінувати свою національну ідентичність. Національно-патріотичне виховання має бути збалансованим, спрямованим на формування відкритості, толерантності, громадянської свідомості та гордості за свою країну.

Аналіз педагогічної літератури уможлиблює виокремлення основних напрямів національно-патріотичного виховання молодших школярів [1-5]:

1. Пізнання історії та культури: вивчення значущих історичних подій, національних героїв, внеску культурних діячів у розвиток нації.
2. Розуміння національних символів: навчання про державні символи, їх значення та історію (наприклад, гімн, прапор, герб).
3. Участь у національних традиціях: залучення дітей до святкування національних свят, вивчення народних звичаїв та обрядів.
4. Формування громадянської свідомості: навчання дітей розуміти свої права та обов'язки як громадян, виховання почуття відповідальності за долю своєї країни.
5. Розвиток моральних цінностей: виховання поваги, взаєморозуміння, толерантності та небайдужості до суспільних проблем.
6. Підтримка активної життєвої позиції: заохочення участі у громадському житті, волонтерській діяльності, різноманітних проектах на благо громади та країни.

Проведений аналіз спеціальної літератури дозволяє виділити ефективні форми та методи національно-патріотичного виховання молодших школярів,

представлені у табл. 1.

Таблиця 1 Форми та методи національно-патріотичного виховання молодших школярів [4]

Форми	Методи
Шкільні уроки	Викладання історії, географії, літератури з акцентом на національну ідентичність
Тематичні виховні заходи	Святкування національних свят, проведення патріотичних вікторин
Участь у громадському житті	Залучення до волонтерської діяльності, участь у громадських ініціативах
Відвідування історичних місць	Екскурсії до музеїв, меморіалів, історичних пам'яток
Літературні та мистецькі конкурси	Творчі змагання, конкурси есе, малюнків на патріотичну тематику
Проведення патріотичних проєктів	Організація дискусійних клубів, тематичних проєктів, соціальних кампаній

У таблиці 1 представлено основні способи впровадження національно-патріотичного виховання в різних формах, з огляду на різноманітні вікові групи та інтереси дітей. Звичайно, що методи можуть варіюватися та адаптуватися залежно від конкретного освітнього контексту.

Національно-патріотичне виховання дітей в умовах воєнного стану має свої специфічні особливості, які важливо враховувати для забезпечення ефективності освітнього процесу та психологічного благополуччя дітей. Зокрема [5]:

1. Акцент на психологічній підтримці: важливо забезпечувати емоційну підтримку дітям, що можуть переживати стрес та тривогу через воєнні події. Організація зустрічей з психологами, проведення занять з кризової психології.

2. Підкреслення важливості миру та безпеки: наголошення на цінностях миру, стабільності, взаєморозуміння, відзначення ролі оборони та миротворчих зусиль.

3. Формування розуміння воєнних подій: пояснення причин і наслідків конфлікту відповідно до віку дітей, з використанням доступних і коректних інформаційних ресурсів.

4. Патріотичне виховання через призму сучасності: роз'яснення ролі громадян в умовах воєнного стану, підкреслення значення громадянської відповідальності та внеску кожного в оборону країни.

5. Адаптація освітнього процесу: зміна формату навчання (наприклад, дистанційне навчання) для забезпечення безпеки та доступності освіти.

6. Підтримка національного духу: організація заходів, що допомагають підтримувати національний дух та єдність (наприклад, виготовлення патріотичних символів, участь у благодійних акціях).

7. Залучення до волонтерської діяльності: організація допомоги для

постраждалих, волонтерська робота, яка сприяє розвитку почуття солідарності та співпраці.

Отже, в умовах воєнного стану національно-патріотичне виховання вимагає особливої уваги до психологічного стану дітей, а також гнучкості у методах та підходах виховання. Важливо забезпечити, щоб цей процес був підтримуючим, безпечним і враховував реалії сучасної ситуації.

Список використаних джерел

1. Концепція національно-патріотичного виховання молоді. URL: <http://www.mil.gov.ua/diyalnist>. (дата звернення: 01.04.2024).

2. Курило В. С. Національно-патріотичне виховання особистості як засіб інформаційно-психологічного спротиву російській агресії в Україні // Вісник Національної академії педагогічних наук України. 2023. Т. 5, Вип. № 1. URL: http://nbuv.gov.ua/UJRN/HNAESU_2023_5_1_12(дата звернення: 01.04.2024).

3. Лазуріна Н.П. Патріотизм та національна ідея як ціннісні складові громадянської компетентності особистості // Вісник житомирського державного університету. Вип. 6 (72). Філософські науки. ЖДУ. 2013. С. 32-35.

4. Пометун О.І. Формування громадянської компетентності: погляд з позиції сучасної педагогічної науки // Вісник програм шкільних обмінів. 2005. Вип. № 23. С. 18.

5. Швидун Л. Методологічні аспекти національно-патріотичного виховання в умовах прискорення освітньої мобільності // Вісник Дніпровської академії неперервної освіти. Серія : Філософія. Педагогіка. 2023. Вип. № 1. С. 33-37.

**Ткалик Р. В., здобувач освіти II курсу
ОПП «Професійна освіта (Машинобудування)»
керівник Кравченко С. О., кандидат педагогічних наук
Відокремлений структурний підрозділ
«Дніпровський фаховий коледж інженерії та педагогіки
Українського державного університету науки і технологій»**

ДОСВІД ТА ПЕРСПЕКТИВИ ВИКОРИСТАННЯ ОСОБИСТОГО САЙТУ ПЕДАГОГА ЯК ЗАСОБУ ПЕРСОНАЛЬНОГО БРЕНДИНГУ ТА ОСВІТНЬОЇ ДІЯЛЬНОСТІ

Актуальність статті зумовлена соціокультурними змінами в освіті, використанні інформаційно-комунікаційних технологій як інструментів персонального брендингу, комунікації між учасниками освітнього процесу та провадженні педагогічної практики.

Мета полягає в дослідженні практик з персонального брендингу сучасними педагогами засобами інформаційно-комунікаційних технологій, використанні персональних сайтів в створенні та розвитку персональних брендів та їх використанні як засобу комунікації між учасниками освітнього процесу.

Освітній процес з використанням інформаційно-комунікаційних технологій був зумовлений пандемією COVID-19 та військовими діями на території України. Ці явища суттєво вплинули на діяльність педагогів та змусили їх активно впроваджувати дистанційну форму навчання. Таким чином, суспільні та культурні зміни обумовлюють потребу у переосмисленні пріоритетів та стратегій у галузі освіти.

У системі освіти відображуються проблеми та потреби суспільства у даний історичний період. Кожне суспільство відтворює себе через систему освіти, транслюючи наступному поколінню ті знання, уміння, навички, які дозволяють молодій людині включатися у структури суспільства, адаптуватися до їх змін, жити у суспільстві, реалізовувати себе як в особистісному, так і в професійному напрямках [3, с. 147].

Сучасним трендом для вищої педагогічної освіти визначено тематику персонального брендингу, його актуальності та реалізації в освітніх програмах майбутніх педагогів [1, с. 124].

Персональний бренд — це організоване представлення всього, що характеризує нас як особистість. Педагогам потрібен особистий бренд з численних причин, зокрема з наступних він дозволяє педагогам зміцнити довіру до себе як фахівців, оскільки люди схильні довіряти тим, хто може легко та чітко представити свою індивідуальність [5].

Персональний бренд варто розглядати як інструмент, який буде еволюціонувати, стане вірним помічником у педагогічній діяльності і його ефективність, при правильному підході, має тільки зростати [4, с. 123].

Враховуючи зазначене, персональний бренд сприяє зміцненню довіри як серед студентів, так і серед можливих роботодавців, оскільки він відтворює унікальність та професійні якості особистості. Цей інструмент є важливим у педагогічній діяльності та має потенціал для подальшого розвитку і підвищення ефективності.

Визначальним положенням сучасної парадигми вищої освіти, окрім компетентнісного підходу, визначено студентоцентроване навчання (studentcentered education), на основі якого мають бути побудовані і реалізовані освітні програми із акцентом на працевлаштування та активне життя здобувачів вищої освіти в суспільстві. Тобто, ці підходи мають за мету підвищити конкурентоздатність майбутніх педагогів – сформувати комплекс затребуваних ринком освітніх послуг знань, умінь і навичок [1, с. 125].

Соціальні медіа вже давно стали невід’ємною частиною взаємодії між членами суспільства, а технологія маркетингу соціальних медіа (SMM), відповідно, – дієвим інструментом для просування особистого бренду. Варто враховувати, що в Україні впродовж останніх трьох років найбільш відвідуваними сайтами є «Google», «Youtube», «Facebook», «Baidu» та «OLX». Також певна частка уваги онлайн-користувачів припадає на платформи соціального медіа-контенту «Instagram» та «TikTok». Серед мобільних додатків популярними є «Viber» та «Telegram». На думку сучасних дослідників, основною перевагою соціальних мереж є максимальні можливості для залучення цільової аудиторії, а основний механізм інтерактивної взаємодії – це спілкування на актуальні для користувача теми: вони можуть висловлювати свою думку, ставити запитання, брати участь в опитуваннях та обговореннях [2, с. 84]

Узагальнюючи вищевикладене, можна відзначити, що сучасна парадигма вищої освіти акцентує на важливості студентоцентрованого навчання і компетентнісного підходу для підготовки майбутніх педагогів. Ці підходи спрямовані на формування комплексу знань, умінь і навичок, необхідних для підвищення конкурентоздатності на ринку праці. Використання соціальних медіа, зокрема стратегій SMM, стає ефективним інструментом для підвищення впливу та просування особистого бренду.

Автори статті розділяють думку, що визначальним фактором для формування навичок із персонального брендингу майбутніми педагогами має бути приклад їх викладачів – практикуючих педагогів. Нами було визначено, що важливим цифровим інструментом персонального брендингу є персональний сайт викладача. Було визначено групу педагогів коледжу, які викладають на педагогічних спеціальностях, досліджено зміст і наповнення їх особистих сайтів та використання цих сайтів в освітньому процесі. Зокрема, досліджувалися питання, пов'язані з розвитком їх особистого бренду, створенням та якістю персонального сайту, а також ефективним використанням соціальних мереж у професійній діяльності. Результати дослідження представлено на рисунках:

1. Чи мають викладачі персональний сайт?

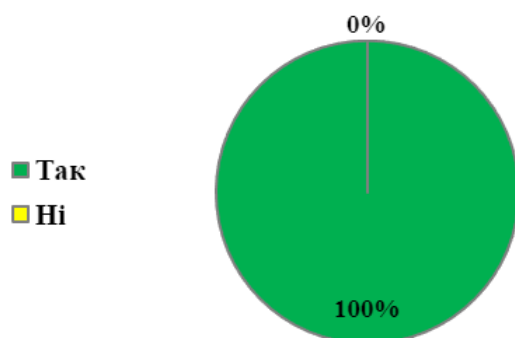

2. Чи застосовується персональний сайт для освітніх цілей?

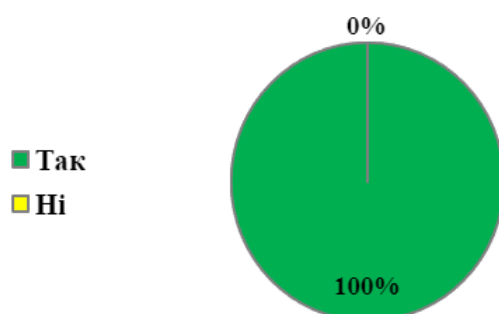

3. Чи є на персональному сайті інформація про викладача?

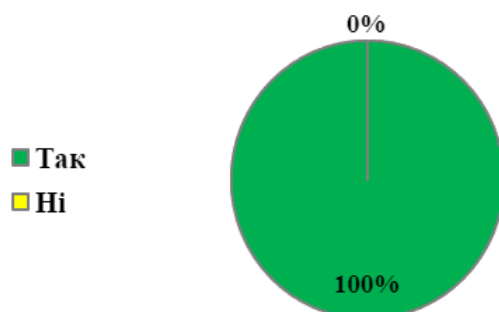

4. Чи містить персональний сайт викладача посилання на акаунти соціальних мереж та платформ?

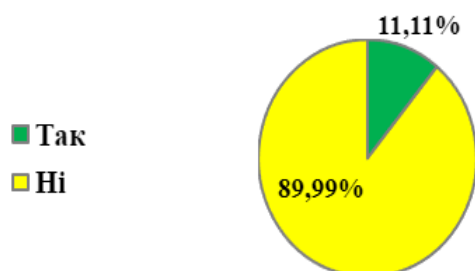



За результатами дослідження можна зазначити, що викладачі коледжу, які викладають на педагогічних спеціальностях, демонструють високий рівень до адаптації освітньої діяльності в сучасних умовах шляхом створення персональних сайтів у своїй педагогічній діяльності. Педагоги успішно опанували сучасні інформаційні технології, використовуючи персональний сайт як один із ключових інструментів персонального брендингу. Викладачі активно використовують персональні сайти в своїй професійній (навчальній) діяльності, надають доступ здобувачам до цих сайтів та навчальних матеріалів, що свідчить про їхню готовність до інновацій та використання сучасних засобів комунікації для покращення якості навчального процесу.

Однак, ми вважаємо доцільним інтегрування персональних сайтів викладачів з іншими соціальними платформами, такими як «Youtube», «Facebook», «Instagram» тощо. Здобувачі освіти виявляють бажання отримати більш повне уявлення про своїх викладачів, не тільки як професіоналів у своїй галузі, а також як особистостей за межами академічного середовища.

Рекомендуємо практикуючим педагогам продовжувати вдосконалювати навички з використання персональних сайтів як інструментів брендингу та освітньої діяльності, доповнити свої сайти посиланнями на персональні акаунти в соціальних мережах і платформах, що дасть змогу здобувачам повніше сформуванати уявлення про особистості своїх викладачів.

Список використаних джерел

1. Кравченко С. О., Бажан С. П. Персональний брендинг як сучасна фахова компетентність майбутнього педагога. *Інноваційна педагогіка*. 2022. Вип. 48. С. 124-127.
2. Кравченко С. О., Садовенко С. Г., Смолякова І. С. Цифрові інструменти й засоби створення персонального бренду майбутніх педагогів. *Наукові записи Вінницького державного педагогічного університету імені Михайла Коцюбинського. Сер. Педагогіка і психологія*. 2023. Вип. №75. С. 81-86.
3. Ткалик Р. В., Глянєнко К. А. Становлення системи освіти сучасного суспільства. *Загальні риси і національні особливості становлення системи освіти сучасного суспільства* : матеріали Всеукраїнської інтернет-конференції здобувачів вищої освіти і молодих учених., 22 листоп. 2023 р. Дніпро : ДВНЗ УДХТУ, 2023. С. 147-148.
4. Федас О. В. Персональний бренд педагога: практичні рекомендації щодо створення та просування : зб. матеріалів міжнародної науково-практичної Online – конф. Київ : 2021. С. 122-123.
5. Why Teachers and Educators Need a Personal Brand. Personal branding blog : website. 2022. URL: <https://www.personalbrandingblog.com/why-teachers-and-educators-need-a-personal-brand/> (Last accessed: 12.03.2024).

**Харитонова А. З., здобувач освіти 1 курсу
ОПП «Професійна освіта (Охорона праці)»,
керівник Бажан С. П., кандидат педагогічних наук
Відокремлений структурний підрозділ
«Дніпровський фаховий коледж інженерії та педагогіки
Українського державного університету науки і технологій»**

ВИКЛИКИ ТА ПЕРСПЕКТИВИ ОСВІТИ В УКРАЇНІ

Інтеграція України до Європейського Союзу вимагає змін у сфері вищої освіти та її забезпечення, що стає ключовим фактором соціально-економічного прогресу країни. Якість освіти відображає ефективність управлінських механізмів держави в контексті розвитку освіти.

Проблема освіти має високу актуальність для сучасного суспільства, оскільки освіта пронизує всі аспекти життя. Вона визначає майбутнє країни, економічний статус, рівень благополуччя в суспільстві, а також є важливою складовою національної та міжнародної безпеки.

У сучасному світі знання та інформація стають ключовими ресурсами і джерелами багатства як для індивідууму, так і для держави в цілому. Конкурентоспроможність економіки визначається не лише природними або виробничими ресурсами, але й інтелектуальним потенціалом та здатністю генерувати нові знання.

Ці зміни вимагають зосередження уваги на освіті як на вищому пріоритеті у системі державних цілей. Освіта визнана ключовою для соціального, політичного, економічного, духовного та культурного розвитку суспільства.

Державне управління у сфері освіти повинно бути спрямоване на формування довгострокового сталого розвитку системи освіти з метою досягнення пріоритетних завдань її функціонування. Це передбачає відповідальність держави та суспільства за стан її функціонування.

Сьогоднішня реформа освіти в Україні радикально змінює її зміст та структуру, оскільки існуюча система не відповідає сучасним вимогам та не може забезпечити підготовку людей до розв'язання нових глобальних проблем.

Освіта повинна бути спрямована на реагування на сучасні виклики, використовуючи різноманітність підходів та інноваційні технології. Вона також повинна забезпечити навички та знання, необхідні для успішного функціонування в сучасному світі.

Сьогодні в Україні здійснюється реформування освіти. Реформування радикально змінює зміст і структуру освіти. Кардинальна перебудова сучасної системи освіти є актуальною тому, що вона вже не відповідає новим вимогам і не може забезпечити своєчасної підготовки людей до розв'язання нових глобальних проблем. Ці проблеми в науковій літературі називають викликами XXI століття. Нові виклики, що виникають у суспільстві та перед сучасною системою освіти, вимагають її серйозної модернізації, зміни змісту та стратегічної цільової орієнтації. Освіта повинна запропонувати такі способи

реагування на подібні виклики, які б враховували все різноманіття світоглядних підходів та альтернативних систем знань, а також задіяти нові можливості в сфері науки і технологій, а також і досягнення в галузі нейронаук і цифрових технологій. Переосмислення мети освіти й організації навчання набуває в цьому контексті особливої актуальності. Потрібна освіта, яка буде супроводжувати людину протягом усього життя. Така освіта активізує продуктивну діяльність людини у будь-якому віці, забезпечує їй запас життєвої міцності, сприяє кращому облаштуванню в житті, досягненню матеріального, соціального та духовного благополуччя. Така освіта є ключем до нового життя, допомагає розв'язати життєві та професійні проблеми, покращити особисте, сімейне, професійне, громадське життя.

Нова суспільна трансформація змушує вирішувати проблеми, які раніше не виникали. Це вимагає спроможності реагувати на різноманітні виклики та бачити перспективи майбутнього.

Сучасна освіта знаходиться перед стратегічними викликами, такими як глобалізація, індивідуалізація та безперервність освіти, а також підвищення технологічності та ефективності освітніх установ.

Освіта є ключовим елементом системи навчання й освіти протягом усього життя, яка забезпечує організацію навчального процесу та здобуття вищої та післядипломної освіти з урахуванням потреб, інтересів та здібностей особи.

Висвітлені аспекти демонструють важливість постійного оновлення та адаптації системи освіти до сучасних вимог та викликів.

Список використаних джерел

1. Рафальський О.О., Семчук З.Ф. Цивілізаційні перехрестя сучасного суспільства. Київ : ІПіЕНД ім. І.Ф. Кураса НАН України, 2018. 668 с.
2. Цимбрикевич Й.С. Людина і суспільство: філософський соціально-гуманітарний словник. Івано-Франківськ : Видав. Віктор Дяків, 2010. 400 с.

**Харченко С. Є., викладач вищої кваліфікаційної категорії,
викладач-методист
Комунальний заклад «Кам'янський фаховий медичний
коледж» Дніпропетровської обласної ради»**

ПРАВИЛА ЯКІСНОЇ ПІДГОТОВКИ ЗДОБУВАЧІВ ОСВІТИ ДО ВИКОНАННЯ ЗАВДАНЬ БЛОКУ НМТ З ІСТОРІЇ УКРАЇНИ

*У навчанні не можна зупинятися.
Сунь-Цзи*

Набуття знань, розвиток особисто-орієнтованого навчання, формування загальних та історичних компетентностей є ефективним, якщо в освітньому процесі при підготовці до національного мультипредметного тесту (далі – НМТ) використовуються викладачем інтерактивні технології, правила (поради) щодо якісної підготовки. Застосування ефективного інтерактивного навчання на практичних заняттях, алгоритми дій кращого опанування матеріалу надає можливість студентам успішно підготуватись до складання тесту.

Інтерактивні технології допомагають здобувачам освіти отримати та опанувати значний обсяг історичного матеріалу, сприяє зростанню активності, пізнавального інтересу, самоосвіти та самопідготовки до НМТ.

То як саме підготуватися до виконання завдань блоку НМТ з історії України?

Інтерактивні технології надають можливості здобувачам освіти якісно підготуватися до ЗНО, а саме:

- аналізувати значний обсяг інформації, творчо підходити до засвоєння матеріалу;
- навчитися формулювати і висловлювати власну думку, аргументувати та доводити громадянську позицію;
- навчитися слухати студентів, викладача, поважати власну думку;
- моделювати соціально-історичні ситуації, вирішувати їх, набуваючи власного досвіду;
- уникати конфліктів, шукати компромісу, прагнути діалогу та консенсусу;
- розвивати критичне мислення, креативність думки, спостережливість, уважність, самостійність;
- формувати практичні вміння і навички, застосовуючи індивідуальну, самостійну роботу, творчі завдання

Пропонуємо правила якісної підготовки до складання НМТ для здобувачів освіти:

- 1. Реально оцінити рівень своїх знань.***
- 2. Використовуйте посібники для підготовки до незалежного оцінювання.***
- 3. Постійно вирішуйте тести різних форматів та платформ.***

4. **Регулярність:** щотижня опануйте навчальну тему на заняттях за допомогою викладача.
5. **Самостійність та відповідальність:** закріплюйте тему вдома, повторюйте основні її положення, використовуючи відеозаписи, онлайн-курси.
6. **Розробіть картки:** запишіть інформацію, яку необхідно вивчити за схемою: дата – подія – персоналія.
7. **Використовуйте асоціації:** історичні факти співставляйте з видатними подіями вашого життя, родини, держави.
8. **Застосуйте тип пам'яті, який у Вас найбільше розвинений:**
 - ✓ **зоровий:** зображення, візуалізація подій, понять, дат;
 - ✓ **слуховий:** проказуйте подумки імена, дати, персоналії, події;
 - ✓ **моторний:** писати конспекти, шпалгалки, схеми, таблиці.
9. **Облаштуйте власну кімнату, місце постійного користування як «інтелектуальну лабораторію», де можна розмістити різні картки, схеми, портрети (дверцята шафи, холодильника, ковдра).**
10. **Користуйтеся різнокольоровими стікерами, маркерами для виділення необхідної, конкретної, важливої інформації, а також вірних відповідей.**

Тобто, історія – це предмет, який краще вивчати комплексними методами, використовуючи відеосюжети, таблиці, схеми, картки.

Активна участь в дискусіях, обговоренні подій, аналізу історичних джерел на заняттях з історії, що сприяє повторенню вивченої теми, стимулює розширенню системи знань та закріпленню їх.

Щоб закріпити результати, працюйте з тестами, картками, робіть власні довідники, конспекти. Залучіться підтримкою батьків, щоб розробити систему повторення (питання-відповідь), питання батьків – відповідь здобувачів освіти.

Такі правила організують плідну роботу, зацікавляють опанувати навчальний матеріал, створюють зворотні зв'язки із викладачем, батьками, студентами.

Отже, під час підготовки здобувачів освіти до НМТ перед викладачем постає складне завдання: налагодити інтерактивну взаємодію між учасниками освітнього процесу методами активного навчання.

Список використаних джерел

1. Сидорчук Л. А. Впровадження інформаційних технологій в навчальний процес вищих шкіл. *Проблеми педагогічних технологій*: Зб. наук. праць. Луцьк: ЛІРоЛ, 2010. Вип. 1. С. 280-286.
2. Новак Р.С. Розвиток особистісного потенціалу студента в процесі навчання за інтерактивною моделлю. *Молодий вчений*. 2017. Вип. № 5.1 (45.1). С. 77-79.

Циганок В.О., викладач вищої кваліфікаційної категорії,
Комунальний заклад «Кам'янський фаховий медичний
коледж» Дніпропетровської обласної ради»

ПЕРЕВАГИ ТА НЕДОЛІКИ ВИКОРИСТАННЯ СТОРІТЕЛІНГУ НА ЗАНЯТТЯХ З ІСТОРІЇ

Сучасний підхід до викладання історії передбачає використання різноманітних методів та прийомів для залучення здобувачів освіти та перетворення процесу навчання на більш ефективний та захоплюючий. Один із таких методів – сторітелінг, який дозволяє викладачу перетворити нудне перелічення фактів та подій в захопливі розповіді, які залишаються у пам'яті студентів надовго.

Сторітелінг – це процес розповіді історій з використанням різних наративних технік та прийомів [1, с. 132]. На заняттях з історії він може бути використаний для привернення уваги студентів, зрозуміння складних історичних процесів та спонування до аналізу подій.

Переваги використання сторітелінгу на заняттях з історії очевидні.

Однією з головних переваг сторітелінгу є те, що він допомагає здобувачам освіти краще засвоювати матеріал, оскільки вони можуть легше сприймати та запам'ятовувати інформацію, подану у формі історій.

Крім того, сторітелінг здатен привернути увагу студентів. Історії завжди цікаві та захоплюючі, тому вони можуть допомогти зберегти інтерес здобувачів освіти до дисципліни, адже захоплююча історія може збудити їх емоції та зацікавленість. Важливим аспектом сторітелінгу є його здатність до створення емоційного зв'язку між студентами та історичним матеріалом, що сприяє глибшому розумінню історичних подій та їх впливу на сучасний світ [2, с. 48]. Правильно підібрана історія може викликати у здобувачів освіти різні почуття, спонукати до співчуття, роздумів або навіть відчуття гордості за історію своєї країни.

Також важливою перевагою є можливість підвищення мотивації до навчання. Захопливі історії можуть зацікавити студентів і спонукати їх до активної участі в навчальному процесі.

Однак, на додаток до переваг, сторітелінг також має свої недоліки.

Перш за все, не завжди легко підібрати історію, яка б універсально підходила всім студентам і відповідала вимогам навчальної програми. Також іноді студенти можуть відволікатися від головного матеріалу, якщо історія виявиться недостатньо захопливою або не пов'язаною з темою.

Крім того, сторітелінг може вимагати більшого часу на підготовку заняття, оскільки він потребує ретельного відбору матеріалу та побудови захопливої історії. Це може бути проблематичним для викладачів, особливо у тих випадках, коли час на підготовку обмежений.

Для викладання історії сторітелінг є потужним інструментом, який може значно полегшити процес навчання та зробити його цікавішим для студентів.

Він дозволяє педагогу зробити навчання захоплюючим, а студентам – краще засвоювати та розуміти історичні події. Він має багато переваг, таких як здатність привернути увагу, стимулювати емоційну відповідь та підвищувати мотивацію до навчання. Однак варто пам'ятати і про його недоліки, такі як складність підбору відповідного матеріалу та можливість відволікання студентів від головної теми. Врахування як переваг, так і недоліків сторітелінгу дозволить викладачам максимально ефективно використовувати цей метод на заняттях з історії. Впровадження сторітелінгу на заняттях з історії сприяє розвитку критичного мислення, аналітичних навичок та емпатії у здобувачів освіти, що робить навчання більш ефективним та приємним.

Список використаних джерел

1. Бондаренко Н. Storytelling як комунікаційний тренд і всепредметний метод навчання. Молодь і ринок. 2019. Вип. № 7 (174). С. 130–135.
2. Лугова Т. Наратив та сторітелінг в знанєвій структурі навчально-ділової відеогри як чинники синергії інформаційних технологій та духовно-орієнтованої педагогіки // Електронне наукове фахове видання «Відкрите освітнє Е-середовище сучасного університету». 2020. Вип. № 8. С. 42-59.

Тези доповідей друкуються в авторській редакції.
Автори несуть повну відповідальність за достовірність наданих
матеріалів